



Instrucciones de funcionamiento

Modelos de silla de ruedas:

S3 Swing

S3 Swing Short

S3 Swing Low 0°

S3 Swing Extended 25

S3 Swing Long

Panthera S3 Swing

ÍNDICE	PÁGINA
Introducción/Propósito de diseño	2
Diseño/Contacto/Símbolos	3
Descripción	4
Descripción general	5
Normativa de seguridad	6-11
Transferencia/Elevación	10
Ajustes	11-15
Accesorios	16-18
Transporte	18-21
Prueba de colisión	22
Mantenimiento/Servicio/Reparación	23-24
Garantía/Conformidad	25
Datos técnicos	26-30



INTRODUCCIÓN

Le felicitamos por haber elegido una silla de ruedas de Panthera AB. Esperamos que esté satisfecho con su modelo Panthera y les deseamos muchos años de felicidad juntos. Todos los productos de Panthera AB se diseñan y montan en Spånga, a las afueras de Estocolmo. Nuestros modelos están fabricados para ser los mejores del mercado en cuanto a calidad, maniobrabilidad y bajo peso.

Lea atentamente las instrucciones.

Para ver las imágenes y el texto con mayor claridad, también puede leer las instrucciones digitalmente en www.panthera.se

PROPÓSITO DE DISEÑO

Las sillas de ruedas Panthera S3 Swing están diseñadas para personas que necesitan una silla de ruedas dinámica manual para el uso diario, tanto dentro como fuera de casa. Estas sillas de ruedas están diseñadas para ser utilizadas por personas con discapacidades físicas y no se limitan a personas con un diagnóstico específico. La capacidad funcional y las limitaciones individuales de cada persona indican si una silla de ruedas dinámica manual es adecuada como ayuda a la movilidad. Las recomendaciones de modelos de sillas de ruedas deben ser otorgadas por profesionales sanitarios capacitados, y el producto adecuado debe ser probado y ajustado por un experto para obtener las características óptimas de asiento y conducción. El diseño y la configuración de la silla de ruedas se prueban para cada persona, y el producto no es adecuado para niños.

La silla de ruedas está diseñada para uso en interiores y exteriores, sobre superficies lisas (como madera, laminado, baldosas, hormigón, asfalto, etc.) sin obstáculos. Evite la hierba, la grava y otras superficies irregulares.

DISEÑO

Las sillas de ruedas Panthera S3 Swing están diseñadas pensando en una buena ergonomía al sentarse o conducir. La silla de ruedas está diseñada para que el usuario la pueda subir fácilmente a un vehículo. Además, el chasis está diseñado para proporcionar un agarre equilibrado y sin esfuerzo al elevar la silla hacia el coche. El exterior de la silla de ruedas es de reducidas dimensiones y muy ligero. Si es necesario, la silla de ruedas también puede equiparse con una gama de accesorios, como un dispositivo antivuelco, asas de empuje, reposabrazos o protecciones laterales. Para conocer el peso máximo del usuario, consulte Datos los técnicos.

INSTRUCCIONES DE USO

Las sillas de ruedas mecánicas Panthera son sillas de ruedas multifuncionales de accionamiento manual diseñadas para uso en interiores/exteriores y están diseñadas para proporcionar movilidad a personas que tienen la capacidad de manejar una silla de ruedas mecánica.

CONTACTO













Si tiene alguna pregunta o necesita ayuda con el producto, póngase en contacto primero con su proveedor local (centro de asistencia). Para ponerse en contacto con el fabricante, consulte los detalles a continuación:

Panthera AB +46 (0)8-761 50 40
Gunnebogatan 26 www.panthera.se
SE-163 53 Spånga panthera@panthera.se

SÍMBOLOS

A continuación se enumeran los símbolos utilizados en las instrucciones y en la silla de ruedas.

Precaución: La ley federal (EE. UU.) restringe la venta de este dispositivo a médicos o por prescripción facultativa

	Precaución		Anchura del asiento de la silla
	Consulte las instrucciones de uso		Número de artículo en el chasis
	Fabricante		Número de artículo en la etiqueta y revisión
	Fecha de fabricación		Uso prescrito (EE. UU.)
	Número de serie		Dispositivo médico
	Número en el catálogo		Marca CE
	Peso máx. del usuario en silla de ruedas		

DESCRIPCIÓN (Fig. 1 y 2)

Los modelos Panthera S3 Swing son sillas de ruedas dinámicas diseñadas para permitirle vivir la vida de la forma más activa posible. El bajo peso, combinado con el bastidor fijo estable y las ruedas orientables con un perfil único en la superficie de rodadura, hacen que la silla de ruedas sea extremadamente fácil de maniobrar. La inclinación del asiento, junto con el respaldo y el tapizado del asiento ajustables y la función de inclinación del respaldo, se combinan para proporcionar un confort de asiento extremadamente bueno. El punto de equilibrio de la silla de ruedas se puede ajustar para permitirle encontrar un ajuste que le haga sentirse seguro y protegido. Los accesorios como los reposabrazos y las protecciones laterales ofrecen un diseño único, y usted mismo puede ajustar la altura y la posición longitudinal de los reposabrazos sin utilizar herramientas. La sección superior blanda de las protecciones laterales se pliega cuando se cargan, por ejemplo, cuando el usuario se incorpora o se retira de la silla de ruedas. También puede colocar las manos en las protecciones laterales cuando se levante o baje. Los dispositivos antivuelco estáticamente integrados pueden plegarse y desplegarse por el usuario mientras está sentado en la silla de ruedas.

Panthera S3 Swing, Fig. 1 y 2,

Está equipada con un reposapiés abatible con reposapiés plegables. El mecanismo de bloqueo del reposapiés está discretamente integrado, con un diseño ergonómico y fácil de agarrar. Puede plegar o retirar fácilmente uno o ambos reposapiés para dejar espacio para sus piernas y, a continuación, utilizar los pies para moverse con la silla de ruedas. Cuando el reposapiés no estorba, las transiciones también son fáciles. La Panthera S3 Swing tiene un ángulo de asiento de 4 grados, lo que abre nuevas posibilidades para encontrar una buena posición sentada incluso para aquellos que necesitan usar las piernas para moverse con la silla de ruedas o por otras razones necesitan tener una posición sentada más plana.

S3 Swing también está disponible como S3 Swing Short, S3 Swing Low 0° y S3 Swing Extended 25. La S3 Swing-short tiene un chasis 50 mm más corto. S3 Swing Low 0° tiene un ángulo de asiento plano y S3 Swing Extended 25 es 25 mm más largo que S3 Swing.



Fig. 1



Fig. 2

DESCRIPCIÓN GENERAL (Fig. 3)



1. Reposapiés
2. Chasis
3. Cojín del asiento
4. Reposabrazos
5. Respaldo/Tapizado del respaldo
6. Rueda trasera/Neumáticos
7. Aro de empuje
8. Freno
9. Liberación rápida
10. Válvula de aire
11. Eje trasero
12. Ruedas orientables
13. Horquilla
14. Tubo de conexión
15. Protección antivuelco
16. Reposapiés
17. Empuñaduras de empuje

NORMATIVA DE SEGURIDAD

Información actual

Puede encontrar información actualizada sobre seguridad y actualizaciones de productos en la página web de Panthera, www.panthera.se

Compruebe que la silla de ruedas se corresponde con su pedido:

- Mida la anchura del asiento.
- Mida la altura del respaldo.
- Asegúrese de haber recibido los accesorios que ha pedido.

Realice una inspección técnica de su silla de ruedas, asegurándose de que:

- el mecanismo de desenganche rápido de la rueda trasera se puede introducir y extraer fácilmente de sus alojamientos.
- tras el montaje, la rueda trasera queda bien sujeta.
- el botón de liberación rápida salta completamente en la posición de bloqueo.
- las cuatro ruedas estén en contacto con el suelo.
- la horquilla de las ruedas orientables se puede girar con facilidad.
- el respaldo se abate fácilmente.
- el reposapiés abatible se bloquea en su posición.



Equilibrio y capacidad de vuelco

La inclinación del respaldo, la regulación del tapizado del respaldo y la posición de las ruedas traseras son los factores más significativos que afectan al equilibrio y la tendencia a inclinarse. Después de adaptar la silla de ruedas, compruebe que se siente seguro del equilibrio de la silla de ruedas.

La capacidad de volcado de la silla también puede verse afectada si cuelga un bolso en el respaldo, si se inclina o se estira hacia atrás, si las ruedas están desgastadas o no tienen suficiente aire o si se produce un cambio imprevisto en el terreno en el que está conduciendo.



Protección antivuelco

Las sillas de ruedas Panthera están diseñadas para ser lo más maniobrables posible, lo que significa que la silla de ruedas responde de forma rápida y fluida a las acciones que realiza. Si realiza las acciones equivocadas, podría volcar en la silla de ruedas. Si utiliza la silla de ruedas de forma incorrecta y no tiene un dispositivo antivuelco, existe el riesgo de que vuelque hacia atrás.

Los dispositivos antivuelco son una función de seguridad diseñada para evitar que usted caiga hacia atrás en la silla de ruedas. Si tiene la más mínima duda sobre el equilibrio de la silla de ruedas, los dispositivos antivuelco siempre deben estar completamente extendidos. Si utiliza la silla de ruedas de forma que los dispositivos antivuelco se utilicen con regularidad, o si su modelo está equipado con ruedas eléctricas, la carga sobre los dispositivos aumentará y se deberá comprobar diariamente.

NORMATIVA DE SEGURIDAD

Habilidades de conducción de la silla de ruedas

Es importante que pruebe su silla de ruedas exhaustivamente y se tome el tiempo necesario para perfeccionar sus habilidades de conducción de sillas de ruedas. Si tiene alguna pregunta sobre la técnica de la silla de ruedas, póngase en contacto con la persona que le prescribió la silla de ruedas o con su terapeuta. También puede ponerse en contacto con el equipo de Panthera AB.

Frenos

Su silla de ruedas está equipada con frenos para cada rueda trasera (frenos altos) o un freno accionable con una mano. El freno accionable con una mano se puede aplicar agarrando con una mano en lugar de con dos. Los frenos están diseñados como frenos de estacionamiento y no para frenar durante la marcha.

Recuerde: Para que los frenos funcionen correctamente, los neumáticos deben tener la presión de aire correcta. Consulte los Datos técnicos.

Los frenos funcionarán de forma menos efectiva si los neumáticos están desgastados o tienen una presión de aire insuficiente. Si cambia a otro tipo de neumáticos, compruebe siempre los frenos, ya que las dimensiones pueden variar.

Si tiene un freno alto, tenga cuidado de que los dedos no entren en contacto con el freno cuando conduzca con la rueda trasera. Cuando se traslade a y de su Panthera, asegúrese de que puede levantarse por encima del freno para no sentarse ni quedar atrapado en él.

Si utiliza el freno de una mano y puede levantarse, tenga cuidado de no abrir el freno accidentalmente con la parte posterior de las piernas.



Conducción

Antes de usar su silla de ruedas al aire libre, dedique tiempo suficiente a pulir su técnica de conducción en un ambiente interior seguro con una superficie plana.

Utilice siempre los dispositivos antivuelco o asegúrese de que alguien esté detrás de usted mientras practica. No intente conducir al aire libre hasta que se sienta completamente seguro en su silla de ruedas.

A velocidades superiores a 8 km/h, aumenta el riesgo de perder el control de la silla de ruedas.

Preste atención a los obstáculos, como umbrales y canaletas, por los que las pequeñas ruedas orientables podrían quedar atrapadas y hacer que el usuario se caiga hacia delante. Si la distancia entre el punto más bajo del reposapiés y la superficie es pequeña (menos de 40 mm), el reposapiés podría quedar atrapado en los baches de la superficie y hacer que se caiga hacia delante.

Si baja un bordillo con los dispositivos antivuelco desplegados, estos pueden quedar atascados y hacer que se caiga hacia delante. Si no se siente seguro, pliegue los dispositivos antivuelco y pida ayuda. La silla también puede equiparse con asas de empuje que permiten al usuario ser llevado por un asistente.

Las compras o los comestibles pueden colgarse del respaldo en un bolso o mochila, pero debe tener en cuenta que esto incrementa considerablemente el riesgo de que la silla vuelque hacia atrás. En este caso, los dispositivos antivuelco deben estar desplegados. Conducir sobre superficies irregulares o inclinadas aumenta el riesgo de caída hacia delante o hacia atrás.

NORMATIVA DE SEGURIDAD

 Técnica de conducción de la silla de ruedas: rampas y superficies inclinadas, bordillos y escaleras

Subir rampas y superficies inclinadas (Fig. 49)

Cuando vaya a subir una rampa, debe tomar un poco de aceleración, mantener una velocidad constante y, al mismo tiempo, controlar su dirección. Inclina la parte superior del cuerpo hacia delante y mueva ambos aros de empuje con tirones rápidos y potentes.

Bajar superficies inclinadas (Fig. 50)

Al conducir por pendientes y superficies inclinadas es importante tener el control sobre el sentido de la marcha y la velocidad. Inclínese hacia atrás y permita que los aros de empuje se muevan lentamente a través de sus manos. Debe poder detener la silla de ruedas en cualquier momento sujetando los aros de empuje.

Bajar bordillos (Fig. 51, 52)

Con un asistente (Fig. 51)

Coloque la silla de ruedas justo al lado del bordillo. El asistente sujeta el arco del respaldo, levanta las ruedas orientables y mantiene la silla de ruedas en equilibrio. A continuación, haga rodar lentamente ambas ruedas traseras sobre el bordillo de la acera. Mientras tanto, sujete firmemente los aros de empuje con ambas manos hasta que las ruedas orientables vuelvan a estar en el suelo.

Sin asistente (Fig. 52)

Coloque la silla de ruedas junto al bordillo, levante las ruedas orientables y mantenga la silla de ruedas en equilibrio. A continuación, haga rodar lentamente ambas ruedas traseras sobre el bordillo de la acera. Mientras tanto, sujete firmemente los aros de empuje con ambas manos hasta que las ruedas orientables vuelvan a estar en el suelo.

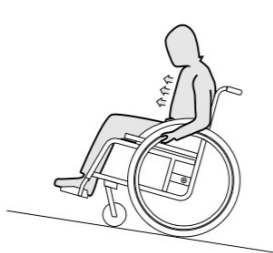

Fig. 49

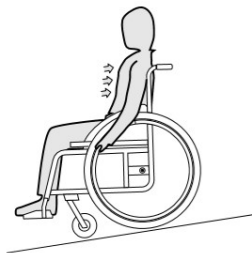

Fig. 50

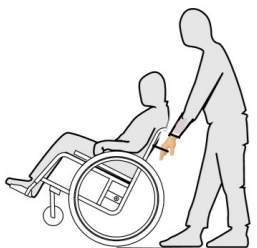



Fig. 51



Fig. 52

NORMATIVA DE SEGURIDAD

 Técnica de conducción de la silla de ruedas: rampas y superficies inclinadas, bordillos y escaleras

Subir y bajar escaleras (Fig. 53)

Puede subir las escaleras subiendo un paso a la vez según estas instrucciones: Un asistente debe colocarse detrás de la silla de ruedas y sujetar el arco del respaldo. Un segundo asistente debe sujetar una de las partes sólidas del bastidor delantero para sostener la silla de ruedas desde la parte delantera. Es importante que las ruedas traseras estén apoyadas en el suelo. Nunca levante la silla de ruedas con un usuario sentado en ella.

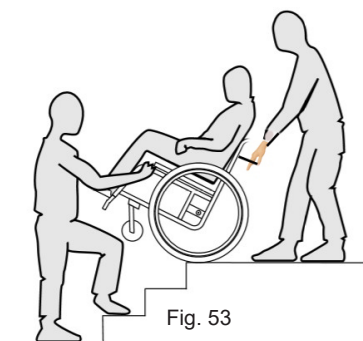

NORMATIVA DE SEGURIDAD

Transferencia a la silla de ruedas

Las técnicas de transferencia deben practicarse ampliamente junto con personal cualificado. Los métodos que se describen a continuación son solo para fines de asesoramiento.

Transferencia a la silla desde el lateral (Fig. 4)

1. Coloque la silla de ruedas lo más cerca posible de usted.
2. Bloquee los frenos. Consulte «Frenos» en «Ajustes».
3. Coloque una mano en la esquina más alejada del chasis de la silla de ruedas y la otra en la superficie desde la que se está moviendo.
4. Transfírase con cuidado a la silla de ruedas garantizando un buen equilibrio.

Para asegurarse de que la silla de ruedas sea lo más estable posible, muévala hacia atrás 5-10 cm antes de parar para asegurarse de que las ruedas orientables estén orientadas hacia delante.

Transferencia **desde** el lateral de la silla de ruedas (Fig. 4)

1. Coloque la silla de ruedas lo más cerca posible de la superficie a la que se moverá.
2. Bloquee los frenos. Consulte «Frenos» en «Ajustes».
3. Coloque una mano en la esquina más alejada del chasis de la silla de ruedas y la otra en la superficie a la que se está moviendo.
4. Trasládese con cuidado de la silla de ruedas garantizando un buen equilibrio.

Para asegurarse de que la silla de ruedas sea lo más estable posible, muévala hacia atrás 5-10 cm antes de parar para asegurarse de que las ruedas orientables estén orientadas hacia delante.

Elevación mientras el usuario está en la silla de ruedas (Fig. 5)

Si debe elevarse la silla de ruedas mientras el usuario permanece sentado, sujete siempre el chasis. Vea las flechas en la Fig. 5.

No realice una elevación usando el respaldo, las asas de empuje, el soporte para las piernas, las ruedas u otras secciones móviles.



Fig. 4



Fig. 5

NORMATIVA DE SEGURIDAD

Superficies calientes o frías

Si la silla de ruedas se expone al sol durante largos periodos de tiempo, sus superficies pueden calentarse mucho. Las superficies de la silla de ruedas también pueden enfriarse mucho si se almacena o utiliza en condiciones de frío.



Riesgo de atrapamiento

Mientras maneja la silla, tenga en cuenta el riesgo de que sus dedos queden atrapados entre la rueda trasera y el freno, y entre la rueda trasera y la protección lateral o el reposabrazos.

Asegúrese de que sus dedos u objetos sueltos no queden atrapados en los radios de la rueda trasera durante la conducción. Además, tenga especial cuidado de que los niños no introduzcan las manos en los radios.



Riesgo de sufrir quemaduras

Si la silla de ruedas está equipada con anillos de empuje de fricción en las ruedas motrices (consulte el artículo 7 de la sección Descripción general), existe el riesgo de quemaduras en las manos y los dedos si frena la silla de ruedas a alta velocidad con las manos de los anillos de empuje, ya que la fricción entre la mano y el anillo de empuje genera un calor alto.

Incidentes

Cualquier incidente grave relacionado con el producto debe notificarse a Panthera y a la Agencia Sueca de Productos Médicos, o a la autoridad competente del Estado miembro en el que esté establecido el usuario y/o el paciente.

AJUSTES

Quando ajuste la silla para adaptarla a su postura sentada y proporcionar la movilidad que necesita, es importante que realice los ajustes en el orden correcto.

En primer lugar, ajuste la silla para permitir la postura correcta al sentarse. Solo entonces podrá ajustar el equilibrio de la silla de ruedas para proporcionar la movilidad que necesita. Esto debe hacerse en la secuencia correcta, ya que los ajustes de la postura del asiento afectan al equilibrio de la silla de ruedas.

Tenga en cuenta que un pequeño esfuerzo para ajustar la silla a sus necesidades inicialmente será de gran utilidad durante mucho tiempo.

Reserve un día para experimentar con ajustes alternativos y ver cómo se siente, para asegurarse de que la postura y el equilibrio de la silla de ruedas sean los adecuados para usted. Los ajustes de la silla de ruedas deben realizarse en el siguiente orden:

- 1) La tensión del tapizado del asiento.
- 2) La altura del reposapiés.
- 3) La tensión de la correa para las pantorrillas/correa para los talones.
- 4) El ángulo del respaldo.
- 5) El tensado del acolchado del respaldo.
- 6) El equilibrio de la silla de ruedas.
- 7) Los ajustes del freno.

AJUSTES

1) La tensión del tapizado del asiento (Fig. 6)

La parte trasera del acolchado del asiento se puede tensar o aflojar ajustando la cinta de velcro que se encuentra debajo.

De ese modo puede variar la altura del asiento unos 2 cm hacia arriba o hacia abajo. El asiento debe utilizarse junto con un cojín de asiento.

2) La altura del reposapiés (Fig. 7)

El reposapiés se puede ajustar hacia arriba o hacia abajo.

Debe ajustar el reposapiés a una altura en la que los muslos estén apoyados en el asiento al mismo tiempo que los pies están apoyados en los reposapiés.

Ajustar la altura del reposapiés:

- 1) Retire los dos tornillos que sujetan el reposapiés en la parte delantera de la estructura con una llave Allen de 3 mm.
- 2) A continuación, puede mover el reposapiés hacia arriba o hacia abajo para colocarlo en una de las posiciones fijas.
- 3) Apriete de forma segura los dos tornillos.

3) La tensión de la correa para las pantorrillas/correa para los talones (Fig. 8 y 9)

La tensión de la correa para las pantorrillas y de la correa para los talones determinará la distancia hacia adelante a la que puede colocar los pies en el reposapiés o los reposapiés, respectivamente. La tensión adecuada depende en gran medida de la longitud o la longitud de las piernas.

Ajuste de la tensión de la correa para las pantorrillas/correa para los talones (Fig. 8 y 9)

- 1) Afloje la correa para las pantorrillas/el talón.
- 2) Coloque los pies en el reposapiés.
- 3) Ajuste la tensión de la correa para las pantorrillas / la correa para los talones con la correa de velcro suministrada.

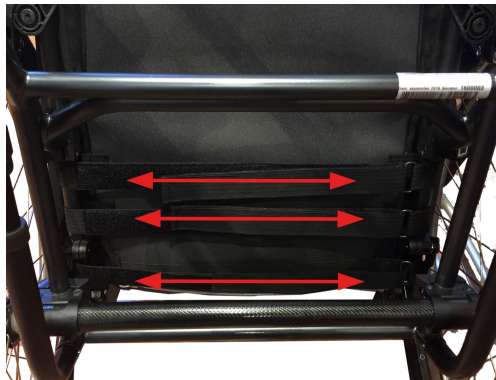

Fig. 6



Fig. 7

AJUSTES

4) El ángulo del respaldo (Fig. 10)

- 1) Desactive la función de bloqueo del respaldo en ambos lados tirando del cable (1).
- 2) Pliegue el respaldo hacia delante.
- 3) Afloje los tornillos de bloqueo (2) unas cuantas vueltas con una llave Allen de 4 mm. Repita el proceso en el otro lado.
- 4) Gire las cajas de bloqueo del respaldo (3) en el sentido de las agujas del reloj para que el dispositivo de bloqueo no fije el respaldo en su lugar. Utilice la llave de 17 mm. Repita el proceso en el otro lado.
- 5) Afloje las contratuercas (4) en ambos lados con la llave de 17 mm.
- 6) Regule el ángulo del respaldo con los tornillos de ajuste (5) de ambos lados. Con la llave Allen de 4 mm, desatornille los tornillos de ajuste para inclinar el respaldo hacia delante. Apretar los tornillos de ajuste permitirá que el respaldo se incline hacia atrás. Es importante ajustar ambos lados por igual para evitar que la tubería del respaldo se esfuerce. Pruebe esto colocando el respaldo en posición vertical y verificando que ambos tornillos de ajuste toquen el chasis.
- 7) Pruebe a inclinar el respaldo antes de apretar las contratuercas (4) en ambos lados.
- 8) Coloque el respaldo en posición vertical.
- 9) Gire las cajas de bloqueo del respaldo (3) de modo que las llaves de cierre salten en sus rieles. Utilice la llave de 19 mm.
- 10) Apriete los tornillos de bloqueo (2) en ambos lados con una llave Allen de 4 mm.



Fig. 8

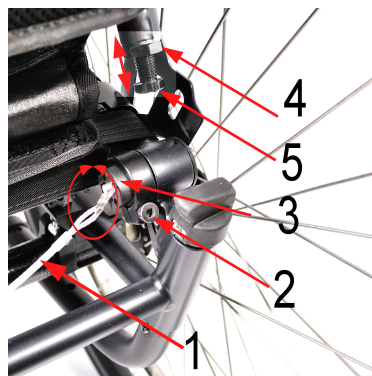

Fig. 9

AJUSTES

5) La tensión del tapizado del respaldo (Fig. 11)

El acolchado del respaldo se puede adaptar a la forma de su espalda con ayuda de las cintas situadas debajo de la solapa en la parte posterior del respaldo. Esto proporciona un buen apoyo a la espalda.

El acolchado del respaldo también tiene una solapa inferior fijada con velcro por encima del acolchado del asiento, debajo de la banqueta del asiento. Esta solapa se puede mover hacia atrás o hacia delante para obtener la tensión necesaria en la sección inferior del tapizado del respaldo (conocido como cubo de asiento).

Ajustar la tensión del acolchado del respaldo:

- 1) Levante la solapa superior del tapizado del respaldo (1).
- 2) Afloje las bandas.
- 3) Siéntese lo más atrás posible en la silla. Si parece que no está sentado lo suficientemente atrás en la silla, puede deberse a que la solapa inferior del tapizado del respaldo esté demasiado apretada hacia delante en el asiento. Afloje la solapa (2) y, a continuación, fíjela más atrás en el tapizado del asiento.
- 4) Apriete las bandas para asegurarse de que tiene el soporte necesario.
- 5) Abata hacia abajo la solapa superior del tapizado del respaldo (1).



6) El equilibrio de la silla de ruedas (Fig. 12)

Puede ajustar el equilibrio de la silla de ruedas moviendo el eje trasero de la rueda trasera hacia delante o hacia atrás: cuanto más hacia delante esté el eje trasero, mayor será el equilibrio trasero de la silla de ruedas. Esto se hace para transferir más peso a la rueda trasera, haciendo que la silla sea más ligera en la parte delantera. Esto hace que la silla sea más fácil de maniobrar y de inclinar sobre las ruedas traseras, por ejemplo, al pasar por bordillos, umbrales, etc. Sin embargo, la silla no debe estar demasiado equilibrada hacia atrás, ya que esto aumenta el riesgo de que la silla se incline hacia atrás. Es importante que dedique tiempo a probar un equilibrio que se adapte a su cuerpo y a su técnica de manejo, para que pueda adaptar la silla para que sea lo más fácil posible de conducir sin incrementar considerablemente el riesgo de vuelco. Siempre debe haber alguien detrás de usted cuando pruebe la silla después de ajustar su equilibrio. Si sigue sin estar seguro del equilibrio de su silla después de haberla probado a fondo, debe utilizar dispositivos antivuelco. Cuando están extendidos, eliminan el peligro de vuelco hacia atrás y se retraen fácilmente cuando ya no los necesita.

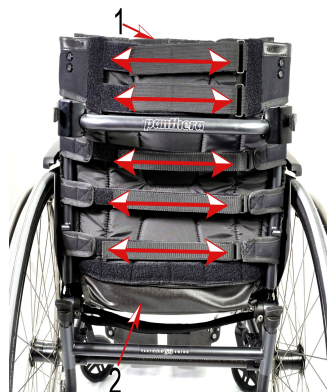

Fig. 10



Fig. 11

AJUSTES

Ajuste del equilibrio de la silla de ruedas (Fig. 12)

- 1) Retire la rueda trasera presionando el botón de liberación rápida y tirando de la rueda en línea recta.
- 2) Utilice la llave de tapón de 15 mm para aflojar el tornillo de bloqueo (1). Repita el proceso en el otro lado.
- 3) Ahora puede desplazar el eje trasero hacia delante o hacia atrás a lo largo del tubo horizontal del bastidor. Continúe hasta encontrar un ajuste adecuado.
- 4) Es importante que el eje trasero se encuentre en la misma posición delantera a ambos lados del chasis. Esto se verifica más fácilmente midiendo la distancia entre el extremo trasero del tubo horizontal y el extremo trasero del accesorio de rueda. Vea la flecha bidireccional en la Fig. 11. Utilice una cinta métrica o una regla para asegurarse de que la distancia sea la misma en ambos lados.
- 5) Apriete los tornillos de bloqueo (1) en ambos lados.
- 6) Vuelva a montar las ruedas traseras en el eje trasero de la silla de ruedas e introduzca las ruedas tanto como sea posible. Compruebe que el botón de liberación rápida se haya soltado, confirmando que el botón de liberación rápida esté en la posición de bloqueo.
- 7) Tire de las ruedas hacia fuera para asegurarse de que están bien fijadas.



7) Ajuste de los frenos

¡Recuerde! La eficacia de los frenos se ve afectada si la presión de aire desciende, si los neumáticos se desgastan o si se cambia a otro tipo de neumáticos. Por eso, los ajustes de los frenos deben comprobarse de vez en cuando.

Ajuste del freno alto (Fig. 12)

El freno alto se activa empujando la palanca (1) hacia delante hasta el tope. La rueda trasera está bloqueada. Repita la operación en el otro lado.

- 1) Utilice una llave Allen de 5 mm para aflojar el tornillo de bloqueo (1).
- 2) Ahora podrá empujar el freno hacia delante y hacia atrás. Ajuste el freno de forma que ejerza una presión de unos 4 mm en la rueda cuando esté en posición de bloqueo. Apriete el tornillo de bloqueo (1) con una llave Allen de 5 mm.
- 3) Ajuste el freno del otro lado siguiendo los pasos 1 a 3.

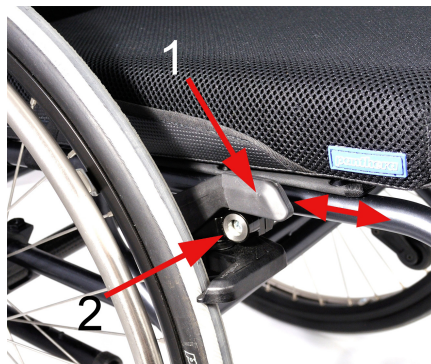

Fig. 12

ACCESORIOS



Dispositivos antivuelco (Fig. 13)

Los dos dispositivos antivuelco son accesorios muy importantes que deben desplegarse y ajustarse correctamente para proporcionar una protección adecuada contra el vuelco del usuario hacia atrás. ¡RECUERDE! No puede utilizar el dispositivo antivuelco con los pies para elevar las ruedas delanteras y superar umbrales, bordillos, etc.

Desplegado del seguro antivuelco:

1. Empuje la perilla hacia abajo (1).
2. Despliegue el dispositivo antivuelco, apuntando hacia atrás (2).
3. Repita el procedimiento con el otro dispositivo antivuelco.

Ajuste del dispositivo antivuelco:

- 1) Apoye la silla de ruedas contra una pared. Compruebe que el extremo trasero de la rueda antivuelco (3) esté alineado con la rueda trasera o detrás de esta, no debe estar delante de la rueda trasera.
- 2) Ajuste cuando sea necesario (3) colocando el dispositivo antivuelco en una de las cinco posiciones (4).

Plegado de los dispositivos antivuelco:

1. Empuje la perilla hacia abajo (1).
2. Pliegue el dispositivo antivuelco debajo del asiento.
3. Repita el procedimiento con el otro dispositivo antivuelco.

Protecciones laterales (Fig. 14)

Las protecciones laterales evitan que la ropa y los objetos sueltos se queden atrapados en los radios de la silla de ruedas y también evitan que la suciedad procedente de las ruedas entre en contacto con la ropa del usuario.

Las protecciones laterales están equipadas con una sección superior suave que se pliega al cargar, por ejemplo, cuando el usuario se traslada hacia y desde la silla de ruedas. Puede colocar las manos en las protecciones laterales mientras tira hacia arriba y hacia abajo. Las protecciones laterales se pueden retirar durante el transporte, por ejemplo, tirando de ellas verticalmente hacia arriba para liberarlas de sus accesorios.

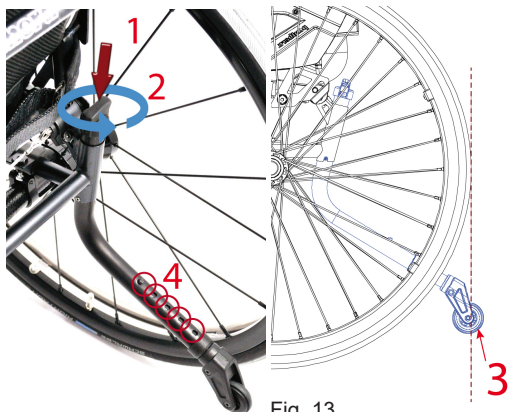

Fig. 13



Fig. 14

ACCESORIOS

Reposabrazos (Fig. 15)

Los reposabrazos pueden ajustarse horizontal y verticalmente.

Ajuste horizontal de los reposabrazos:

1. Mantenga pulsado el botón del interior del reposabrazos (1).
2. El reposabrazos puede moverse hacia atrás y hacia delante mientras el botón está presionado.
3. Suelte el botón en una de las 5 posiciones diferentes.

Ajuste vertical de los reposabrazos:

1. Mantenga pulsado el botón del exterior del reposabrazos (2).
2. El reposabrazos puede moverse hacia arriba y hacia abajo mientras se mantiene presionado el botón.
3. Suelte el botón en una de las 4 posiciones diferentes.

Los reposabrazos se pueden retirar, por ejemplo, para transportarlos, tirando de ellos verticalmente hacia arriba para liberarlos de sus anclajes.

Asas de empuje (Fig. 16)

Los asistentes utilizan las asas de empuje para llevar al usuario en la silla de ruedas. Los manillares de empuje se pueden ajustar verticalmente y también se pueden plegar.

Ajuste vertical de los manillares de empuje:

1. Tire de la palanca hacia fuera (2).
2. Ahora se puede mover el manillar de empuje hacia arriba o hacia abajo.
3. Cuando alcance la posición deseada, pliegue la palanca hacia dentro.

Plegar el manillar de empuje:

1. Mantenga pulsado el botón de la parte superior del manillar de empuje (1).
2. Al pulsar el botón, el manillar de empuje se puede retraer.
3. Suelte el botón.



Fig. 15



Fig. 16

ACCESORIOS

Cinturón de cadera (Fig. 17)

Se puede instalar un cinturón de cadera (cinturón de posicionamiento) de otro fabricante que cumpla con los requisitos de la normativa MDR EU 2017/745 sin afectar a la conformidad con la norma del mercado CE.

Debe colocarse alrededor del tubo del armazón en una de las ubicaciones verdes indicadas en la Fig. 17. Alternativa al uso de accesorios para el cinturón de cadera Panthera.

TRANSPORTE

Panthera recomienda al usuario que se traslade a un asiento de coche normal asegurado con un cinturón de seguridad. Esta es la forma más segura de sentarse durante el transporte. Si no tiene la posibilidad de hacerlo y, por lo tanto, no se sienta en la silla de ruedas durante el transporte, es muy importante que siga las siguientes instrucciones.

Para obtener información sobre cómo asegurar la silla de ruedas mientras el usuario permanece en la silla de ruedas, consulte la página 17.

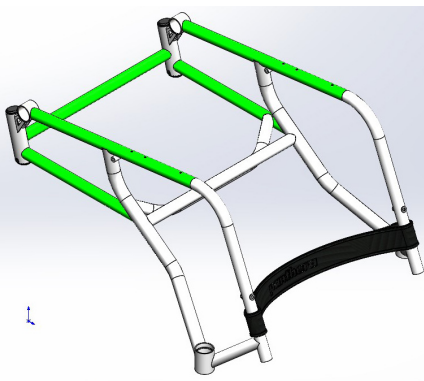

Fig. 17



TRANSPORTE

Montaje y desmontaje de la silla de ruedas (Fig. 18, 19 y 20)

Al transportar la silla de ruedas en un automóvil, por ejemplo, el respaldo se puede plegar y la rueda trasera se puede desmontar.

Bajada del respaldo, Fig. 19:

- 1) Suelte las protecciones laterales y los reposabrazos, si es necesario, y sáquelos verticalmente.
- 2) Retire el cojín del asiento si es necesario.
- 3) Tire del cable (1) y baje el respaldo.

Desmontaje de la rueda trasera Fig. 20:

- 1) Pulse el botón de liberación rápida (1).
- 2) Tire de la rueda en línea recta.

Montaje de la rueda trasera, fig. 20:

- 1) Pulse el botón de liberación rápida (1).
- 2) Inserte la rueda en el eje trasero y, a continuación, empújela lo máximo posible.
- 3) Compruebe que el botón ha saltado (1), confirmando que el mecanismo de liberación rápida está en posición bloqueada.
- 4) Tire de la rueda hacia fuera para asegurarse de que está firmemente colocada.

Desmontaje del reposapiés, Fig. 20:

- 1) Pulse el botón (1) y al mismo tiempo empuje el reposapiés hacia abajo
- 2) Gire el reposapiés hacia fuera (2).
- 3) Levante el reposapiés hacia arriba para liberarlo (3).



Fig. 20



Fig. 18



Fig. 19

TRANSPORTE

Sujeción de la silla de ruedas en un vehículo (Fig. 21 y 22)

Durante el traslado, la silla de ruedas debe estar siempre orientada en el sentido de la marcha mientras el usuario está sentado en la silla.

Se puede hacer una excepción si el vehículo está equipado con un dispositivo diseñado de acuerdo con la Directiva 2001/85/CE sobre autobuses, Anexo VII, punto 3.8.3. En estos casos, el usuario puede desplazarse sin un sistema de sujeción con la silla de ruedas orientada en el sentido contrario al de la marcha.

La silla de ruedas debe asegurarse siempre al vehículo en cuatro ubicaciones

Sujeción de la silla de ruedas

- 1) Fije las correas alrededor del tubo por encima de las dos ruedas orientables. Consulte la Fig. 22.
- 2) Fije las dos correas alrededor del eje trasero. Consulte la Fig. 23. ¡Recuerde! No enganche ganchos metálicos directamente en el eje trasero.
- 3) Tire de la silla de ruedas hacia atrás y apriete completamente las correas traseras para asegurarse de que la silla de ruedas esté bien sujeta y no se pueda mover hacia delante ni hacia atrás.
- 4) Si la silla de ruedas está equipada con frenos, asegúrese de que estén activados.
- 5) También recomendamos desplegar los dispositivos antivuelco.
- 6) Asegúrese de que todas las correas y cintas estén bien fijadas al riel perfilado del suelo del vehículo.
- 7) Compruebe que todas las correas y cinturones estén suficientemente tensados



Fig. 21



Fig. 22

TRANSPORTE

Sujeción del usuario (Fig. 23 y 24)

Si el usuario permanece en la silla durante el traslado, se recomienda que el respaldo esté nivelado con los hombros del usuario o por encima de él.

El usuario debe estar asegurado en el vehículo con un cinturón de seguridad de tres puntos para minimizar el riesgo de lesiones en la cabeza o el pecho en combinación con el frenado o una posible colisión.

El cinturón de seguridad debe permanecer en contacto con el cuerpo del usuario. Los cinturones de seguridad no deben separarse del cuerpo del usuario por ninguna parte de la silla de ruedas. Consulte la Fig. 24 y la Fig. 25.

Deben retirarse los accesorios no asegurados de la silla de ruedas para minimizar el riesgo de lesiones para el usuario o los demás pasajeros.

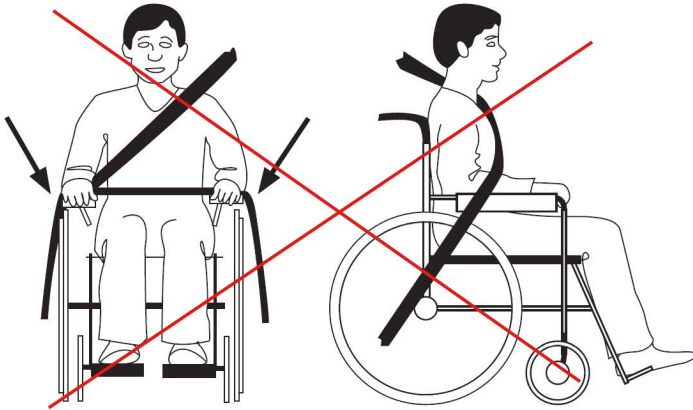

Fig. 23

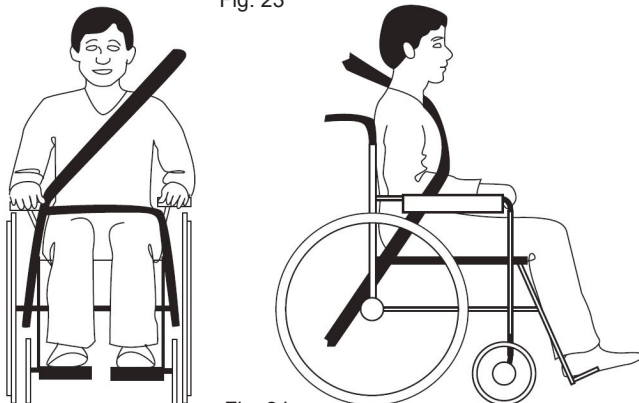

Fig. 24

PRUEBA DE COLISIÓN

Los modelos Panthera S3 Swing **se han sometido con éxito a pruebas de colisión**

Los modelos Panthera S3 Swing han sido sometidos a pruebas de colisión de acuerdo con las normas ISO-7176-19:2008 e ISO-10542:2000, y por lo tanto están aprobados para su transporte en vehículos de movilidad de servicio.

Pruebas de colisión realizadas por el Instituto de investigación técnica SP de Suecia

Fecha de la prueba: 29/10/2015

En la prueba de colisión se han utilizado los siguientes materiales:

Sistema de retención: HandiSecure HS01-A

Cinturón de seguridad del usuario: Cinturón de seguridad de tres puntos HandiSecure HS01-A con deflector alto.

Prueba ficticia: Hybrid III dummy (peso 76,3 kg)

Para obtener más información sobre los cinturones de seguridad y los sistemas de retención, póngase en contacto con el fabricante, Handicare.

Especificación de la silla de ruedas utilizada para la prueba de colisión

Chasis completo (anchura 39 cm), respaldo completo (anchura 39 cm, altura 40 cm), reposapiés (anchura 39 cm), rueda trasera (estándar 24" con borde de empuje de titanio), freno alto, dispositivo antivuelco, protecciones laterales con cubierta, cojín (anchura 39 cm, 2,5 cm).

No se puede garantizar que las sillas de ruedas configuradas de ninguna otra manera cumplan con los requisitos estipulados por las normas ISO-7176-19:2008 e ISO-10542:2000.

MANTENIMIENTO

Su modelo Panthera ha sido diseñado para un uso diario riguroso a lo largo de varios años y, como tal, algunas piezas deben revisarse regularmente. Si utiliza su silla de ruedas en entornos más exigentes, como arena o agua salada, debe examinarla y limpiarla con mayor frecuencia de la que se especifica a continuación.

Almacenamiento

Cuando guarde la silla de ruedas durante cuatro meses o más, asegúrese de guardarla en un lugar seco y protegido del frío. Después del almacenamiento, compruebe la presión del aire de los neumáticos y el estado del tapizado.

Mantenimiento continuo

Para el mantenimiento continuo, necesitará lo siguiente:

- champú para automóviles o detergente.
- agente desengrasante (para la eliminación de suciedad intensa).
- aceite multiuso, por ejemplo, CRC 5-56.

Una vez al mes, debe:

- Limpiar el chasis de la silla de ruedas con champú para automóviles o detergente con un paño húmedo. Para eliminar la suciedad más incrustada, utilice un agente desengrasante. Después de la limpieza, lubrique todas las piezas móviles con aceite.
- Limpiar la carcasa de la horquilla de la rueda giratoria (entre la rueda y la horquilla). Los pelos, el polvo, etc. suelen acumularse, lo que puede provocar daños en los rodamientos. Utilice una llave Allen de 4 mm para aflojar el tornillo. Retire el perno y separe la rueda orientable. Limpie las arandelas entre la rueda y la horquilla y limpie el exterior del cojinete de la rueda con un paño. Aplique una gota de aceite a cada rodamiento. Cuando haya terminado, vuelva a montar los componentes.
- Lubricar el mecanismo de desenganche rápido de la rueda trasera. Desmonte la rueda trasera presionando el botón de liberación rápida y tirando de la rueda en línea recta. Distribuya unas gotas de aceite sobre los acoples rápidos en el cubo del eje trasero. Si conduce bajo la lluvia, arena, sal o nieve semiderretida, o si rara vez retira la rueda trasera, debe lubricar los enganches rápidos con mayor frecuencia.
- Inflar los neumáticos. Desenrosque el tapón de las válvulas de aire de los neumáticos. Llenar los neumáticos con aire a la presión correcta utilizando un adaptador de válvula adecuado (consulte los Datos técnicos).
- Comprobar que todos los tornillos y tuercas estén bien apretados. Apriételos si es necesario.
- Asegurarse de que la silla de ruedas no haya sufrido ningún daño. En caso de daños, póngase en contacto inmediatamente con su proveedor local o con el equipo de Panthera AB.

Dos veces al año, debe:

- Lubricar las partes móviles de los frenos con unas gotas de aceite.
- Engrasar el casquillo en la junta del respaldo. Utilice dos llaves de 10 mm para sujetar los pernos y aflojar las tuercas. Lubrique los casquillos con unas gotas de aceite. Cuando haya terminado, vuelva a montar los componentes.
- Lavar el tapizado cuando sea necesario. Lave a máquina el acolchado del asiento, el acolchado del respaldo y el tapizado de la banqueta del asiento a 60 °C. Antes de lavarlo, fije el velcro macho a la hembra para evitar que el velcro se vuelva resistente.

Ayuda con el servicio y la reparación

Para obtener ayuda con el mantenimiento y la reparación, póngase en contacto primero con su proveedor local (centro de asistencia). También puede ponerse en contacto con el equipo de Panthera AB si lo desea.

Las instrucciones para el reacondicionamiento se pueden descargar en www.panthera.se

Si necesita enviar la silla de ruedas al taller para su reparación:

1. Pliegue el respaldo de la silla de ruedas y fíjelo con algunas capas de cinta adhesiva.
2. Envuelva la silla de ruedas con burbujas y añada materiales de amortiguación a la parte inferior de la caja.
3. Coloque la silla de ruedas en una caja de transporte resistente.
4. Llène los espacios vacíos con relleno de espuma y materiales de amortiguación.
5. Cierre y selle la caja con varias capas de cinta adhesiva a cada lado del paquete.

Sustitución de piezas de desgaste (Fig. 25 y 26)

Las piezas de desgaste, como los neumáticos, las cámaras interiores y las ruedas orientables, se pueden pedir a Panthera, con el trabajo realizado en casa para poder hacerlo. De lo contrario, póngase en contacto con su proveedor de sillas de ruedas o con Panthera. www.panthera.se

Para realizar usted la sustitución, haga lo siguiente: Necesitará las siguientes herramientas: Herramientas para cambio de neumáticos y llave Allen de 4 mm

Sustitución de neumáticos y cámaras interiores: (Fig. 25)

- 1) Pida las piezas a Panthera con las dimensiones correctas. Mida el diámetro de la rueda orientable en mm y el neumático trasero tendrá el tamaño impreso en el lateral.
- 2) Desmonte la rueda trasera presionando el botón de liberación rápida y tirando de la rueda hacia fuera.
- 3) Retire el neumático y la cámara con una herramienta adecuada. El método es el mismo que el utilizado para cambiar el neumático y la cámara interior de una rueda de bicicleta.
- 4) Coloque con cuidado la cámara y la rueda para asegurarse de que la cámara no esté pinchada. Infle el neumático.
- 5) Vuelva a montar la rueda en la silla de ruedas, asegurándose de que el botón de liberación rápida salta y la rueda queda sujeta de forma segura al cubo. Tire de la rueda hacia fuera para asegurarse de que está bien fijada. Gire la rueda para asegurarse de que el neumático se ha montado correctamente y que la rueda es completamente circular.

Sustitución de las ruedas orientables: (Fig. 26)

- 1) Pida las piezas a Panthera con las dimensiones correctas.
- 2) Suelte la rueda orientable con una llave Allen de 4 mm. Observe cómo están montados los casquillos de las ruedas orientables: hay una versión derecha (1) y una versión izquierda (2).
- 3) Al instalar la rueda orientable nueva, sujete ambos casquillos con los dedos pulgar e índice y, a continuación, guíe la rueda hasta el riel de la horquilla. Al volver a montar la rueda orientable después de la limpieza o el mantenimiento, siempre debe comprobar si el perno tiene bloqueo de rosca (azul, rojo o verde), lo que indica un bloqueo de rosca suficiente. Si falta el bloqueo de la banda de rodadura, pida siempre un perno nuevo o aplique una pequeña cantidad de bloqueo de rosca débil.
- 4) Apriete completamente con una llave Allen de 4 mm. Asegúrese de que la rueda gire con facilidad



Fig. 25



Fig. 26

GARANTÍA Y VIDA ÚTIL

Vida útil: La vida útil de un producto Panthera depende del nivel de desgaste al que esté expuesto y de lo exhaustivo que sea el mantenimiento. Cuando llegue al final de su vida útil, la silla de ruedas deberá entregarse al proveedor de su silla de ruedas o a Panthera AB para su reciclaje.

Garantía

Panthera AB ofrece una garantía de fábrica de cinco años para el chasis de la silla de ruedas. Para otras piezas, existe una garantía de 12 meses (excepto las piezas de desgaste).

- La garantía cubre defectos del producto atribuibles a defectos de diseño, material o fabricación.
- La garantía NO cubre los fallos atribuibles al desgaste normal, el mantenimiento negligente, los errores de manipulación, el almacenamiento incorrecto, el montaje incorrecto por parte del comprador, los ajustes y el uso de productos de otros suministros sin obtener el consentimiento por escrito de Panthera AB o el deterioro atribuible a las reparaciones realizadas por iniciativa propia del comprador.

Reutilización

Los modelos Panthera S3/U3 son aptos para su reutilización. Antes de su reutilización, la silla de ruedas debe limpiarse, desinfectarse y enviarse a un distribuidor autorizado para su inspección.

CONFORMIDAD (Fig. 27 y 28)

Para obtener más información sobre la conformidad de la silla de ruedas con las normas, consulte la parte inferior del chasis en la parte delantera. En la página 3 se explica el significado de los símbolos.

Panthera AB se reserva el derecho de realizar cambios técnicos si es necesario



Fig. 27

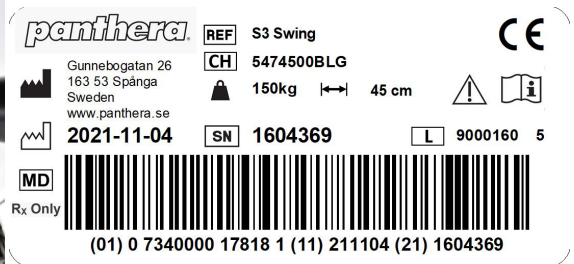

Fig. 28

art. N.º 882232, Rev. 2023-01 Publ. 2023-11-17

DATOS TÉCNICOS

S3 SWING					
Código del modelo	G547	G547	G547	G547	G547
Anchura del asiento (cm)	36	39	42	45	50
Anchura total	57	60	63	66	71
Longitud total	93	93	93	93	93
Altura total	64-84	64-84	64-84	64-84	64-84
Asiento					
Ángulo del asiento	4°	4°	4°	4°	4°
Altura del asiento trasero	43	43	43	43	43
Altura del asiento delantero	45	45	45	45	45
Profundidad del asiento	40	40	40	40	40
Respaldo					
Altura del respaldo	20-45	20-45	20-45	20-45	20-45
Ángulo del respaldo, de atrás a delante	13,3-(-12)°	13,3-(-12)°	13,3-(-12)°	13,3-(-12)°	13,3-(-12)°
Diámetro de la rueda trasera	24"	24"	24"	24"	24"
Diámetro del aro de empuje	555 mm	555 mm	555 mm	555 mm	555 mm
Cámara de rueda trasera	2,2°	2,2°	2,2°	2,2°	2,2°
Diámetro de la rueda orientable	120 mm	120 mm	120 mm	120 mm	120 mm
Reposapiés al asiento - medición	40-48 cm	40-48 cm	40-48 cm	40-48 cm	40-48 cm
Dimensiones de transporte					
Ancho	49	52	55	58	63
Longitud	78	78	78	78	78
Altura	50	50	50	50	50
Estabilidad estática	5°	5°	5°	5°	5°
Pesos					
Total (g) *	9400	9500	9600	9900	10300
Transporte (g), pieza más pesada	4600	4700	4800	5000	5500
Peso máx. del usuario (kg)	100	100	100	150	150**
Espacio mínimo de giro (cm)	90	90	90	90	90
Presión de aire en los neumáticos (bar/kPa)	8 / 800	8 / 800	8 / 800	8 / 800	8 / 800
Material: chasis / respaldo.	Tubos de cromo molibdeno				
Material: tapizado	Poliuretano recubierto de poliéster				
Tapizado, cojín probado contra incendios de acuerdo con:	ISO 7176-16				
Clasificación de la silla de ruedas	B; interior/externo				
* Los pesos se midieron con los frenos instalados.					
** La anchura del asiento de 50 cm supera la anchura total recomendada de la silla de ruedas de acuerdo con la norma. Tenga esto en cuenta en las salidas de emergencia.					

Panfferra AB se reserva el derecho de realizar cambios técnicos si es necesario

DATOS TÉCNICOS

S3 SWING SHORT						
Código del modelo	G553	G553	G553			
Anchura del asiento (cm)	33	36	39			
Anchura total	54	57	60			
Longitud total	78-90	78-90	78-90			
Altura total	64-84	64-84	64-84			
Asiento						
Ángulo del asiento	4°	4°	4°			
Altura del asiento trasero	43	43	43			
Altura del asiento delantero	45	45	45			
Profundidad del asiento	35	35	35			
Respaldo						
Altura del respaldo	20-45	20-45	20-45			
Ángulo del respaldo, de atrás a delante	13,3-(-12)°	13,3-(-12)°	13,3-(-12)°			
Diámetro de la rueda trasera	24"	24"	24"			
Diámetro del aro de empuje	555 mm	555 mm	555 mm			
Cámara de rueda trasera	2,2°	2,2°	2,2°			
Diámetro de la rueda orientable	120 mm	120 mm	120 mm			
Reposapiés al asiento - medición	38-48 cm	38-48 cm	38-48 cm			
Dimensiones de transporte						
Ancho	46	49	52			
Longitud	78	78	78			
Altura	50	50	50			
Estabilidad estática	5°	5°	5°			
Pesos						
Total (g) *	8900	9000	9100			
Transporte (g), pieza más pesada	4400	4500	4600			
Peso máx. del usuario (kg)	100	100	100			
Espacio mín. de giro (cm)	85	85	85			
Presión de aire (bar/kPa)	8 / 800	8 / 800	8 / 800			
Material: chasis / parte trasera	Cromo molibdeno					
Material: tapizado	Poliuretano recubierto de poliéster					
Tapizados y cojines probados contra incendios de acuerdo con:	ISO 7176-16					
Clase de la silla de ruedas	B; interior/externo					
* Pesos con freno montado						

DATOS TÉCNICOS

S3 SWING Low 0°

Código del modelo	G5837	G5837	G5837	G5837	G5837
Anchura del asiento (cm)	36	39	42	45	50
Anchura total	57	60	63	66	51
Longitud total	93	93	93	93	93
Altura total	61,5-81,5	61,5-81,5	61,5-81,5	61,5-81,5	61,5-81,5
Asiento					
Ángulo del asiento	0°	0°	0°	0°	0°
Altura del asiento trasero	39	39	39	39	39
Altura del asiento delantero	39	39	39	39	39
Profundidad del asiento	35;37,5;40	35;37,5;40	35;37,5;40	35;37,5;40	35;37,5;40
Respaldo					
Altura del respaldo	20-45	20-45	20-45	20-45	20-45
Ángulo del respaldo, de atrás a delante	13,3-(-12)°	13,3-(-12)°	13,3-(-12)°	13,3-(-12)°	13,3-(-12)°
Diámetro de la rueda trasera	24"	24"	24"	24"	24"
Diámetro del aro de empuje	555 mm	555 mm	555 mm	555 mm	555 mm
Cámara de rueda trasera	2,2°	2,2°	2,2°	2,2°	2,2°
Diámetro de la rueda orientable	120 mm	120 mm	120 mm	120 mm	120 mm
Reposapiés al asiento - medición	40-48 cm	40-48 cm	40-48 cm	40-48 cm	40-48 cm
Dimensiones de transporte					
Ancho	49	52	55	58	63
Longitud	78	78	78	78	78
Altura	50	50	50	50	50
Estabilidad estática	5°	5°	5°	5°	5°
Pesos					
Total (g) *	9370	9470	9570	9770	10170
Transporte (g), pieza más pesada	4570	4670	4770	5070	5470
Peso máx. del usuario (kg)	100	100	100	150***	150***
Espacio mín. de giro (cm)	90	90	90	90	90
Presión de aire (bar/kPa)	8 / 800	8 / 800	8 / 800	8 / 800	8 / 800
Material: chasis / parte trasera	Cromo molibdeno				
Material: tapizado	Poliuretano recubierto de poliéster				
Tapizados y cojines probados contra incendios de acuerdo con:	ISO 7176-16				
Clase de la silla de ruedas	B; interior/exterior				

* Los pesos se midieron con los frenos instalados.

** La anchura del asiento de 50 cm supera la anchura total recomendada de la silla de ruedas de acuerdo con la norma. Tenga esto en cuenta en las salidas de emergencia

DATOS TÉCNICOS

S3 SWING LONG					
Código del modelo	G5818	G5818	G5818	G5818	G5818
Anchura del asiento (cm)	36	39	42	45	50
Anchura total	57	60	63	66	51
Longitud total	98	98	98	98	98
Altura total	64-84	64-84	64-84	64-84	64-84
Asiento					
Ángulo del asiento	4°	4°	4°	4°	4°
Altura del asiento trasero	43	43	43	43	43
Altura del asiento delantero	45	45	45	45	45
Profundidad del asiento	37,5-45	37,5-45	37,5-45	37,5-45	37,5-45
Respaldo					
Altura del respaldo	20-45	20-45	20-45	20-45	20-45
Ángulo del respaldo, de atrás a delante	13,3-(-12)°	13,3-(-12)°	13,3-(-12)°	13,3-(-12)°	13,3-(-12)°
Diámetro de la rueda trasera	24"	24"	24"	24"	24"
Diámetro del aro de empuje	555 mm	555 mm	555 mm	555 mm	555 mm
Cámara de rueda trasera	2,2°	2,2°	2,2°	2,2°	2,2°
Diámetro de la rueda orientable	120 mm	120 mm	120 mm	120 mm	120 mm
Reposapiés al asiento - medición	40-48 cm	40-48 cm	40-48 cm	40-48 cm	40-48 cm
Dimensiones de transporte					
Ancho	49	52	55	58	63
Longitud	68	68	68	68	68
Altura	50	50	50	50	50
Estabilidad estática	5°	5°	5°	5°	5°
Pesos					
Total (g) *	9670	9770	9870	10070	10470
Transporte (g), pieza más pesada	4870	4970	5070	5270	5670
Peso máx. del usuario (kg)	100	100	100	150***	150***
Espacio mín. de giro (cm)	90	90	90	90	90
Presión de aire (bar/kPa)	8 / 800	8 / 800	8 / 800	8 / 800	8 / 800
Material: chasis / parte trasera	Cromo molibdeno				
Material: tapizado	Poliuretano recubierto de poliéster				
Tapizados y cojines probados contra incendios de acuerdo con:	ISO 7176-16				
Clase de la silla de ruedas	B; interior/exterior				

* Los pesos se midieron con los frenos instalados.

** La anchura del asiento de 50 cm supera la anchura total recomendada de la silla de ruedas de acuerdo con la norma. Tenga esto en cuenta en las salidas de emergencia.

*** Aprobado para 136 kg de peso de usuario en pruebas de colisión ISO 7176-19:2001

DATOS TÉCNICOS

S3 SWING EXTENDED 25

Código del modelo	G581	G581	G581	G581	G581
Anchura del asiento (cm)	36	39	42	45	50
Anchura total	57	60	63	66	51
Longitud total	95,5	95,5	95,5	95,5	95,5
Altura total	64-84	64-84	64-84	64-84	64-84
Asiento					
Ángulo del asiento	4°	4°	4°	4°	4°
Altura del asiento trasero	43	43	43	43	43
Altura del asiento delantero	45	45	45	45	45
Profundidad del asiento	35-42,5	35-42,5	35-42,5	35-42,5	35-42,5
Respaldo					
Altura del respaldo	20-45	20-45	20-45	20-45	20-45
Ángulo del respaldo, de atrás a delante	13,3-(-12)°	13,3-(-12)°	13,3-(-12)°	13,3-(-12)°	13,3-(-12)°
Diámetro de la rueda trasera	24"	24"	24"	24"	24"
Diámetro del aro de empuje	555 mm	555 mm	555 mm	555 mm	555 mm
Cámara de rueda trasera	2,2°	2,2°	2,2°	2,2°	2,2°
Diámetro de la rueda orientable	120 mm	120 mm	120 mm	120 mm	120 mm
Reposapiés al asiento - medición	40-48 cm	40-48 cm	40-48 cm	40-48 cm	40-48 cm
Dimensiones de transporte					
Ancho	49	52	55	58	63
Longitud	68	68	68	68	68
Altura	50	50	50	50	50
Estabilidad estática	5°	5°	5°	5°	5°
Pesos					
Total (g) *	9370	9470	9570	9870	10270
Transporte (g), pieza más pesada	4570	4670	4770	4970	5470
Peso máx. del usuario (kg)	100	100	100	150***	150***
Espacio mín. de giro (cm)	90	90	90	90	90
Presión de aire (bar/kPa)	8 / 800	8 / 800	8 / 800	8 / 800	8 / 800
Material: chasis / parte trasera	Cromo molibdeno				
Material: tapizado	Poliuretano recubierto de poliéster				
Tapizados y cojines probados contra incendios de acuerdo con:	ISO 7176-16				
Clase de la silla de ruedas	B; interior/externo				
* Los pesos se midieron con los frenos instalados.					
** La anchura del asiento de 50 cm supera la anchura total recomendada de la silla de ruedas de acuerdo con la norma. Tenga esto en cuenta en las salidas de emergencia.					
*** Aprobado para 136 kg de peso de usuario en pruebas de colisión ISO 7176-19:2001					

NOTAS



Panthera AB, Gunnebogatan 26, SE-163 53 Spånga, Suecia
+46-8-761 50 40, www.panthera.se, panthera@panthera.se



