

PL001-5001K



Wellell Group

Silla I-Explorer XL3

Silla de ruedas eléctrica portátil

Manual de instrucciones



Índice

I.	INTRODUCCIÓN.....	2
II.	INSTRUCCIONES DE USO	3
III.	SÍMBOLOS DE LA SEGURIDAD DEL PRODUCTO.....	4
IV.	ESPECIFICACIONES TÉCNICAS.....	5
V.	CARACTERÍSTICAS	6
VI.	ADVERTENCIA SOBRE INTERFERENCIA ELECTROMAGNÉTICA.....	8
VII.	SEGURIDAD.....	9
VI.	GUÍA PARA LA INSTALACIÓN	16
IX.	GUÍA DE FUNCIONAMIENTO.....	18
X.	FRENADO	21
XI.	BATERÍA.....	22
XII.	PLEGADO Y DESPLEGADO	26
XIII.	SOLUCIÓN DE PROBLEMAS.....	30
XIV.	GARANTÍA	32
XV.	LISTA DE COMPONENTES.....	34

I .Introducción

Gracias por elegir la silla Smart Chair de KD, su mejor asistente para el desplazamiento. La silla Smart Chair es ligera, ultra-compacta y portátil por lo que le permitirá viajar cómodamente, guardarla sin problemas y desplazarse durante su vida diaria. Smart Chair está diseñada para plegarse en unos segundos lo que le permitirá transportarla adonde quiera y guardarla cómodamente. Smart Chair le permitirá ir a cualquier lugar cuando usted lo decida.

Su seguridad es la principal prioridad de KD. Por favor, lea y siga las instrucciones de este manual antes de hacer funcionar su Smart Chair por primera vez. Por su propia seguridad, es fundamental que comprenda todas las instrucciones contenidas en este manual.

KD no se hace responsable de cualquier lesión o daños a la propiedad causados por el uso indebido de esta silla de ruedas o por no seguir las instrucciones de este manual.

Si tuviera algún problema para comprender las advertencias e instrucciones contenidas en este manual, contacte con su distribuidor, con su proveedor o con el fabricante. En KD nos esforzamos por hacerle la vida más agradable.

Suzhou KD Intelligent Device Co., Ltd

Antes de utilizar la silla por primera vez hay que leer y comprender bien este manual.

Si tuviera dificultades para entender las advertencias, notas e instrucciones contenidas en este manual o necesitara asistencia adicional, contacte con su distribuidor o concesionario autorizado para recibir orientación. El incumplimiento de las instrucciones de este manual puede poner su seguridad en riesgo como resultado de un uso incorrecto de la silla y anular la garantía.

Referencia

Proveedor autorizado: _____

Dirección: _____

Número de teléfono: _____

Fecha de compra: _____

III. Símbolos de seguridad del producto

Los símbolos siguientes se utilizan para identificar advertencias, acciones obligatorias y acciones prohibidas. Es esencial que comprenda y se familiarice a fondo con estos símbolos antes de poner la Smart Chair en funcionamiento por primera vez.



Lea y siga las instrucciones contenidas en este manual.



Advertencia de seguridad o indicación de operación peligrosa que puede entrañar un riesgo para su seguridad o la de los demás.



Equipo Clase I (Canadá) / Equipo Clase II (EE UU).



No utilice teléfonos móviles, walkie talkies, dispositivos electrónicos u otros transmisores de radio mientras use la silla.



Aplastamiento de dedos / pellizco.



Guardar en un lugar limpio y seco; fuera del alcance de la lluvia, nieve, hielo, sal y agua.



Ha pasado la prueba de EMI/RFI a nivel de inmunidad de 30 V/m.



Sustancia corrosiva contenida en la batería



Peligro de explosión



No utilizar las baterías con diferente capacidad de amp-hora (Ah); no mezclar baterías nuevas y usadas. Recambiar siempre las baterías al mismo tiempo.



Mantener las herramientas y otros objetos metálicos alejados de los bornes de la batería. En caso de contacto se podrían producir cortocircuitos o descargas eléctricas y provocar lesiones.



Material inflamable, evitar la exposición a fuentes de calor como llamas o chispas. Evitar transportar las baterías con objetos combustibles o inflamables.



Eliminar y reciclar

IV .Especificaciones técnicas

<i>Generales</i>	
Dimensiones (desplegada): L x A x Alto	1050 x 695 x 950 mm
Dimensiones (plegada): L x A x Alto	440 x 695 x 840 mm
Peso usuario recomendado	Max: 180 kg
Peso	37,2 kg con batería / 29 kg sin batería
Ángulo máx. de ascenso	12° (dependiendo del peso del usuario/ángulo de ascenso de seguridad)
Kilometraje a plena carga	45 km (varía según peso del usuario, estado del terreno, estado de la batería, temperatura y forma de conducir)
Velocidad máxima	6 km/h
Radio de giro	1000 mm

<i>Motor</i>	
Tipo	Motor CC sin escobillas
Potencia nominal	250 W
Tensión de entrada	CC 24V
Cantidad	2
Sistema de frenos	Freno electromagnético inteligente
Distancia de frenado	A velocidad máx.: 0,5 m
<i>Batería</i>	
Tipo	Batería de iones de litio
Capacidad nominal total	40 Ah
Tensión de salida	CC 24V
Cantidad	3
<i>Regulador</i>	
Tipo	Regulador oscilante doble accionamiento sin escobillas
Potencia de entrada	250W x 2
Corriente/tensión de entrada	CC 24V/ 12A x 2
<i>Rueda delantera</i>	
Tamaño	8 pulgadas
Tipo	Neumático sólido
Cantidad	2
<i>Rueda trasera</i>	
Tamaño	12 pulgadas
Tipo	Neumático sólido
Cantidad	2

V. Características



- | | | | |
|-------------------------|---------------------|--------------------------|---------------------|
| 1. Respaldo superior | 2. Cojín respaldo | 3. Junta del respaldo | 4. Reposabrazos |
| 5. Palanca de control | 6. Batería de litio | 7. Cinturón de seguridad | 8. Base del asiento |
| 9. Protector de piernas | 10. Bastidor | 11. Guardabarros | 12. Rueda motriz |
| 13. Reposapiés | 14. Rueda delantera | 15. Cesta | |

V. Características



16. Palanca de plegado

18. Palancas del freno electromagnético

20. Soporte

17. Ruedas antivuelco

19. Sujetacable panel de control

La silla de ruedas eléctrica puede verse afectada por interferencias electromagnéticas (EMI), responsables de causar daños o impedir el funcionamiento de la silla. Es importante comprender estas las instrucciones ya que le ayudarán a protegerse del riesgo de interferencias.

Las fuentes de ondas electromagnéticas provienen de emisoras, estaciones de TV, transmisores de radio, aparatos bidireccionales de radio (como walkie-talkies), teléfonos móviles y ordenadores. La interferencia de estas ondas electromagnéticas puede provocar el mal funcionamiento o daños permanentes en el sistema de frenos y sistema de control de la silla de ruedas.

PRECAUCIÓN

1. *La silla de ruedas eléctrica ha superado la prueba EMI 30 V/m y posee cierto grado de inmunidad contra las fuentes de energía electromagnética más comunes. Sin embargo, es importante que siga estas recomendaciones:*
 - a. *No conecte ni utilice transceptores portátiles, receptores, radios o dispositivos de comunicación inalámbricos.*
 - b. *Manténgase alejado de todas las fuentes de emisiones de ondas.*
2. *Si se producen interferencias que provocan movimientos no deseados en la silla de ruedas de forma descontrolada, desconéctela inmediatamente.*
3. *No está permitida ninguna modificación de la silla de ruedas, incluyendo añadir o quitar piezas.*



Directrices de seguridad para el uso de la silla

- Compruebe todas las conexiones eléctricas y de control para asegurarse de que son seguras y están en buen estado.
- Comprobar los niveles de la batería con regularidad y comprobar si está cargada cuando vaya a usar la silla.
- No acerque herramientas ni objetos metálicos a los polos positivo y negativo de la batería. Se podrían producir corto-circuitos cuando se toca los polos de manera accidental.
- Familiarícese con su Smart Chair y con sus características.
- Pida siempre ayuda cuando la use por primera vez hasta que se sienta seguro para utilizarla de forma independiente y correcta.
- Tenga en cuenta cualquier peligro potencial cuando utilice la silla de ruedas eléctrica.
- Cuando no utilice la silla de ruedas, desconéctela, cargue la batería y guárdela en un lugar limpio y seco.

Panel de control

Para garantizar su seguridad mientras utiliza la silla de ruedas eléctrica, el panel de control debe estar correctamente montado (Fig. A1). Si fallara cualquiera de los botones del panel de control o no respondiera, deje de utilizar inmediatamente la silla y contacte con el proveedor para su reparación o recambio.



A1

VII. Seguridad

Posición estática

Cuando la silla esté inactiva, aunque sea un momento, la corriente eléctrica debe estar apagada (Fig. A2). De esta forma:

- Impedirá que se active el panel de control de manera accidental lo cual podría provocar que la silla se mueva involuntariamente.
- Protegerá la silla de fuentes de interferencia electromagnética que podrían activar el sistema de funcionamiento de la silla y provocar daños y lesiones.

No permita que nadie toque el panel de control. Así impedirá que la silla se mueva de manera accidental provocando graves lesiones.



A2

Precauciones



No se debe utilizar la silla de ruedas ni almacenarla bajo la lluvia, nieve o en superficies heladas o resbaladizas. Estas condiciones podrían afectar negativamente al funcionamiento de la silla. Mantenga siempre la silla en un lugar limpio y seco.

La silla de ruedas podría funcionar mal si está en contacto con la lluvia, nieve o entornos de elevada humedad. No exponga la silla a situaciones de frío o calor extremos. La silla de ruedas no es totalmente resistente al agua; un entorno húmedo podría provocar su oxidación o corrosión. En estas situaciones, busque refugio inmediatamente.

Para prevenir fallos, rogamos cumplir las siguientes recomendaciones:

- No utilice ni guarde la silla en un entorno que esté en contacto directo con el agua; frío o calor extremos o elevada humedad.
- No utilizar la silla mientras se ducha, nada, etc.
- No utilizar la silla en agua dulce o salada
- No utilizar la silla de ruedas en zonas acuáticas (por ej. ríos, lagos, etc.).
- No rocíe la silla de ruedas con agua.

Nota: Cuando la silla esté mojada, extraiga inmediatamente la batería y déjela secar de manera natural. Colocar de nuevo la batería después de que la silla de ruedas se haya secado por completo.

Al utilizar la silla sobre superficies mojadas o deslizantes, avance con cuidado a baja velocidad y cumpla las recomendaciones siguientes:

- Cuando cualquiera de las ruedas motrices pierda tracción, hay que parar la silla inmediatamente para evitar perder el control (por ej. resbalarse, volcar, etc.).
- No conducir la silla en pendientes o rampas cubiertas de nieve, hielo, agua, aceite, etc.

Superficies de utilización

La Smart Chair está diseñada para funcionar en superficies secas y niveladas, como hormigón o suelos de interiores.

No utilizar la Smart Chair sobre arena, suelos sueltos, hierba alta o superficies irregulares para impedir que las ruedas, cojinetes, eje, motor y otras piezas se dañen o se aflojen.

Conducir en medio del tráfico

Por su cuenta y riesgo. Tener en cuenta las normas de tráfico locales. Cuando conduzca en vías públicas sea extremadamente cuidadoso.

Para mayor visibilidad durante la noche, la silla de ruedas lleva reflectores incorporados (Fig. B1). Se recomienda encarecidamente llevar ropa reflectante si se conduce de noche.

- Cuando utilice la silla en medio de vehículos a motor, tenga en cuenta que lo hace por su cuenta y riesgo. Manténgase a la vista de los conductores y guarde una distancia de seguridad. No se recomienda utilizar la silla en medio del tráfico.



B1

VII. Seguridad

Vehículos de transporte



Tenga en cuenta que no es aconsejable y que es peligroso sentarse en la Smart Chair mientras se utiliza cualquier forma de transporte, como automóviles, autobuses, trenes, aviones o barcos.

Si debe utilizar cualquier forma de transporte mientras permanece en la silla, es extremadamente importante que se abroche el cinturón de seguridad, desconecte la silla y coloque la palanca de freno en posición "Drive" (Accionamiento), compruebe que las ruedas motrices no se mueven y fije la silla de forma segura. Así se evitará que se produzcan lesiones en caso de parada repentina. Sin embargo, como esta silla es ultra-compacta puede tomar cualquier medio de transporte plegando adecuadamente la silla y colocándola en una zona de almacenaje, como el maletero de un automóvil. Compruebe que la silla esté correctamente almacenada para evitar lesiones.

Si tiene que ser trasladado dentro y fuera de un vehículo sin bajar de la silla, no permita que nadie la levante por el reposabrazos o el respaldo trasero. La silla de ruedas debe levantarse sujetando firmemente los bordes delantero y trasero del bastidor del asiento.

Distribución del peso

Para evitar volcar durante la conducción, hay que tener en cuenta el equilibrio y estabilidad de la silla de ruedas. Los factores siguientes pueden afectar a la distribución de peso de la silla de ruedas:

- Altura y ángulo de la silla de ruedas.
- Posición de asiento o posición de carga del peso del cuerpo del usuario.
- La inclinación de la rampa o pendiente.
- La carga depositada en la cesta o el peso del usuario pueden tener efectos adversos para la distribución del peso de la silla.



No modificar ni ajustar la configuración o montaje de la silla Smart Chair.

VII. Seguridad

Subir y bajar de la silla

Siempre que mueva el cuerpo en la silla, se recomienda tener un punto de apoyo que sea más alto que el cojín del asiento. Para evitar y reducir la posibilidad de caídas, tenga en cuenta lo siguiente:

- Antes de subir o bajar de la silla, compruebe que el reposabrazos esté levantado y baje el protector de las piernas.
- Antes de subir a la silla, compruebe que esté desconectada y el freno en posición "Drive". Compruebe que las ruedas motrices estén paradas.
- Antes de bajar de la silla, compruebe que esté desconectada y el freno en posición "Drive". Compruebe que las ruedas motrices estén paradas. Acerque lo más posible la silla a la posición de destino para minimizar el riesgo de caídas durante el traslado.
- Consulte con sus asistentes sanitarios sobre la forma más segura de entrar y salir de la silla de ruedas.
- Pliegue el reposapiés siempre que entre o salga de la silla
 - No se apoye en el reposapiés para moverse cuando suba o baje de la silla.
 - Compruebe que los pies no hayan quedado atrapados en el hueco entre el reposapiés al subir o bajar de la silla.

Inclinarse o estirar los brazos mientras está sentado

Estirar los brazos o inclinar el cuerpo en la silla de ruedas puede afectar negativamente al equilibrio de la silla. Si no se coloca correctamente, puede caerse o hacer volcar la silla de ruedas

- Cuando mueva el cuerpo para levantarlo hacia un lado o para salir del asiento, no saque el cuerpo fuera del asiento.
- Cuando se mueva hacia delante en el asiento, no incline excesivamente el cuerpo. Su cadera debe estar siempre en contacto con el cojín del asiento.
- No estire los brazos más allá de su capacidad porque podría caerse al perder el equilibrio.
- No trate bajo ninguna circunstancia de agarrar algo a través del espacio entre sus rodillas o frente a su cuerpo.
- Cuando estire el cuerpo no haga fuerza sobre el reposapiés para evitar que vuelque la silla ya que ello podría provocarle graves lesiones.
- No se apoye con fuerza contra la parte superior del respaldo para evitar volcar la silla de ruedas y provocar daños al respaldo.



El no respetar estas directrices puede provocar graves lesiones. No nos hacemos responsables si realiza cualquiera de esas acciones.



No se estire ni incline cuando esté en la silla. Podría cambiar el centro de gravedad y la distribución de peso de la silla.

VII. Seguridad

Obstáculos fijos

Puede ser peligroso circular sobre obstáculos como rampas, pendientes, bordillos, superficies irregulares o elevadas, baches o carreteras en mal estado. Hay que extremar la precaución para evitar el vuelco de la silla.

Es importante subir o bajar los obstáculos lentamente, con precaución y de manera perpendicular. En caso de no hacerlo así, se puede estropear la silla o sufrir lesiones corporales.

No superar las recomendaciones y especificaciones sobre pendientes contenidas en este manual.



Para circular sobre un obstáculo fijo:

- Acérquese al obstáculo con precaución, lenta y perpendicularmente.
- Con mucha precaución, aumente la velocidad de avance suavemente cuando las ruedas delanteras entren en contacto con el obstáculo y reduzca la velocidad de avance cuando las ruedas traseras lo hayan superado.
- Incline lentamente la parte superior del cuerpo hacia delante al atravesar un obstáculo con una pendiente ascendente.
- Con mucha precaución, reduzca la velocidad de avance suavemente cuando las ruedas delanteras entren en contacto con el obstáculo y aumente la velocidad de avance cuando las ruedas traseras lo hayan superado.
- Apoye suavemente la parte superior del cuerpo contra el respaldo al atravesar un obstáculo con pendiente descendente.
- Evite las paradas y arranques bruscos.
- Circule siempre perpendicularmente hacia el obstáculo.

Pendientes pronunciadas

Si no se siente cómodo conduciendo por una pendiente, pida asistencia para prevenir lesiones.

- No es aconsejable conducir por cuestas de más de 10°.
- Está prohibido conducir por cuestas de más de 12°.
- Está prohibido conducir por una pendiente resbaladiza (por ej. nieve, hielo, agua, aceite).
- Está prohibido conducir por una pendiente si hay baches al final de la misma.
- Está prohibido conducir por áreas con continuas subidas y bajadas.

Marcha atrás



Al conducir marcha atrás, extreme las precauciones. Las ruedas motrices pueden chocar con un obstáculo que podría provocar la pérdida de control de la silla y su vuelco.

- Retirar todos los objetos que bloquean el paso y circule lenta y precavidamente durante la marcha atrás.
- No circule nunca en marcha atrás por una pendiente

VII. Seguridad

Límite de carga

- Carga máxima de la silla: 180 kg
- No superarla.
- Carga segura del respaldo: 74,8 kg
- No presione ni levante el respaldo.
- Bajo ninguna circunstancia se puede hacer entrenamiento con pesas mientras se utiliza la silla de ruedas.
- Sobrecargar la silla de ruedas puede producir daños al chasis, piezas de fijación y dispositivo de plegado.
- Los daños causados por sobrecarga anularán la garantía de la silla de ruedas.

Subir/bajar escaleras y escaleras mecánicas

La Smart Chair no ha sido diseñada para viajes largos ni para subir o bajar escaleras ni escaleras mecánicas.



Está prohibido usar o circular con la Smart Chair por escaleras y escaleras mecánicas. El resultado podrían ser graves lesiones.

Instrucciones para usar el soporte



El soporte está situado en la parte inferior del chasis trasero como lo muestra la etiqueta toja.

Nota:

El soporte solo se puede poner vertical después de plegar la silla de ruedas; antes de desplegarla, poner primero el soporte en posición horizontal.



El soporte solo se puede poner vertical después de plegar la silla de ruedas; antes de desplegarla, poner primero el soporte en posición horizontal. No ajustar la longitud del soporte.

Colocar el soporte en la dirección mostrada por la flecha

Abrir el soporte en la dirección mostrada por la flecha

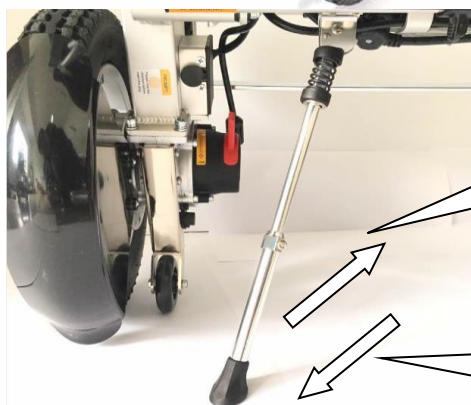

VIII. Guía de instalación

Colocación del cinturón de seguridad

El cinturón de seguridad está diseñado para sujetar su cadera contra el respaldo del asiento y debe abrocharse a 45° sobre su cadera (Fig. C) para impedir que el usuario caiga de la silla de ruedas. Mantenga el cinturón abrochado mientras esté sentado en la silla de ruedas.

 Tenga en cuenta que el cinturón de seguridad no está pensado para ser utilizado como el cinturón de seguridad de un automóvil. La Smart Chair no ha sido diseñada para ser utilizada como asiento en ningún medio de transporte.

Debe abrocharse el cinturón de seguridad en todos los medios de transporte que dispongan de uno.

No se recomienda usar la silla como asiento en ningún medio de transporte, como automóviles, autobuses, trenes, aviones o barcos. Si lo hace será por su propia cuenta y riesgo.

PRECAUCIÓN

1. *Compruebe siempre que el cinturón esté correctamente instalado en la silla y bien ajustado sin apretar; debe ser lo suficientemente cómodo para no interferir en su respiración.*
2. *Compruebe siempre el cinturón de seguridad por si estuviera estropeado, roto o desgastado. Si hubiera algún problema, contacte con su proveedor para su reparación.*



C

Montaje del panel de control

El panel de control puede montarse en el reposabrazos derecho o izquierdo. Como se indica en la Fig. D1, colocar la abrazadera de desacoplamiento rápido del panel de control sobre la barra metálica de fijación y bloquear la palanca de desacoplamiento rápido de manera firme y segura.

1. Como se indica en la Fig. D2, pasar el cable del panel de control por el sujetacables.



D1



D2

2. Como se indica en la Fig. D3, conectar el enchufe de cuatro clavijas del panel de control en la toma de corriente en cualquiera de los lados.



D3

Panel de control

El panel control comprende lo siguiente:



N.º	Función	Descripción
1	Visor nivel de batería	La pantalla en color LCD muestra el nivel de batería restante.
2	SOS	
3	Pulsador de retroceso	
4	Pulsador de aumento de velocidad	Aumenta la velocidad de la silla; velocidad máx. 6 km/hr
5	Pulsador bocina	Pulsar para que suene la bocina.
6	Palanca de control	Controla la dirección y velocidad de la silla de ruedas. Empujar la palanca de control en la dirección deseada.
7	Indicador de velocidad	Cuando los 5 pilotos LED están encendidos, la silla avanza a la máxima velocidad. 1 piloto LED encendido, la silla avanza a la velocidad más lenta.
8	Visualización de averías	
9	Menú	Modo de ajuste
10	Pulsador de confirmación	
11	Pulsador de reducción de velocidad	Reduce la velocidad de la silla de ruedas
12	Pulsador de encendido/apagado	Al pulsar este botón se conectará la silla de ruedas. Al pulsar este botón se desconectará la silla de ruedas.

Cuando el piloto LED parpadee de forma intermitente, indica problemas concretos a los que se hace referencia en la tabla siguiente:



1, Si el indicador de batería está en rojo, cargarla lo antes posible, reducir el uso de la función de conducción y cambiar a modo empujar la silla de ruedas. De no hacerlo, se podría ver atrapado en un lugar poco seguro, como en medio de una carretera. El fabricante no se hace responsable de ninguna pérdida en caso de incumplimiento de lo anterior.



2, Cuando la potencia es menor del 10%, el indicador de batería está en rojo e indica que no se puede avanzar, la potencia es demasiado baja y que la silla se parará automáticamente en pocos minutos.



3, Usar la pantalla LCD para ver la situación actual de carga. Cuando enchufe el cargador, la pantalla LCD indicará que la batería se está cargando y el indicador parpadeará. Está prohibido mover la silla de ruedas.



4, Cuando la batería está cargada, el indicador de la batería dejará de parpadear.



5, Cuando la potencia es menor del 10%, el indicador de batería está en rojo e indica que no se puede avanzar, la potencia es demasiado baja y la silla se parará automáticamente en pocos minutos.



6, Avería de la rueda izquierda
El regulador no se puede comunicar con la transmisión derecha o la rueda derecha está averiada.



7, Avería de la rueda derecha
El regulador no se puede comunicar con la transmisión derecha o la rueda derecha está averiada.

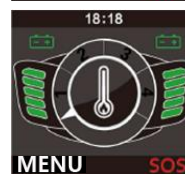

8, Sobrecalentamiento
La temperatura interna del regulador o dispositivo de accionamiento es demasiado alta, puede provocar una avería y no funcionar correctamente.



9, Avería de botón
Botón en estado anormal



10, Avería palanca de control
Palanca de control en estado anormal

Palanca de control

Al hacer funcionar la silla de ruedas por primera vez, se recomienda hacerla avanzar a baja velocidad empujando suave y gradualmente hacia delante la palanca de control. Así se irá acostumbrando a controlar la velocidad y a arrancar y parar la silla de ruedas.

No realizar giros bruscos a alta velocidad. La silla perderá el equilibrio y volcará provocando lesiones graves y daños a la propiedad.

La palanca del panel de control ofrece 360 grados de maniobrabilidad omnidireccional de manera cómoda y sin esfuerzo. La palanca de control está dotada de un resorte interno que vuelve automáticamente a su posición original cuando se suelta.

Empujar la palanca de control en la dirección deseada. La palanca de control regula la conducción de manera proporcional; cuanto más se empuja, más rápido se avanza. La velocidad máxima de desplazamiento es de 6 km/hr.

Soltar lenta y gradualmente la palanca de control para que la silla de ruedas reduzca la velocidad de forma segura. Soltar repentinamente la palanca de control puede provocar que la silla pierda el equilibrio y vuelque provocando lesiones.

Movimiento	Funcionamiento de la palanca de control
Hacia delante	Empujar la palanca de control hacia delante
Hacia atrás	Empujar la palanca de control hacia atrás
Derecha	Empujar la palanca de control a la derecha
Izquierda	Empujar la palanca de control a la izquierda
Stop	Soltar la palanca de control gradualmente (la silla reducirá la velocidad hasta pararse de forma segura)

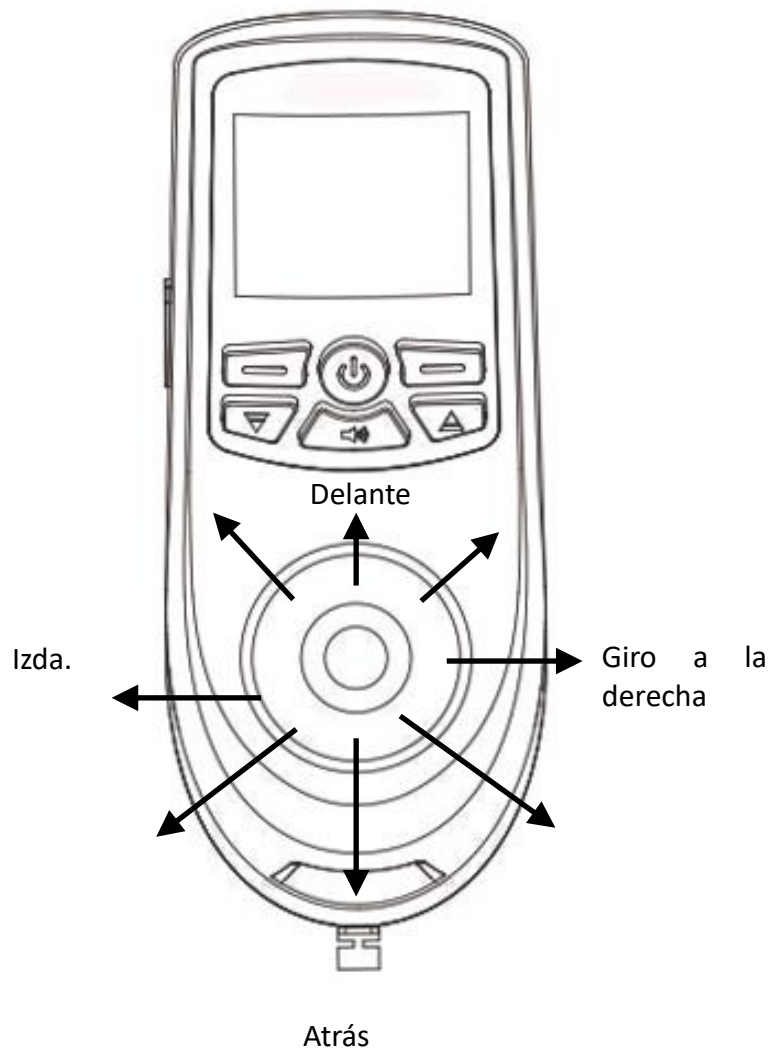

X. Frenado



Después de un ajuste, reparación o mantenimiento, comprobar si todos los componentes y piezas están bien colocados para evitar que se produzcan lesiones o daños.

Palanca freno
electromagnético

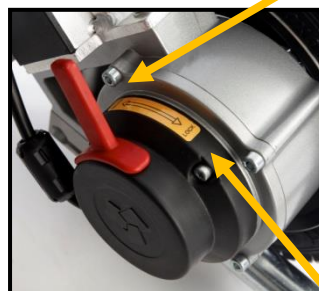

Rueda libre

Acciona
miento

Sistema de freno electromagnético

La silla tiene 2 modos de frenado que se pueden elegir poniendo la palanca de freno en posición "Drive" (accionamiento) o "Rueda libre".

- En posición "Accionamiento": el embrague interno del freno electromagnético se acopla y el freno se acciona. Antes conectar la silla y de tratar de mover la palanca de control, las ruedas motrices deben estar paradas. Al tener el freno en posición "accionamiento" la silla no se moverá, permitiendo al usuario subir y bajar de la silla de forma segura.
- En posición "rueda libre": el embrague interno del freno electromagnético está desacoplado. En posición "Rueda libre", las ruedas motrices se pueden mover libremente incluso cuando la silla esté apagada. Así se podrá mover la silla manualmente.



Antes de utilizar la silla, es importante que la palanca de freno esté en posición "Accionamiento" y el freno electromagnético esté acoplado para impedir la rotación de las ruedas motrices. Así se evitarán accidentes y lesiones corporales.

1. *No accionar la silla cuando el freno esté en posición "Rueda libre", sin la presencia de un asistente.*
2. *No se siente en la silla cuando el freno está en posición "rueda libre", sin la presencia de un asistente.*
3. *No colocar la silla en una pendiente cuando el freno esté en posición "rueda libre" porque la silla podría moverse sin control provocando lesiones corporales y daños a la silla.*



No utilizar baterías de diferentes capacidades amp-hora (Ah). No mezclar baterías nuevas y usadas. Recambiar siempre las baterías al mismo tiempo.



Mantener las herramientas y otros objetos metálicos alejados de los bornes de la batería. En caso de contacto se podrían producir cortocircuitos o descargas eléctricas y provocar lesiones.



Evitar materiales inflamables. Evitar la exposición a fuentes de calor como llamas o chispas. Evitar transportar las baterías con objetos combustibles o inflamables.



La batería contiene sustancias corrosivas. No desmontar la batería.



Peligro de explosión. Al cargar las baterías, colocar la silla y el cargador de batería en una zona bien ventilada, lejos de llamas y chispas.



Atención

- *No tratar de conectar directamente los bornes de la batería utilizando pinzas o cables metálicos para cargar la batería.*
- *No utilizar la silla de ruedas cuando se está cargando la batería. Se activará el dispositivo de bloqueo electrónico para impedir que la silla de ruedas funcione mientras se carga la batería.*
- *No utilizar un suministro eléctrico no estándar (por ej. generador o inversor).*
- *No doblar, apretar, estirar o sujetar el cable eléctrico.*
- *No fumar ni prender fuego cerca de la batería.*
- *Al estirar del cable de alimentación, sujetar el enchufe y sacarlo.*
- *Mantener el cable de alimentación fuera del alcance de niños y mascotas.*
- *Si hubiera algún problema con el disyuntor, sacar el cargador inmediatamente y contactar con el distribuidor.*
- *La temperatura de funcionamiento de la batería es de -5° C a 40° C.*

Mantenimiento de la batería

POR FAVOR CARGAR LA BATERÍA COMPLETAMENTE SEGÚN RECIBAN LA SILLA. No deje descargarse la batería totalmente, cargue la silla siempre con el estado de la carga por encima del 20%.

La duración y funcionamiento de la batería pueden verse afectados por la temperatura, estado de la batería y el peso del usuario.

Comprobar siempre si la batería está totalmente cargada antes del uso. El tiempo de recarga normal es de 7 horas. Pero si se ha descargado por completo el tiempo de recarga puede ser de 10-12 horas hasta que el piloto rojo del cargador cambie a verde. Por lo tanto, el tiempo recomendado de carga de la batería es de 8-12 horas.

Si no se va a utilizar la silla durante un periodo largo de tiempo, se recomienda guardar la silla con las baterías retiradas de la silla y cargar al menos una vez cada 2 semanas.

Montaje y desmontaje de la batería

Comprobar que la silla de ruedas está desconectada antes de montar o desmontar la batería.

Desmontaje de la batería:

1. Las baterías están colocadas a los lados de la silla cerca del borde de la base del asiento.
2. Pulsar el botón (Fig. E1) y sujetar el mango de la batería y sacarla del portabaterías (Fig. E2)

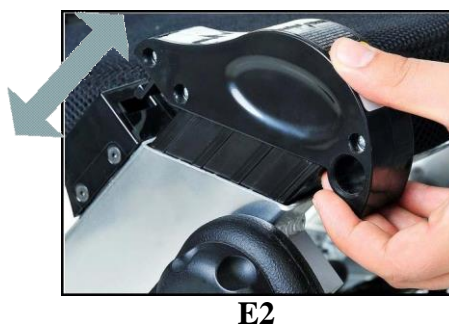

3. 20A Manual de instrucciones de la batería (Consultar la página adjunta para su funcionamiento.)



Montaje de la batería:

1. Sujetar el mango de la batería y conectarla con la parte inferior alineada al borde del porta baterías (Fig. E3). Cuando se escuche un clic, la batería ha quedado firmemente montada.



E3

Carga de la batería

La batería debe ser cargada exclusivamente con el cargador suministrado. El puerto de carga está situado en la parte inferior del panel de control. Antes de la carga, comprobar que la silla de ruedas está desconectada.

1. Enchufar el conector de 3 PIN del cargador en el puerto de carga bajo la parte frontal del panel de control (Fig. E4)
2. Enchufar el cargador externo a una toma de corriente (CA 110-220V,50-60Hz). Cuando se enciende el piloto LED rojo, se está efectuando la carga.
3. Cuando el piloto del cargador cambia de rojo a verde seguir cargando durante otra hora para dejar que la batería se cargue por completo.
4. Desenchufar el cargador de la toma de corriente antes de desconectarlo del terminal de carga del panel de control.
5. Realizar la carga de la batería a una temperatura adecuada. La temperatura ambiente recomendada de carga varía entre 5°C a 40°C.



E4

Protector contra la descarga completa

La batería de litio se estropeará de forma permanente si se descarga por completo. Por lo tanto, la Smart Chair está equipada con un protector antidescargas. Cuando la batería de litio se esté agotando, el protector desconectará automáticamente el circuito y el regulador dejará de funcionar cuando la silla esté en funcionamiento - movimiento. Esto no impide que la batería se pueda dañar y estropear, especialmente si no se recargan inmediatamente.

Cuando el piloto rojo de bajo nivel en el indicador de nivel de la batería se ponga a parpadear, hay que recargar la batería.

Cuando el piloto rojo no está encendido en el indicador de nivel de batería, significa que las baterías deben cargarse en el plazo de 2 horas. En caso contrario, las baterías podrían no funcionar de forma permanente.

El tiempo de carga después de la descarga completa es de 13-15 horas.



Protector contra la sobreintensidad de corriente

La Smart Chair también está equipada con un protector contra la sobreintensidad de corriente. Si la corriente que llega al motor es demasiado alta, el protector de sobreintensidad de corriente cortará el suministro de corriente. Si se asciende una pendiente de más de 12° o la carga supera los 180 kg o la rotación del motor se bloquea, el protector de sobreintensidad de corriente se activará y el control de la silla de ruedas desconectará el circuito para impedir el exceso de corriente o el sobrecalentamiento del motor. El piloto rojo del panel de control parpadeará y sonará la alarma.

Limpieza del conector de la batería

- Comprobar la batería y los polos positivo y negativo por si hubiera corrosión. Si la hubiera, limpiar con las herramientas de limpieza de la batería, como un cepillo de acero y una lija mediana.
- Durante la limpieza, mantener las herramientas y otros objetos metálicos alejados de los bornes de la batería. En caso de contacto se podrían producir cortocircuitos o descargas eléctricas y provocar lesiones.

 **PRECAUCIÓN**

No permitir que la sustancia ácida del interior de la batería toque su piel, ropa u otros elementos. La sustancia es extremadamente peligrosa y puede provocar graves quemaduras. En caso de contacto, lave inmediatamente la piel con abundante agua fría y acuda al médico.

XII. Desplegado y plegado

Después de realizar un ajuste, reparación o mantenimiento, comprobar que todos los componentes están bien colocados.



Al levantar la silla se recomienda encarecidamente que el usuario salga de la silla de ruedas antes de levantarla o manipularla. Si fuera absolutamente necesario manipular la silla con el usuario subido en ella, hay que extremar la precaución y contar con al menos dos asistentes para levantar la silla. Hay que sujetarla por los bordes delantero y trasero de la base del asiento y bastidor.

Desplegado

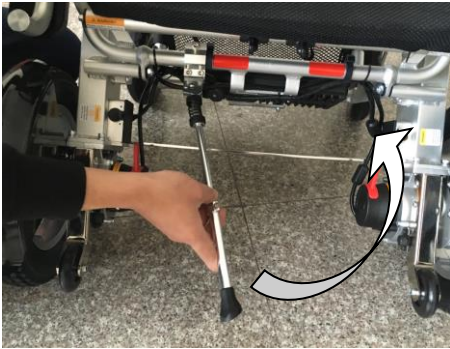

F1



1. Como se indica en la Fig. F1, estirar la silla manteniendo la posición indicada en la figura según las flechas.



F2

2. Girar los dos reposabrazos hasta su posición tal como indica la flecha en la Fig. F2



F3

3. Girar los dos reposabrazos hasta su posición tal como indica la flecha en la Fig. F3.



F4

4. Llevar el respaldo hasta el borde trasero del asiento hasta que las dos palancas de plegado alcancen la línea roja (Fig. F4). Cuando se escuche un claro clic, la silla está desplegada.

XII. Desplegado y plegado



5. Como se indica en la Fig. F5, presionar el botón de ajuste del respaldo y girarlo en la dirección indicada en la figura hasta que se escuche un claro clic.

F5



6. Montar el panel de control y conectar el cable de 4 clavijas según la Fig. F6. (consultar las instrucciones sobre montaje del panel de control)



F6



7. Como se indica en la Fig. F7 pulsar el botón anti-vuelco y sacar la rueda anti-vuelco.

F7

F8



8. Silla de ruedas completamente desplegada. Fig. F8

Plegado

1. Desmontaje del panel de control. (Fig. F9)

**F9**

2. Pulsar el botón de la rueda anti-vuelco y volver a plegar la rueda anti-vuelco. (Fig. F10)

**F10**

3. Presionar el botón de ajuste del respaldo (Fig. F11) y girarlo en la dirección indicada en la figura F12.

**F11****F12**

4. Girar el reposabrazos como se indica en la Fig. F13.

**F13**

5. Aflojar el mando como se indica en la Fig. F14 y doblar el protector de piernas.

**F14**

6. Sujetar la palanca de plegado (Fig. F15) y empujar el respaldo hacia delante (Fig. F16)



F15



F16

7. Apretar firmemente la silla como se indica en la Fig. F16, vigilando la dirección de la rueda delantera, hasta que esté completamente cerrada, como se indica en la Fig. F17.



F16



F17

Rueda antivuelco

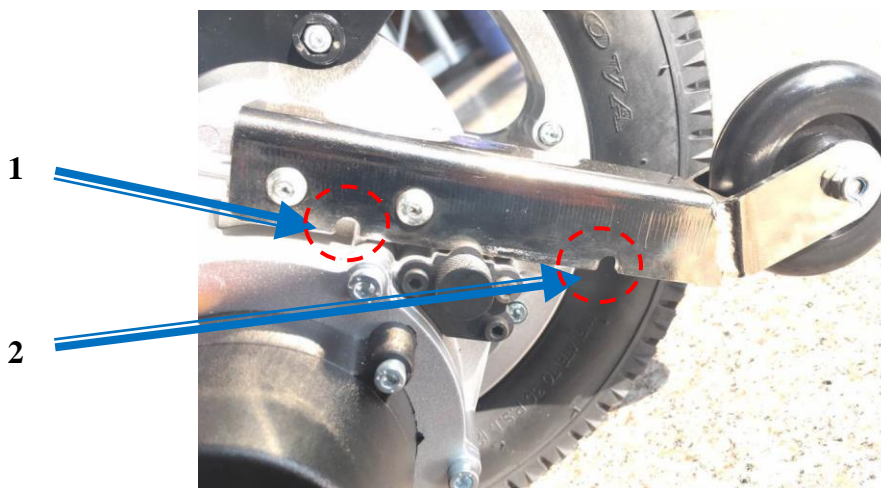

1. Como se indica en la Fig.- G1, apretar el botón de la rueda anti-vuelco. Colocar la rueda anti-vuelco en la posición del orificio para que quede fijada.
2. Como se indica en la Fig. G1 pulsar el botón anti-vuelco para replegar la rueda anti-vuelco.

XIII. Solución de problemas

El panel de control mostrará una serie de posibles problemas mediante los pilotos LED. Cuando el indicador LED está verde, la silla no tiene problemas. Cuando se produzca un problema, el piloto parpadeará.

Cuando un piloto LED parpadee indicando un problema, apagar la silla y encenderla de nuevo. Si el piloto sigue parpadeando, consultar la tabla siguiente para averiguar las causas y soluciones.

Si no pudiera determinar la causa del problema, contacte con el distribuidor.

Tabla de solución de problemas

N.º	Problema	Causa posible	Solución
1	Suministro eléctrico	Conexión defectuosa del panel de control y conector del motor.	Volver a conectar el enchufe de 4 clavijas en el conector de la batería en un lado de la silla; consultar instrucciones en página 16.
		Bajo suministro eléctrico, la corriente se apaga automáticamente.	Si la corriente se apaga automáticamente, las baterías deben recargarse en 2 horas y cargarse durante 10-12 h., ver instrucciones en pág. 23 y 24.
		Fallo del enchufe de 3 clavijas que se conecta a la batería.	Sacar la batería y comprobar el contacto por si hubiera un fallo y volver a montar la batería. Consultar las instrucciones en la pág. 22 y 23.
2	Piloto LED parpadea	El piloto rojo de nivel mínimo parpadea: batería baja.	Cargar inmediatamente las baterías.
		El piloto LED de segundo nivel parpadea: el panel de control no da señal de control	Volver a conectar los enchufes de los dos extremos del cable del panel de control, o cambiar el panel de control.
		El piloto de tercer nivel parpadea: las baterías se están cargando	No usar la silla de ruedas, un dispositivo electrónico de bloqueo de transmisión impide que la silla funcione cuando las baterías se están cargando.
		El piloto LED de cuarto nivel parpadea: fallo de la conexión del motor.	Volver a conectar y apretar el conector del motor

XIII. Solución de problemas

		El piloto de quinto nivel parpadea: El freno electromagnético está en posición "Rueda libre" y la silla no se moverá	Poner la palanca del freno electromagnético en posición "Drive", consultar las instrucciones en pág. 20
3	Freno electromagnético	Cuando la silla está apagada y la palanca de freno electromagnético está en posición "Drive", las ruedas motrices se pueden mover libremente.	Contactar con el servicio al cliente para recambiar el freno electromagnético.
		Cuando la silla está apagada y la palanca de freno electromagnético está en posición "Drive", las ruedas motrices no se pueden mover.	Contactar con el servicio al cliente para recambiar el freno electromagnético.
		Cuando la silla está apagada y la palanca de freno electromagnético está en posición "rueda libre", las ruedas motrices no se pueden mover.	Contactar con el servicio al cliente para recambiar el freno electromagnético.
4	Ruedas motrices	Ruido y vibraciones durante el funcionamiento del motor.	Contactar con el servicio al cliente
5	Velocidad reducida por la carga	Entorno de baja temperatura bajo 0 °C.	Es normal ya que es la característica de las baterías de litio.
		Conducir por carreteras o lugares con subidas y bajadas.	Es normal ya que se consume más batería.
		La batería ha agotado su vida útil.	Contactar con el servicio al cliente para recambiar la batería.
6	Carga	Conexión defectuosa del panel de control y del conector de batería	Volver a conectar el enchufe de 4 clavijas en el conector de la batería en un lado de la silla.
		Panel de control averiado.	Contactar con el servicio al cliente para recambiar regulador
		El enchufe del cargador está estropeado.	Contactar con el servicio al cliente para recambiar cargador
		Enchufe de carga mal conectado.	Volver a conectar correctamente.
7	No se pone en marcha durante el encendido	Después de no usarla durante un tiempo o después de la carga.	Encender y apagar la silla. Para reactivarla

XIV. Garantía

Elementos incluidos	Periodo (Desde la fecha de compra)	Descripción
Bastidor principal	5 años	En caso de uso incorrecto, daños del usuario o modificaciones a la silla, se anulará la garantía y se cobrarán los gastos de reparación.
Motor	1 año para el motor	Se anulará la garantía en caso de motor averiado debido a sobrecarga o manipulación del usuario.
Batería	1 año batería litio	En caso de carga incorrecta o manipulación del usuario, se anulará la garantía. No nos hacemos responsables de accidentes causados después de ese periodo.
Palanca de control Regulador Panel de Control	1 año	Averías por uso incorrecto o modificaciones del usuario anularán la garantía. Se cobrarán los gastos de reparación.

La factura y la tarjeta de garantía son necesarias para la asistencia durante el periodo de garantía; sin ellas se cobrarán los gastos de reparación. KD reparará o recambiará a su criterio al comprador original, sin recargo, cualquiera de los artículos incluidos en la garantía tras su examen por un representante autorizado de KD y considerados defectuosos por material y/o mano de obra. Para reparaciones fuera del periodo de garantía, se cobrarán los costes de material mientras que el comprador asumirá los gastos de transporte.

XIV. Garantía

Exclusiones de la garantía

1. La garantía no cubre los elementos siguientes:
 - a. Tapicería y asiento, reposabrazos, protector de piernas, reposapiés, zapatas de freno, escobillas del motor, neumáticos que necesiten recambio debido al desgaste normal.
 - b. Los componentes estropeados debido a negligencia, accidentes, uso indebido, maltrato, sobrecarga por uso comercial, funcionamiento, mantenimiento o almacenaje incorrectos.
 - c. Circunstancias ajenas al control de Suzhou KD.
 - d. Modificaciones y/o reparaciones realizadas en la silla sin el consentimiento escrito de Suzhou KD.
2. La garantía quedará anulada si el número de serie de la silla no fuera el original o está modificado o no se corresponde con el de la tarjeta de garantía o el número de serie en la tarjeta de garantía está modificado.
3. La garantía no es transferible y solo es válida para el comprador original de la silla de ruedas.

Como fabricantes, nuestra responsabilidad es reparar o recambiar piezas averiadas.

En la medida en que lo permita la ley esta garantía anula cualquier otra garantía (ya sea por escrito, oral o garantías implícitas, incluyendo cualquier garantía implícita de comerciabilidad o idoneidad para un fin dado), y en caso de conflicto entre las mismas, esta garantía será la que prevalezca.

Exoneración de responsabilidad

Gracias por comprar la silla Smart Chair de KD. KD declina toda responsabilidad por lesiones personales o daños a la propiedad como resultado del uso indebido de esta silla.

Si tuviera alguna pregunta sobre Smart Chair y la seguridad de su funcionamiento, no dude en contactar con el concesionario autorizado.

XV. Lista de
componentes

Nombre	Cantidad	Observación
Chasis principal de la silla	1	/
Batería de litio	2	/
Palanca de mando panel de control	1	/
Cargador	1	/
Manual de instrucciones	1	/
Cesta	1	/
Certificado de inspección/tarjeta de garantía	1	/

Manual de instrucciones batería
20A

Desmontaje de la batería



A1

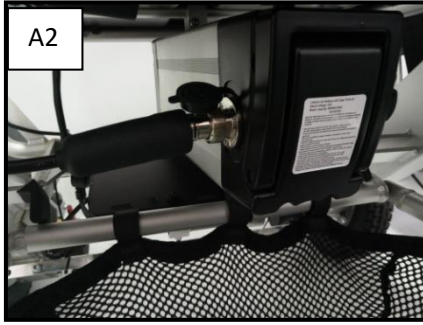

A2



A3



A4

A.
Descubrir el protector, desatornillar y desconectar el enchufe. (Fig. A2)
Cubrir el protector y sujetar el enchufe con la correa en el fondo del asiento. (Fig. A3)
Poner la tapa de la batería. (Fig. A4)



B1

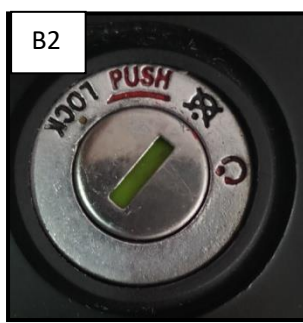

B2

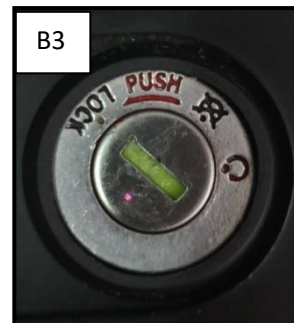

B3

B, Pulsar la llave y girarla hasta la posición de la Figura B2 a Figura B3. A continuación, sacar la llave y guardarla.

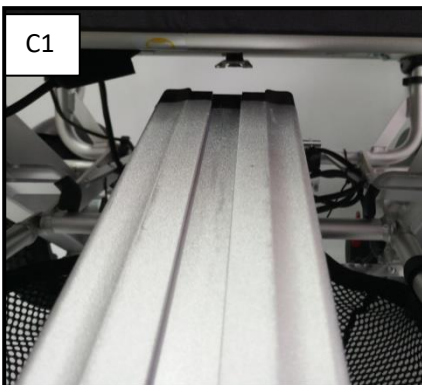

C1

C, Sacar la batería y guardarla en un lugar seco y llano.

Montaje de la batería

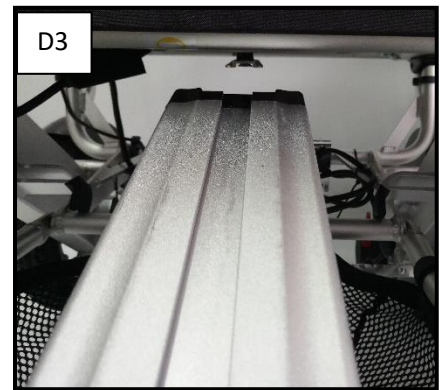
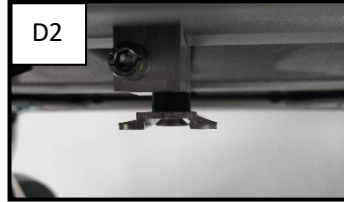
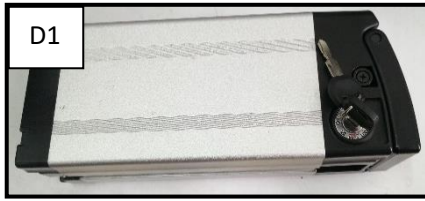

Conectar la batería (D1) en el extremo de la ranura en forma de T en el fondo de la cubierta de la batería alineada con el carril de guía en forma de T en la parte inferior del asiento.

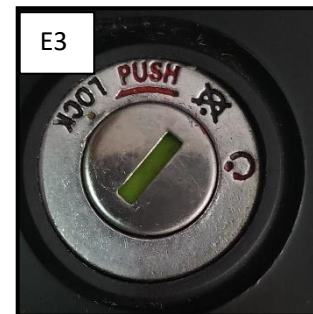

E, Pulsar la llave y girarla hasta la posición de la Figura E2 a Figura E3. Sacar la batería un poco para confirmar que está bloqueada. A continuación, sacar la llave y guardarla.

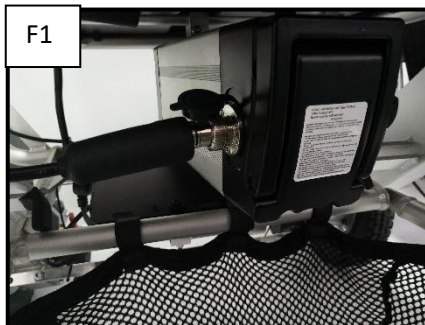

F, Quitar la tapa de la batería, introducir el enchufe y apretarlo firmemente. A continuación, cubrir el protector. (Fig. F1)

Notas

1. Después de desmontar la batería, comprobar que el protector del cable está cubierto y fijado en la parte inferior del asiento. Comprobar que la tapa de la batería está cubierta.
2. Comprobar que la batería está fijada después de la instalación. Comprobar que la batería está bien colocada; a continuación, sacar la llave y guardarla.
3. Esta batería no puede usarse sola. Debe cargarse junto con los otros dos conjuntos de baterías. El uso separado provocaría un mal funcionamiento y acortaría la vida de las baterías.
4. La batería tiene una gran capacidad, de modo que necesita que pase largo tiempo antes de recargarla. Después del uso, la batería debe ser puntualmente cargada. Cuando el piloto rojo se pone verde, la batería está cargada a tope.

Guía y declaración del fabricante

Información sobre cableado aportada a efectos de referencia sobre CEM

Cable	Longitud máxima del cable		Cantidad	Clasificación del cable
	Blindado/No blindado			
Alimentación de Corriente Alterna	1,8 m	No blindado	1 Juego	Alimentación CA

Información importante sobre Compatibilidad Electromagnética (CEM)

El uso de esta silla de ruedas eléctrica implica tomar una serie de precauciones relacionadas con la CEM, y su funcionamiento deberá ser acorde a la información sobre CEM aportada en el manual de usuario. El equipo cumple con la norma IEC 60601-1-2:2014 en lo referente tanto a inmunidad como a emisiones. No obstante, se deberán tomar precauciones específicas:

▶▶ **RENDIMIENTO ESENCIAL:** Al soltar la palanca, la silla se frena automáticamente. Se puede aparcar fácilmente en pendiente. Su uso está previsto en el ámbito de la asistencia sanitaria doméstica.

▶▶ **ADVERTENCIA:** Se debe evitar utilizar esta silla de ruedas eléctrica junto a otros equipos o apilarse con ellos, ya que su funcionamiento podría verse afectado. En el supuesto de que dicho uso sea necesario, se deberán observar ambos equipos para verificar que su funcionamiento sea correcto.

▶▶ El uso de accesorios, transductores y cableado diferentes a los especificados o proporcionados por el fabricante podrá resultar en mayores emisiones electromagnéticas o en una menor inmunidad electromagnética del equipo, y derivar en un funcionamiento inadecuado.

▶▶ **ADVERTENCIA:** No se deberán utilizar equipos portátiles de comunicación por RF (incluidos periféricos, como cables de antena y antenas externas) a una distancia inferior a 30 cm (12 pulgadas) de cualquier parte de la silla de ruedas eléctrica, incluidos los cables especificados por el fabricante. De lo contrario, su rendimiento podría disminuir

▶▶ **ADVERTENCIA:** Si el lugar donde se esté utilizando la silla de ruedas eléctrica está próximo (por ejemplo, a una distancia inferior a 1,5 km) a antenas de transmisión por radio AM, FM o de televisión, se deberá observar y verificar que su funcionamiento sea correcto a fin de garantizar la seguridad en cuanto a perturbaciones electromagnéticas a lo largo de su vida útil

Table 1 – Emission

Fenómeno	Cumplimiento	Entorno electromagnético
Emisiones RF	CISPR 11 Grupo 1, Clase B	Ámbito de la asistencia sanitaria doméstica
Distorsión armónica	IEC 61000-3-2 Clase A	Ámbito de la asistencia sanitaria doméstica
Fluctuaciones de tensión y flicker	IEC 61000-3-3 Cumplimiento	Ámbito de la asistencia sanitaria doméstica

Tabla 2 - Puerto de la envolvente

Fenómeno	Norma CEM básica	Niveles de ensayo de inmunidad
		Ámbito de la asistencia sanitaria doméstica
Electroestática Descarga	IEC 61000-4-2	±8 kV contacto ±2kV, ±4kV, ±8kV, ±15kV aire
Campo RF EM radiado	IEC 61000-4-3	10V/m, 80MHz-2.7GHz, 1kHz, 80% AM 20V/m, 26MHz~ 2.5GHz, 1kHz, 80% AM
Campos de proximidad de equipos de RF de comunicación inalámbrica	IEC 61000-4-3	Consulte la Tabla 3
Campos magnéticos a frecuencia nominal	IEC 61000-4-8	30A/m 50Hz o 60Hz

Tabla 3 – Campos de proximidad de equipos de RF de comunicación inalámbrica

Frecuencia de ensayo (MHz)	Banda (MHz)	Niveles de ensayo de inmunidad
		Ámbito de la asistencia sanitaria doméstica
385	380-390	Modulación de impulso 18Hz, 27V/m
450	430-470	FM, ±5kHz desviación, onda sinusoidal 1kHz, 28V/m
710	704-787	Modulación de impulso 217Hz, 9V/m
745		
780		
810		
870	800-960	Modulación de impulso 18Hz, 28V/m
930		
1720		
1845	1700-1990	Modulación de impulso 217Hz, 28V/m
1970		
2450	2400-2570	Modulación de impulso 217Hz, 28V/m
5240	5100-5800	Modulación de impulso 217Hz, 9V/m
5500		
5785		

Tabla 4 – Puerto alimentación corriente alterna

Fenómeno	Norma CEM básica	Niveles de ensayo de inmunidad	
		Ámbito de la asistencia sanitaria doméstica	
Transitorios eléctricos rápidos /ráfagas	IEC 61000-4-4	±2 kV 100kHz frecuencia de repetición	
Sobrecargas línea a línea	IEC 61000-4-5	±0.5 kV, ±1 kV	
Perturbaciones conducidas inducidas por campos RF	IEC 61000-4-6	3V, 0.15 MHz-80 MHz, 6V en ISM y bandas de radioaficionados entre 0,15 y 80 MHz, 80% AM a 1kHz 80% AM a 1kHz	
Bajadas de tensión	IEC 61000-4-11	0% UT; 0,5 ciclo A 0°, 45°, 90°, 135°, 180°, 225°, 270° y 315°	
		0%UT/0,5T (0°, 45°, 90°, 135°, 180°, 225°, 270°, 315°); 0%UT/1T (0°); 70%UT /25T(0°);	
Cortes de tensión	IEC 61000-4-11	0%UT/250T (0°, 180°)	

Tabla 5 – Puerto entrada/salida de señal

Fenómeno	Norma CEM básica	Niveles de ensayo de inmunidad	
		Ámbito de instalaciones de asistencia sanitaria profesional	
Transitorios eléctricos rápidos /ráfagas	IEC 61000-4-4	±1 kV 100kHz frecuencia de repetición	
Perturbaciones conducidas inducidas por campos RF	IEC 61000-4-6	3V, 0.15MHz-80MHz 6V en bandas ISM entre 0,15MHz y 80MHz 80% AM a 1kHz	

ISO 7176-1

Ángulo de vuelco de la silla de ruedas (grados)					
Dirección de estabilidad		Menos estable	Más estable		
Hacia adelante	Ruedas delanteras bloqueadas	N/A	N/A		
	Ruedas delanteras desbloqueadas	20,2°	20,7°		
Hacia atrás	Ruedas traseras bloqueadas	23,2°	25,3°		
	Ruedas traseras desbloqueadas	30°	30°		
Orientación lateral	Izquierda	15,2°	18,3°		
	Derecha	15,7°	18,6°		
Ángulo de vuelco del dispositivo antivuelco					
Dirección de estabilidad		Mínima efectividad	Máxima efectividad	¿El dispositivo impide el vuelco de la silla?	
Dispositivo antivuelco	Hacia atrás	25,2°	25,2°	No, 23,2°	
	Hacia adelante	N/A	N/A	N/A	
1 Con ruedas regulables bloqueadas					

Tabla 2		Resultados de los ensayos de frenos				P
Ensayos del freno de estacionamiento						
Pendiente ascendente máxima		>30°				
Pendiente descendente máxima		13,6° (La rueda delantera comienza a rodar)				
Fuerza de accionamiento del freno		48 N				
Ensayos del freno en marcha						
Ensayo inclinación del plano	Dirección del movimiento	Velocidad máxima	Funcionamiento normal	Orden de marcha atrás	Funcionamiento de emergencia	Comentarios
		(m/s)	(m)	(m)	(m)	
Horizontal	Hacia adelante	1,56	0,82	0,43		
Horizontal	Hacia atrás	0,81	0,26	0,25		
3°	Hacia adelante cuesta abajo	1,70	0,98	0,87		
3°	Hacia atrás cuesta abajo	1,12	0,32	0,29		
6°	Hacia adelante cuesta abajo					
6°	Hacia atrás cuesta abajo					
10°	Hacia adelante cuesta abajo	-	-	-	-	
10°	Hacia atrás cuesta abajo	-	-	-	-	
Pendiente máxima especificada por el fabricante	Hacia adelante cuesta abajo	1,70-	0,98-	0,87-	-	Pendiente máxima 6°
Pendiente máxima especificada por el fabricante	Hacia atrás cuesta abajo	-1,12	-0,32	0,29-	-	Pendiente máxima 6°
Fuerza de accionamiento del freno		Frena automáticamente tras soltar la palanca de velocidad.				

ISO 7176-5

Sillas de ruedas sin aros de mano		
Cláusula	Conceptos objeto de medición	Valores medidos
8.2	Largo total	1050 mm
8.3	Ancho total	690 mm
8.5	Largo de carga	840 mm
8.6	Ancho de carga	690 mm
8.7	Alto de carga	440 mm
8.8	Elevación	N/A
8.9	Peso total	33 kg
8.10	Peso de la pieza más pesada	4 kg
8.11	Ancho del eje	660 mm
8.12	Ancho invertido	960 mm
8.13	Diámetro de giro	1800 mm
8.14	Distancia al suelo	40 mm
8.15	Ancho necesario del tramo en ángulo	1150 mm
8.16	Profundidad necesaria para acceso a través de puerta	1150 mm
8.17	Ancho necesario del tramo para apertura lateral	1050 mm

Medida	Nº de dimensión	Valor fijo o mínimo	Valor máximo, si procede
Ángulo plano del asiento	(1)	5°	°
Profundidad de asiento efectiva	(2)	420 mm	mm
Ancho del asiento	(3)	450 mm	mm
Ancho de asiento efectivo	(4)	450 mm	mm
Alto de superficie del asiento en el borde delantero	(5)	480 mm	mm
Ángulo del respaldo	(6)	75°	°
Alto del respaldo	(7)	450 mm	mm
Ancho del respaldo	(8)	500 mm	mm
Reposacabezas delante del respaldo	(9)	N/A	N/A
Alto del reposacabezas sobre el asiento	(10)	N/A	N/A
Distancia entre el reposapiés y el asiento	(11)	460 mm	mm
Distancia al reposapiés	(12)	80 mm	mm
Largo del reposapiés	(13)	123 mm	mm
Ángulo reposapiés-pierna	(14)	95°	°
Ángulo superficie pierna-asiento	(15)	115°	°
Distancia entre el reposabrazos y el asiento	(16)	240 mm	mm
Distancia frontal reposabrazos-respaldo	(17)	330 mm	mm
Largo del reposabrazos	(18)	310 mm	mm
Ancho del reposabrazos	(19)	70 mm	mm
Ángulo del reposabrazos	(20)	13°	°
Distancia entre reposabrazos	(21)	550 mm	mm
Localización frontal de la estructura del reposabrazos	(22)	600 mm	mm
Diámetro del aro de la rueda	(23)	N/A	mm
Diámetro de la rueda motriz	(24)	254 mm	mm
Localización horizontal del eje	(25)	127 mm	mm
Desplazamiento vertical del eje de la rueda	(26)	365 mm	mm
Diámetro de la rueda de apoyo	(27)	203 mm	mm

Distribuidor

APEX MEDICAL SL

C/ Elcano nº-9, 6 planta

48.008 Bilbao

Tel.: 94.470.64.08



Suzhou KD Intelligent Device Co., Ltd
No.36 Gugang Road, Ciudad de
Taicang, Provincia de Jiangsu
Tel: + 86 - 512 - 53110088
Fax: + 86 - 512 - 53110099
Código Postal: 215400

EC

REP

Acekare
7 rue Mireport 33 310 LORMONT, France