

 Sistema de asiento

 Sistemas de assento

000690810.03

Sedeo Lite

Manual del sistema asiento

Manual do assento



SUNRISE MEDICAL ha obtenido el certificado de calidad ISO 13485, el cual confirma la calidad de sus productos en todo momento, desde el inicio del proceso de desarrollo del producto, hasta su posterior producción. Los accesorios y equipamiento opcionales se encuentran disponibles con un coste adicional.



A SUNRISE MEDICAL, obteve o Certificado ISO 13485, que confirma a qualidade dos nossos produtos em todas as fases desde a pesquisa e desenvolvimento até ao fabrico. As opções e acessórios estão disponíveis sem custo extra.



Si tiene alguna pregunta que realizar acerca del uso, mantenimiento o seguridad del sistema de asiento, por favor, contacte con el distribuidor autorizado de Sunrise Medical donde adquirió su silla. Si no sabe de ningún concesionario o agente, aprobado por Sunrise, ubicado en la zona en la que Ud. reside, o si tiene cualquier otra duda, por favor, escribanos o llámenos por teléfono a la siguiente dirección:

Sunrise Medical S.L.

Polígono Bakiola, 41

48498 Arrankudiaga – Vizcaya

España

Tel.: +34 (0) 902 14 24 34

Fax: +34 (0) 94 648 15 75

www.SunriseMedical.es

Firma y sello del distribuidor

1.0 Información para el usuario	5	5.0 Utilización del sistema de asiento	28
1.1 Sobre este manual de instrucciones	5	5.1 Cómo subir y bajar de la silla de ruedas (transferencia)	28
1.2 Para mayor información	5	5.2 Preparación para una transferencia hacia adelante	28
1.3 Símbolos utilizados en este manual	5	5.3 Preparación para una transferencia lateral	29
2.0 Seguridad	6	5.4 Reposacabezas	30
2.1 Símbolos y etiquetas del asiento utilizadas en el producto	6	5.5 Soporte abatible del mando	30
2.2 Seguridad: Temperatura	6	5.6 Laterales (Fig. 5.11)	30
2.3 Seguridad: Piezas móviles	6	5.7 Soporte de rodilla / soporte de muslo (Fig. 5.12)	31
2.4 Seguridad: Peligro de asfixia	6	5.8 Reposabrazos para hemiplejía (Fig. 5.13)	31
2.5 Seguridad: Mesas	7	5.9 Taco abductor (Fig. 5.14)	31
3.0 Descripción general	7	6.0 Opciones manuales y eléctricas del asiento	32
4.0 Configuración del sistema de asiento	8	6.1 Opciones manuales del asiento	32
4.1 Profundidad asiento pre-configurada	8	6.2 Opciones de asiento (eléctricas)	33
4.2 Anchura pre-configurada del asiento	9	7.0 Cómo reducir el tamaño del sistema de asiento para fines de transporte	34
4.3 Preconfiguración del respaldo (solo un profesional capacitado puede realizar este ajuste)	10	7.1 Cojín para asiento	34
4.4 Preconfiguración de reposabrazos reclinables y abatibles	12	7.2 Tapicería del respaldo	34
4.5 Preconfiguración de reposabrazos en forma de T	13	7.3 Plegado del respaldo (Fig. 7.4)	35
4.6 Preconfiguración de reposabrazos abatibles en forma de T	13	7.4 Plegado del respaldo reclinable (Fig. 7.5)	35
4.7 Mediante herramientas	16	7.5 Reposapiés abatibles (Fig. 7.6)	36
4.8 Pre-configuración del reposapiés central	17	7.6 Reposabrazos extraíbles en forma de T	36
4.9 Preconfiguración del reposapiés central	18	8.0 Mantenimiento y limpieza	37
4.10 Pre-configuración del reposapiés central eléctrico	19	8.1 Mantenimiento general	37
4.11 Preconfiguración del reposapiés abatible SEDEO LITE	20	8.2 Limpieza del sistema de asiento	37
4.12 Preconfiguración del reposapiés abatible UNI	20	8.3 Medidas de higiene al reutilizar la silla:	37
4.13 Preconfiguración del reposapiés abatible	21	8.4 Instrucciones generales de limpieza:	38
4.14 Pre-configuración del reposacabezas	22	8.5 Limpieza de accesorios:	38
4.15 Pre-configuración del soporte para el mando abatible o fijo	23	8.6 Limpieza de los controles:	38
4.16 Preconfiguración del mando abatible encapsulado	24	8.7 Almacenamiento	38
4.17 Pre-configuración de laterales	25	9.0 Desecho	39
4.18 Pre-configuración del soporte abatible de rodilla/ soporte de muslo	26	10.0 Especificaciones Técnicas:	40
4.19 Pre-configuración de la cuña abductora	26	10.1 Normas y legislaciones correspondientes	40
4.20 Cinturón pélvico y cinturón de posicionamiento	27	10.2 Especificaciones Técnicas: Sistema de asiento Sedeo Lite	41
		11.0 Garantía	43

1.0 Información para el usuario



Muchas gracias por haber escogido una silla de ruedas de Sunrise Medical. Nuestras sillas de ruedas están diseñadas para aumentar la independencia del usuario y hacer su vida cotidiana más fácil.

1.1 Sobre este manual de instrucciones

Este manual le ayudará a utilizar y mantener su sistema de asiento de forma segura. Este manual es un suplemento del manual de instrucciones de la silla de ruedas de Sunrise Medical:

- El manual de instrucciones generales de la silla de ruedas
- El manual de instrucciones del sistema de asiento (este folleto)
- El manual de instrucciones del mando de control.

Cuando sea necesario, este manual de usuario hará referencia a otros manuales, como se muestra a continuación:

-  Instrucciones generales: Se refiere al manual de instrucciones generales para la silla de ruedas.
-  Control: Se refiere al manual de instrucciones del mando de control.
-  Cargador de batería: Se refiere al manual de instrucciones para el cargador de batería.

No utilice su silla de ruedas hasta haber leído y comprendido todo el contenido de este manual (todos los folletos incluidos)

Si alguno de los manuales de usuario no se incluye con su silla de ruedas, póngase en contacto con su distribuidor inmediatamente. Además de este manual, también hay un manual de mantenimiento sólo para distribuidores autorizados de Sunrise Medical.

1.2 Para mayor información

Comuníquese con su distribuidor local autorizado de Sunrise Medical si tiene alguna pregunta acerca del uso, mantenimiento o seguridad de su silla de ruedas. En caso de que no hubiese un distribuidor autorizado en su región, o si tuviese alguna pregunta, puede comunicarse con Sunrise Medical por escrito o por teléfono. Para obtener información acerca de los avisos de seguridad de los productos y posibles acciones correctivas, visite www.SunriseMedical.es

1.3 Símbolos utilizados en este manual

 ¡PELIGRO!/¡ADVERTENCIA!

Posible riesgo de lesiones moderadas, graves o muerte

 ¡NOTA!/¡PRECAUCIÓN!

Posible daño al equipo.

No seguir estas instrucciones puede resultar en daños físicos, daños al producto o daños para el medio ambiente.

Aviso al usuario y/o paciente: Cualquier incidente grave que se haya producido en relación con el dispositivo debe notificarse al fabricante y a la autoridad competente del estado miembro en el que esté establecido el usuario y/o el paciente.

Fig. 1.1

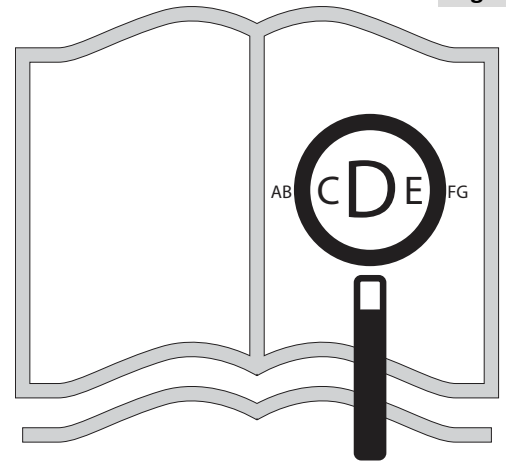

Si tiene dificultades visuales, puede encontrar este documento en formato pdf visitando:
www.SunriseMedical.es



o, de lo contrario, puede solicitarlo en versión de texto grande.



2.0 Seguridad

Siga cuidadosamente las instrucciones junto a los símbolos de advertencia. No prestar especial atención a estas instrucciones podría ocasionar lesiones físicas o daños a la silla de ruedas o al medioambiente. En la medida de lo posible, se proporciona información de seguridad en el capítulo correspondiente.

2.1 Símbolos y etiquetas del asiento utilizadas en el producto

Las señales, símbolos e instrucciones adheridas a la silla de ruedas forman parte de las instrucciones de seguridad. No deben cubrirse ni extraerse en ningún momento. Estas instrucciones de seguridad deben permanecer presentes y claramente legibles durante toda la vida útil de la silla de ruedas.

Sustituya o repare todas las señales, símbolos e instrucciones no legibles de manera inmediata. Póngase en contacto con su distribuidor para obtener ayuda.

Fig. 2.1: Advertencia: Posibilidad de atraparse los dedos

Fig. 2.2: Advertencia: Compruebe que los tornillos de desmontaje rápido de la interfaz del asiento estén perfectamente ajustados antes de hacer uso de la silla de ruedas, en especial en pendientes

Fig. 2.3: Advertencia: No conduzca la silla de ruedas en una pendiente con el respaldo reclinado o el asiento elevado en posición bipedestadora.

2.2 Seguridad: Temperatura

¡PELIGRO!/¡ADVERTENCIA!

- Si no está utilizando la silla de ruedas, asegúrese de no dejarla expuesta a la luz solar directa durante largos períodos de tiempo. Ciertas partes de la silla de ruedas, como el asiento, el respaldo y los reposabrazos, podrían calentarse si se exponen totalmente al sol durante demasiado tiempo. Esto podría causar quemaduras o reacciones alérgicas a la piel.

2.3 Seguridad: Piezas móviles

¡PELIGRO!/¡ADVERTENCIA!

Toda silla de ruedas tiene piezas móviles y giratorias. El contacto con las piezas móviles puede provocar graves lesiones físicas o daños en la silla de ruedas. Debe evitar el contacto con las piezas móviles de la silla de ruedas.

- Basculación eléctrica
- Elevación eléctrica
- Ajuste de reclinación eléctrica
- Soporte abatible del mando de control

2.4 Seguridad: Peligro de asfixia

¡PELIGRO!/¡ADVERTENCIA!

Este dispositivo de ayuda para la movilidad utiliza piezas pequeñas que, en determinadas circunstancias, pueden presentar un peligro de asfixia para los niños pequeños.

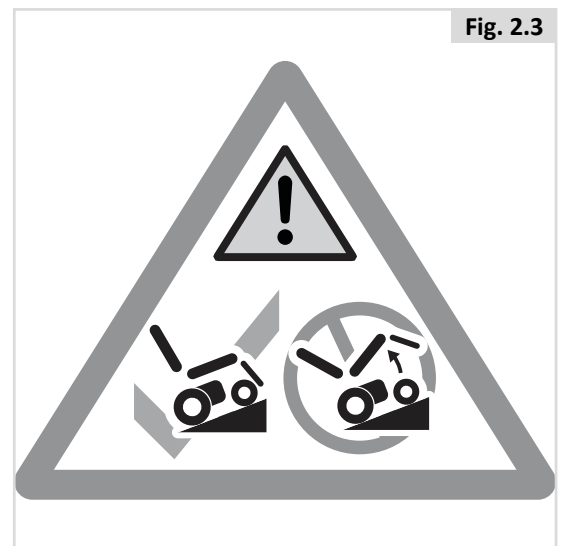
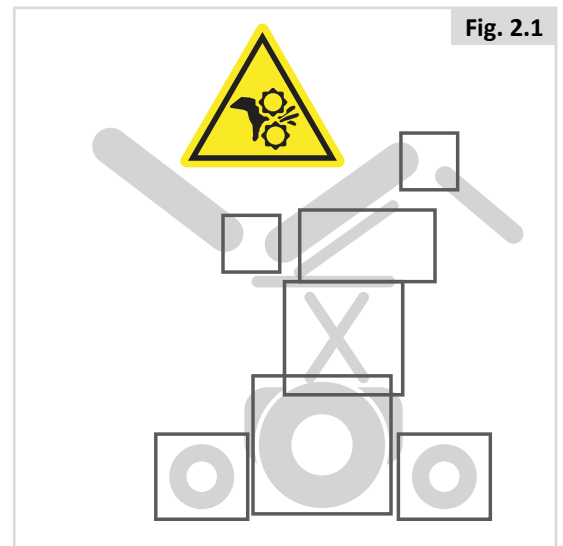

2.5 Seguridad: Mesas

Seguridad: Bandeja de salida con ventilación

⚠ ¡PELIGRO!/¡ADVERTENCIA!

El uso de una bandeja de salida con ventilación afectará la estabilidad y peso en general de la silla de ruedas.

- Compruebe que tanto las baterías como el ventilador se encuentran correctamente fijados a la bandeja antes de ponerla en uso.
- Familiarícese con el tamaño añadido de la silla de ruedas antes de conducir, a fin de evitar posibles colisiones.
- Al activar el respaldo reclinable, compruebe que el área circundante a la bandeja de salida con ventilación está despejada.
- Tenga en cuenta que el ensamblaje de la bandeja de salida con ventilación podría causar peligro de atrapamiento de dedos cuando el respaldo se encuentra inclinado.
- La bandeja de salida con ventilación no está diseñada para cargar nada más que la unidad de ventilación y sus baterías respectivas; no está diseñada para llevar tubos de oxígeno, etc. El uso de estos elementos podría causar la inestabilidad de la silla de ruedas.
- Sólo un distribuidor autorizado de Sunrise Medical debe instalar la bandeja de salida con ventilación.

Seguridad: Mesa-bandeja abatible:

⚠ ¡PELIGRO!/¡ADVERTENCIA!

- El peso máximo permitido para la mesa-bandeja es 2.5 kg.
- No sobrecargue la mesa-bandeja, ya que podría romperse o producir inestabilidad en la silla.
- No deje cigarrillos encendidos u otras fuentes de calor en la mesa-bandeja, ya que podría provocar deformaciones o marcas.
- Cuando vaya a instalar la bandeja asegúrese de alejar prendas o extremidades.

3.0 Descripción general

Esta silla de ruedas está equipada con un sistema de asiento Sedeo Lite. El sistema de asiento Sedeo Lite proporciona un excelente soporte para la cabeza, el torso, los brazos y las piernas. Un soporte corporal óptimo garantiza la máxima independencia para el usuario de la silla de ruedas. Solo un especialista cualificado puede ajustar la silla de ruedas. Una configuración incorrecta puede tener consecuencias negativas para la postura sentada.

Componentes principales (Fig. 3.1):

1. Reposacabezas
2. Joystick
3. Reposabrazos
4. Cojín para asiento
5. Reposapiés
6. Respaldo

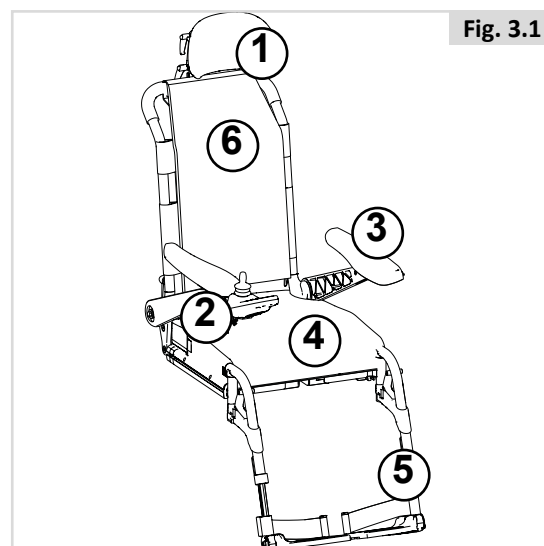

Fig. 3.1

4.0 Configuración del sistema de asiento

No existe una norma para todos los usuarios de sillas de ruedas. Esta es la razón por la cual las sillas de ruedas de Sunrise Medical pueden pre-configurarse según las necesidades específicas del usuario.

La pre-configuración debería realizarse solo una vez, antes de usar la silla de ruedas. A menos que se especifique lo contrario, solo un distribuidor autorizado de Sunrise Medical puede realizar dicha configuración.

Herramientas y marcas de calibración

Un profesional puede utilizar una llave Allen M5 para ajustar todos los parámetros del sistema de asiento.

⚠ ¡NOTA!/¡PRECAUCIÓN!

Hay marcas de calibración en diversas partes del sistema de asientos. Los ajustes pre-establecidos de fábrica están indicados.

4.1 Profundidad asiento pre-configurada

Profundidad del respaldo (Fig. 4.1):

1. Afloje (A) una vuelta en ambos lados.
2. Ajuste (B) en la posición deseada.
3. Apriete (A).

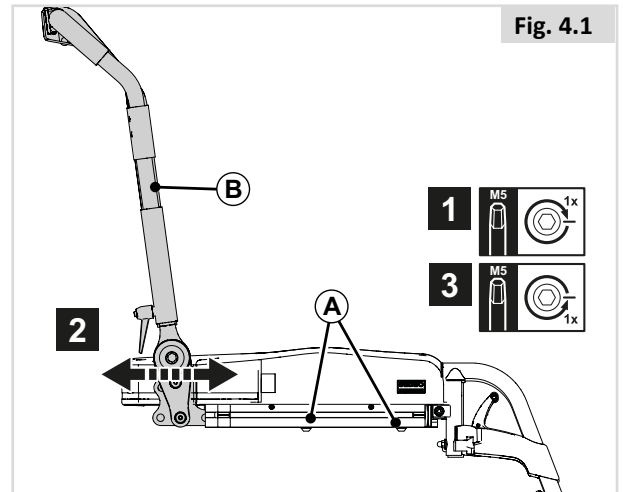

Fig. 4.1

⚠ ¡NOTA!/¡PRECAUCIÓN!

En los casos de Profundidad de asiento 535 y 560, tiene que extraer (A) por completo y ajustarlos en la siguiente ranura.

⚠ ¡NOTA!/¡PRECAUCIÓN!

- Cuando necesita una mayor profundidad de asiento, asegúrese de alargar los cables antes de llevar a cabo el ajuste mecánico.

Profundidad del cojín (Fig. 4.2)

Para variar la posición del cojín (para cojines de asiento con placa del asiento incorporada) utilice los orificios mostrados en la Fig. 4.2. Puede colocar el cojín en una posición más adelantada para conseguir una profundidad adicional del asiento.

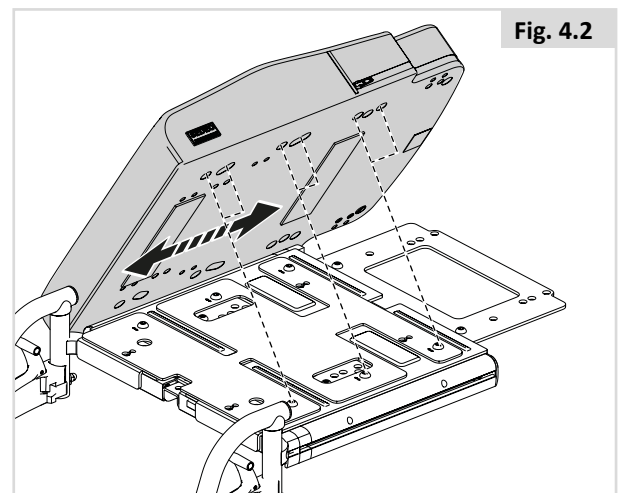

Fig. 4.2

4.2 Anchura pre-configurada del asiento

Para ajustar la anchura de asiento, la anchura de la placa del asiento y el respaldo deben ajustarse al mismo tiempo. Para una explicación sencilla, estos pasos aparecen descritos en las Fig. 4.3, 4.4 y 4.5 por separado.

Anchura del asiento (Fig. 4.3)

Levante el cojín y sepárelo de las tiras de Velcro® para acceder a las placas del asiento.

1. Afloje (A) una vuelta.
2. Ajuste (B) en la posición deseada.
3. Apriete (A).

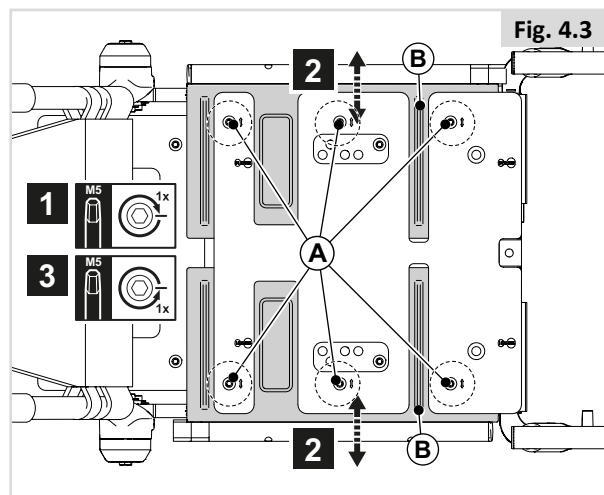

Anchura del respaldo (Fig. 4.4)

1. Abra la tapa
2. Extraiga (A) por completo.
3. Ajuste (B) en la posición deseada.
4. Monte (A).
5. Cierre la tapa

¡NOTA! ¡PRECAUCIÓN!

Hay 2 opciones para ajustar la anchura del respaldo. Una es de 385-485 mm y la otra, de 460-510 mm.

Anchura de respaldo con Reclinación eléctrica (Fig. 4.5)

1. Afloje (A) una vuelta.
2. Ajuste (B) en la posición deseada.
3. Apriete (A).

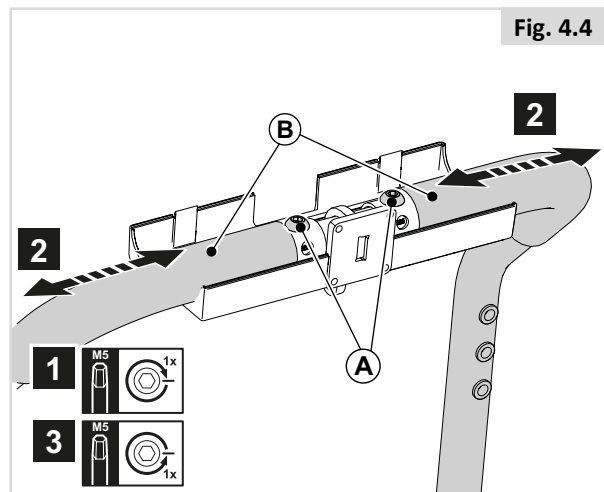

Anchura del reposabrazos abatible en forma de T (Opcional) (Fig. 4.6)

Puede realizar los ajustes más delicados con el reposabrazos solamente.

1. Afloje (A) una vuelta.
2. Ajuste (B) en la posición deseada.
3. Apriete (A).

¡NOTA! ¡PRECAUCIÓN!

Compruebe que la nueva posición del reposabrazos no interfiera con ninguna posición del asiento.

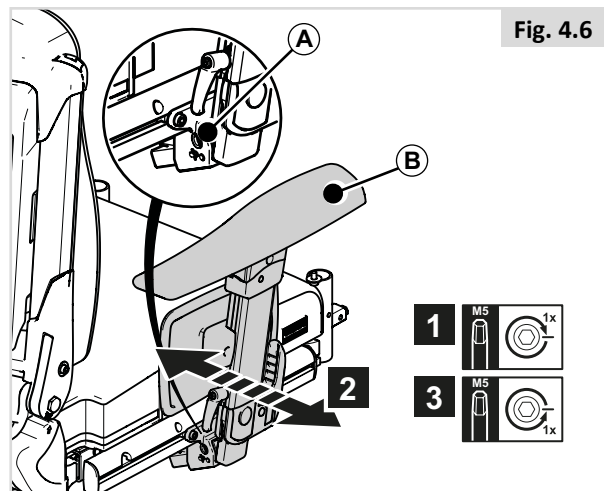
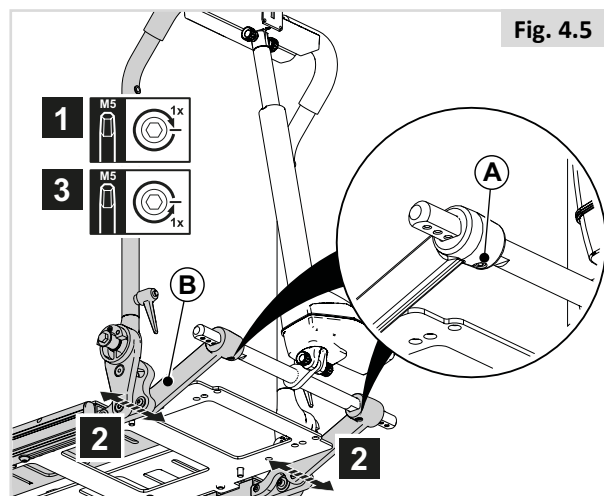

4.3 Preconfiguración del respaldo (solo un profesional capacitado puede realizar este ajuste)

Ángulo del respaldo (Fig. 4.7)

1. Afloje (A) hasta que (B) esté libre
2. Ajuste (B) hasta la posición deseada para ajustar (C).
Gire (B) 180° para alcanzar un ángulo de -4°, 4°, 12°.
3. Apriete (A).

NOTA: Los pasadores deben quedar colocados dentro de los orificios, y la placa (B) debe quedar fija y alineada con la superficie.

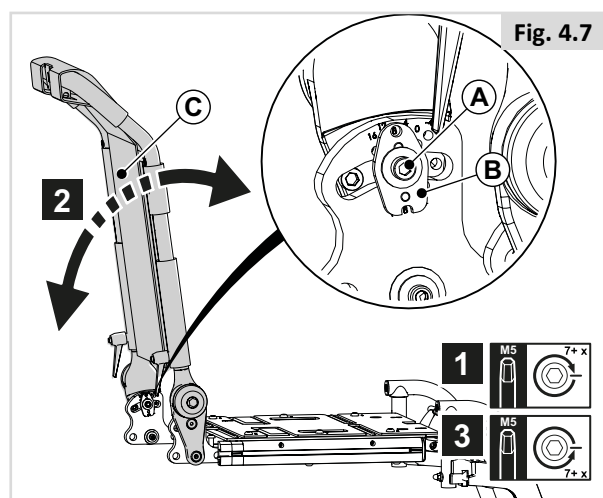

Altura del respaldo con respaldo de tapicería (Fig. 4.8)

1. Extraiga (A) abriendo (B).
2. Extraiga (C) por completo.
3. Ajuste (D) en la posición deseada.
4. Apriete (C).
5. Vuelva a colocar (A).

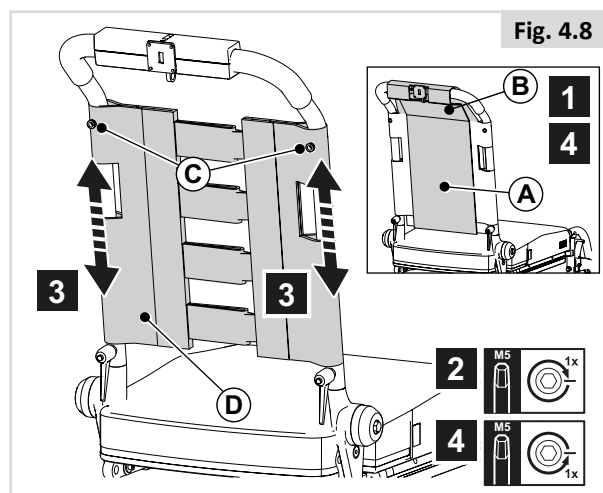

Altura del respaldo con tapicería SEDEO LITE (Fig. 4.9)

1. Afloje (A) una vuelta.
2. Ajuste (B) en la posición deseada.
3. Apriete (A).

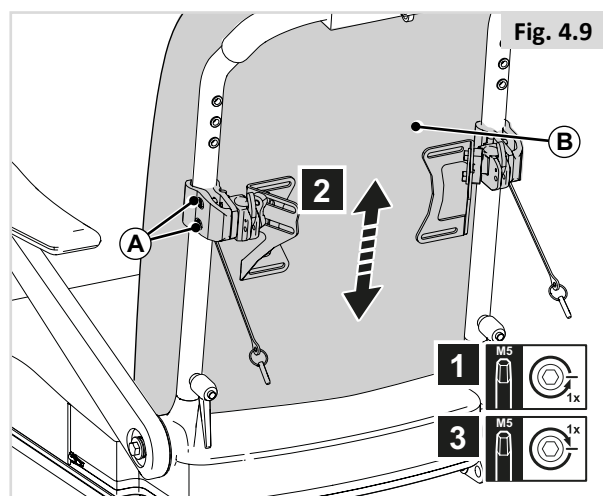

Respaldo con tapicería ajustable en tensión (Fig. 4.10)

La silla de ruedas cuenta con un respaldo de tapicería que puede ajustarse a la curvatura de la espalda con el fin de lograr una posición cómoda y una buena estabilidad. El usuario puede sentarse en la silla de ruedas cuando se están realizando los ajustes en la curvatura del respaldo.

1. Abra (A) hacia atrás.
2. Afloje o ajuste (B) con las cinchas de Velcro.

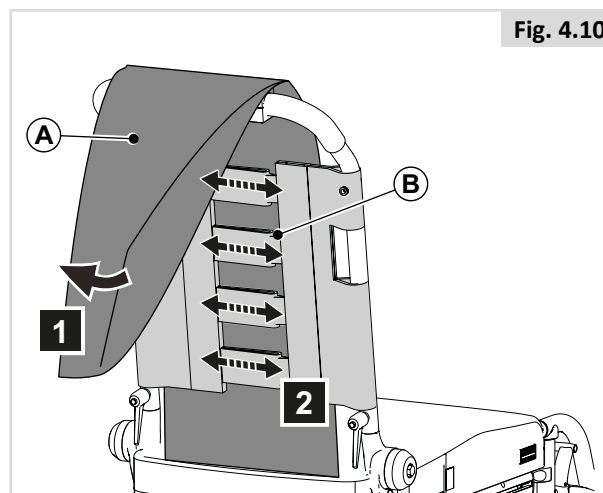

⚠️ NOTA/PRECAUCIÓN

Solo un profesional técnico formado por Sunrise Medical puede realizar la siguiente acción.

Si tiene un respaldo reclinable y los cinturones quedan demasiado flojos, podrían tocar el actuador. En ese caso, puede girar el actuador 180° para crear más espacio (Fig. 4.11).

1. Retire (A)
2. Gire (B).
3. Vuelva a ajustar (A)

⚠️ NOTA/PRECAUCIÓN

Puede que necesite reajustar el bucle del cable.

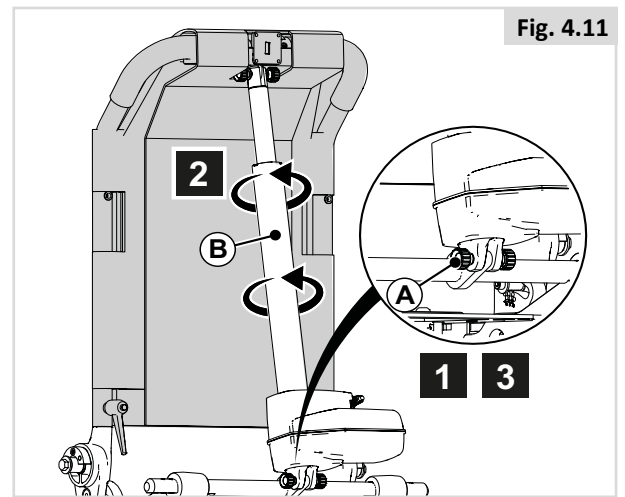

Ángulo del soporte lateral flexible del respaldo (Fig. 4.12)

1. Afloje (A) una vuelta.
2. Ajuste (B) en la posición deseada.
3. Apriete (A).

Curvatura flexible del respaldo (Fig. 4.13)

La silla de ruedas cuenta con un respaldo acolchado que puede ajustarse a la curvatura de la espalda con el fin de lograr una posición cómoda y una buena estabilidad. El usuario puede sentarse en la silla de ruedas cuando se están realizando los ajustes en la curvatura del respaldo.

1. Abra la cremallera
2. Presione A para desenganchar la cincha
3. Libere o ajuste cada cincha de forma individual
4. Libere A para mantener el ajuste conseguido de la cincha

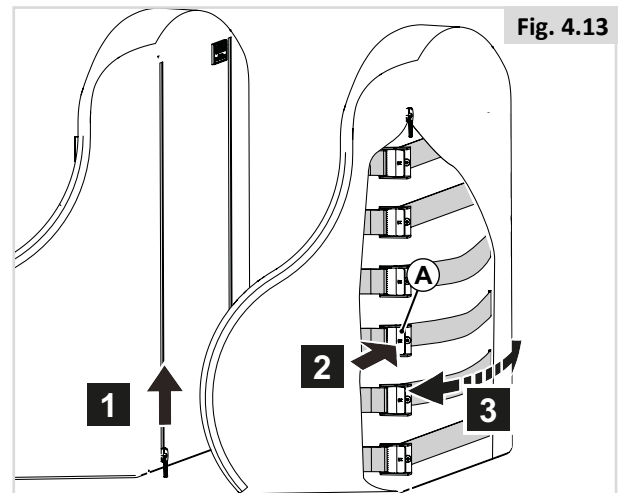
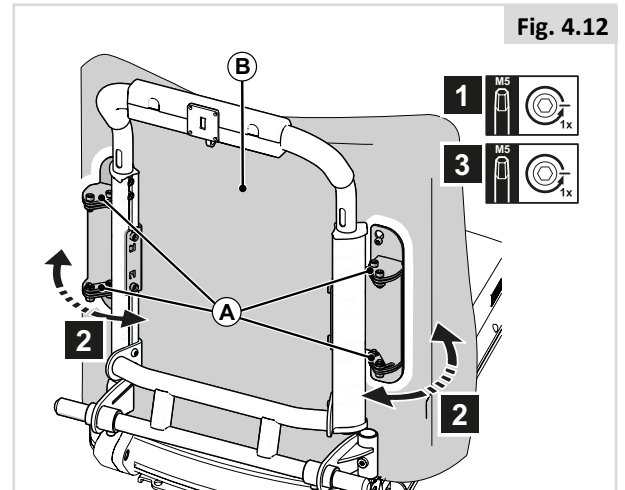

Respaldo Jay 3 (Fig. 4.14)

📖 NOTA: El respaldo Jay 3 puede utilizarse junto con el sistema de asiento Sedeo Lite. Consulte el manual del usuario del respaldo Jay 3 para instrucciones de instalación y ajustes.

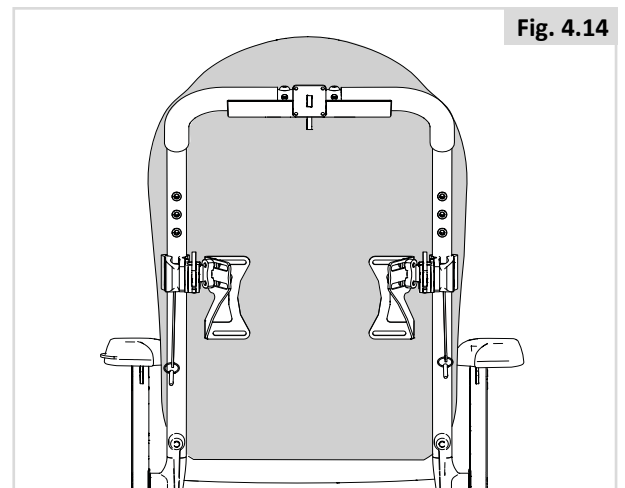

4.4 Preconfiguración de reposabrazos reclinables y abatibles

Altura del reposabrazos

El ajuste fino o grueso es un proceso de dos partes:

PARTE 1 (Fig. 4.15)

1. Gire (A) con el fin de ajustar (B).

PARTE 2 (Fig. 4.16)

1. Afloje (A) una vuelta.
2. Ajuste (B) en la posición deseada.
3. Apriete (A).

Profundidad del almohadillado del reposabrazos (Fig. 4.17)

1. Afloje (A) una vuelta.
2. Ajuste (B) en la posición deseada.
3. Apriete (A).

¡NOTA!

Para alcanzar el tornillo trasero en las alturas más bajas del reposabrazos, afloje los tornillos (A) de la Fig. 4.16 y ajuste el ángulo del almohadillado.

⚠ ¡PELIGRO!/¡ADVERTENCIA!

Revise periódicamente todos los tornillos para comprobar que estén ajustados firmemente. Un almohadillado flojo podría deslizarse y caer al presionarlo.

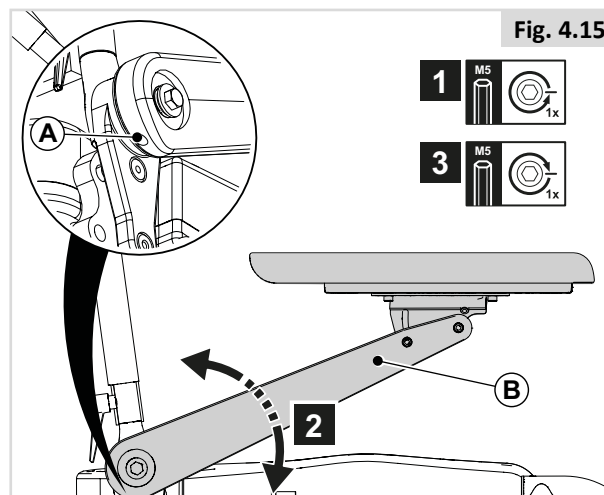

Fig. 4.15

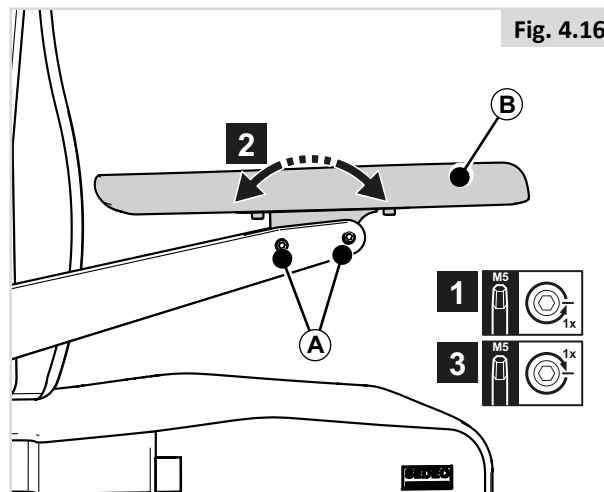

Fig. 4.16

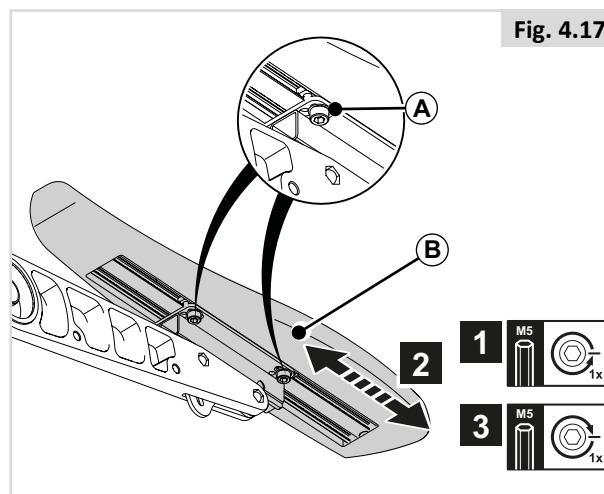

Fig. 4.17

4.5 Preconfiguración de reposabrazos en forma de T

Altura del reposabrazos (Fig. 4.18)

1. Afloje (A) una vuelta.
2. Ajuste (B) en la posición deseada.
3. Apriete (A).

Profundidad del reposabrazos (Fig. 4.19)

1. Afloje (A) una vuelta.
2. Afloje (B)
3. Ajuste (C) en la posición deseada.
4. Ajuste (A) y (B).

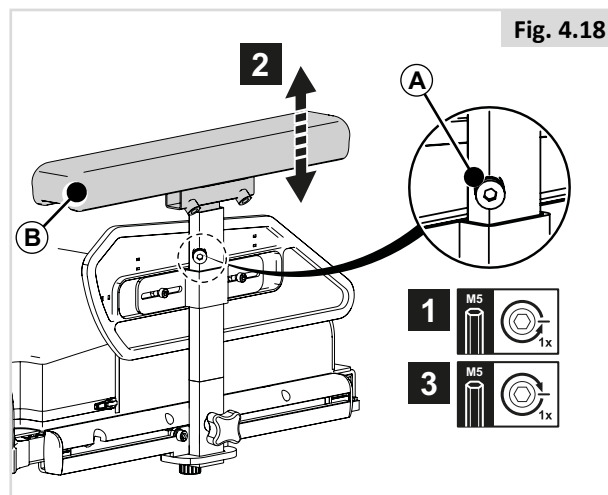

Fig. 4.18

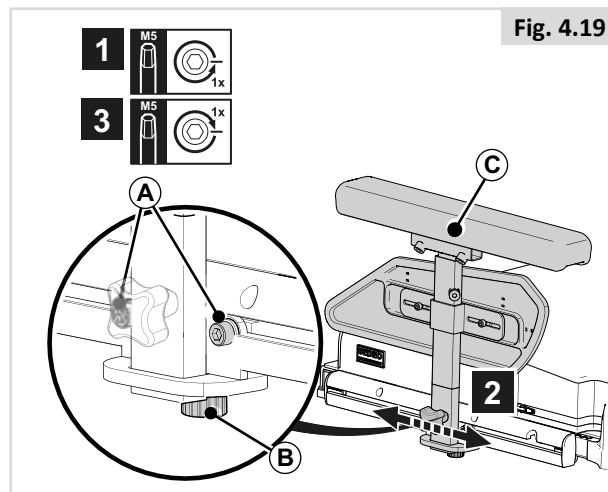

Fig. 4.19

4.6 Preconfiguración de reposabrazos abatibles en forma de T

Altura del reposabrazos (Fig. 4.20)

1. Afloje (A) una vuelta.
2. Ajuste (B) en la posición deseada.
3. Apriete (A).

Asegúrese de que los brazos estén bien apoyados, sin empujar los hombros hacia arriba.

Profundidad del reposabrazos (Fig. 4.21)

1. Afloje (A) una vuelta.
2. Ajuste (B) en la posición deseada.
3. Apriete (A).

Coloque el reposabrazos abatible más atrás, para tener más espacio para las transferencias laterales. Coloque el reposabrazos más adelante, para tener más soporte para las transferencias frontales.

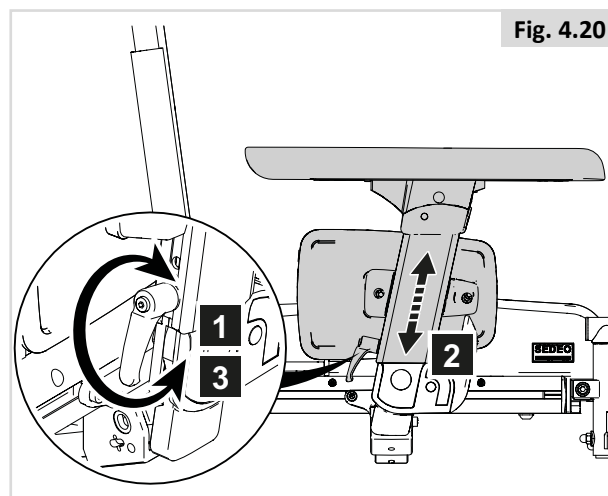

Fig. 4.20

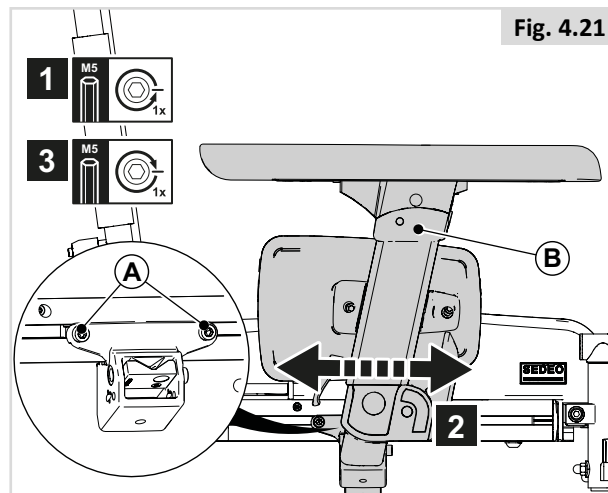

Fig. 4.21

Ángulo del reposabrazos (Fig. 4.22)

1. Afloje (A) una vuelta.
2. Ajuste (B) en la posición deseada.
3. Apriete (A).

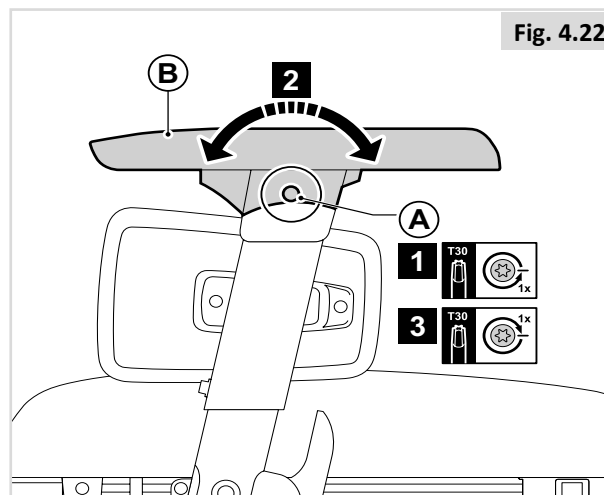

Fig. 4.22

Altura del protector lateral (Fig. 4.23)

1. Afloje (A) una vuelta.
2. Ajuste (B) en la posición deseada.
3. Apriete (A).

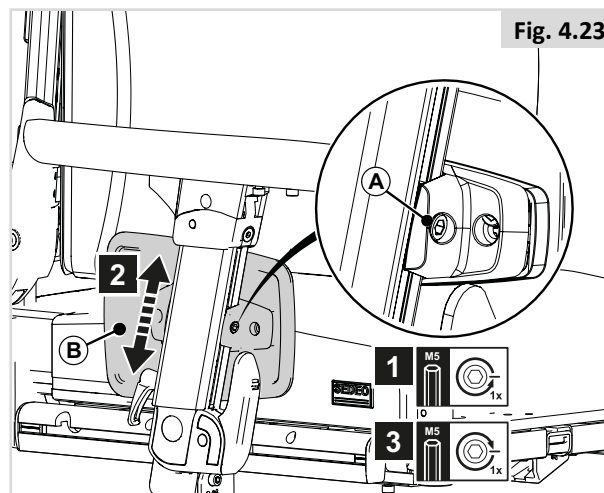

Fig. 4.23

Profundidad del almohadillado del reposabrazos (Fig. 4.24)

1. Afloje (A) una vuelta.
2. Ajuste (B) en la posición deseada.
3. Apriete (A).

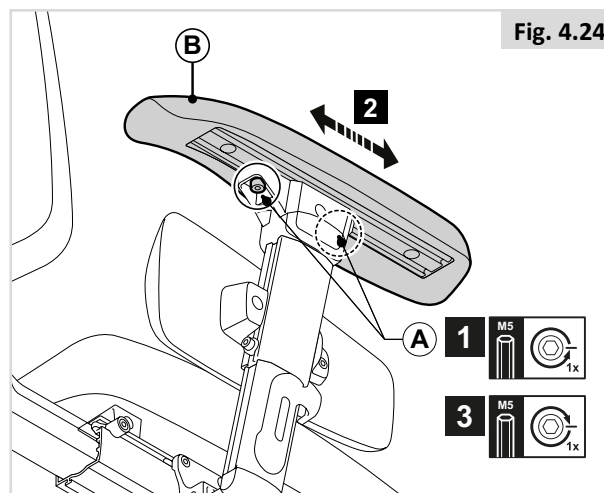

Fig. 4.24

Anchura del almohadillado del reposabrazos (Fig. 4.25-4.28)

Para extraerla:

1. Afloje (A).
2. Extraiga (B).
3. Afloje (E) una vuelta.
4. Extraiga (F).

Para colocar en posición:

1. Deslice (A) junto con (B) o (C) hacia (D).

 **¡NOTA! ¡PRECAUCIÓN!**

Asegúrese de que el saliente en el bloque de terminales encaje en la abertura

1. Ajuste la profundidad de (A) y apriete (E).
2. Coloque el soporte del mando de control en posición.
3. Coloque el reposabrazos en posición.

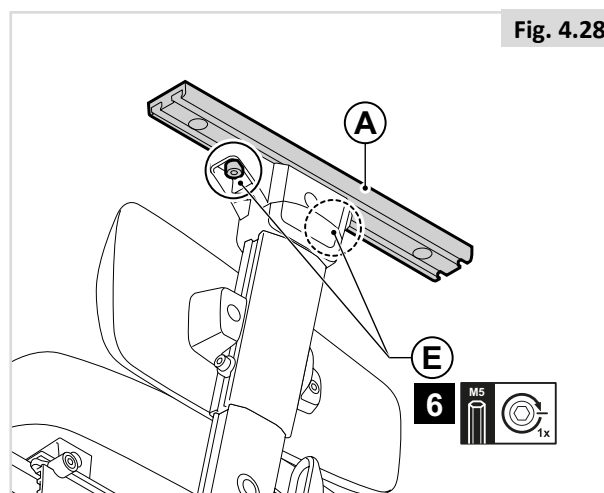
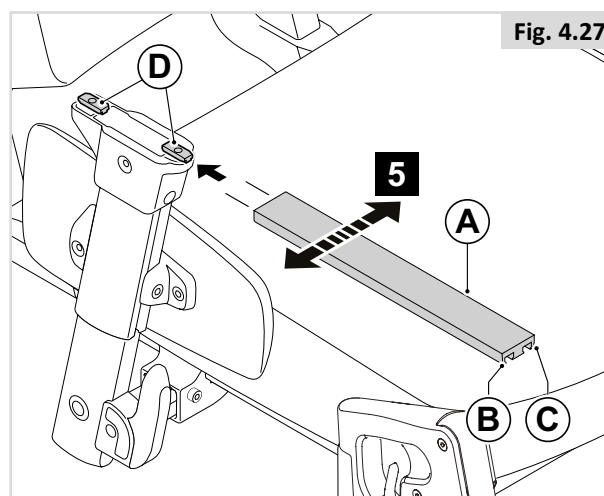
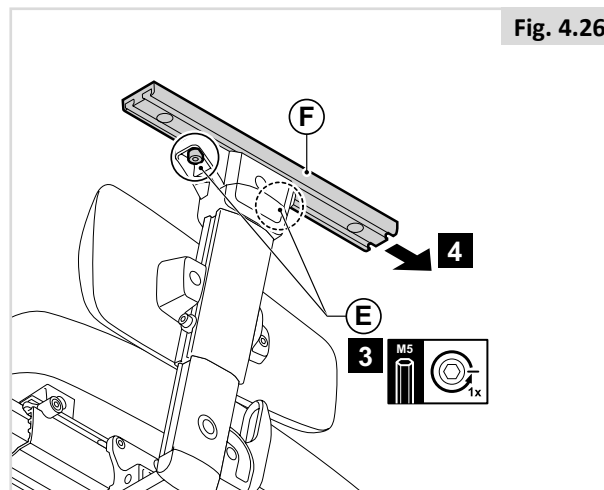
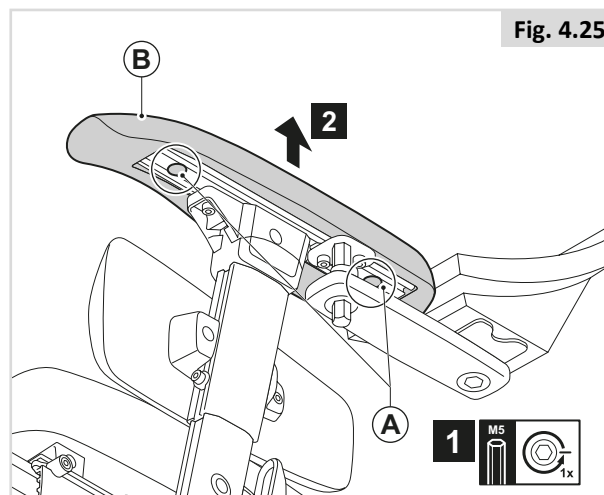

4.7 Mediante herramientas

Altura del protector lateral (Fig. 4.29)

1. Desatornille (A).
2. Ajuste (B) en la posición deseada.
3. Apriete (A).

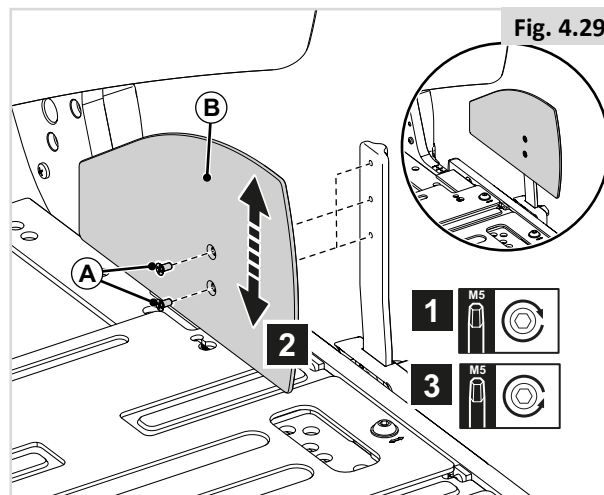

Profundidad del protector lateral (Fig. 4.30)

1. Afloje (A) una vuelta.
2. Ajuste (B) en la posición deseada.
3. Apriete (A).

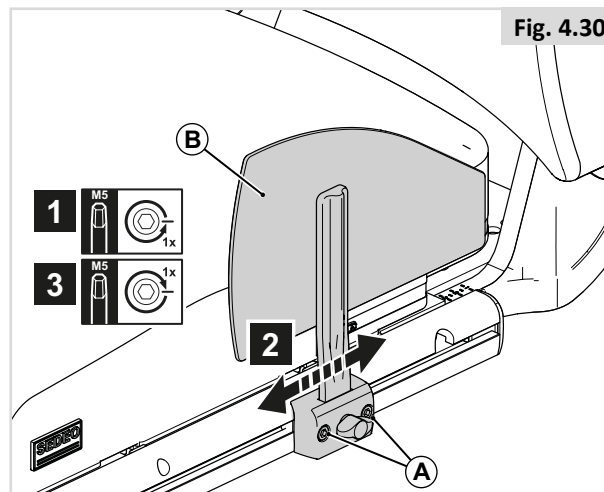

4.8 Pre-configuración del reposapiés central

Largo de la pierna (rodilla a tobillo) (Fig. 4.31)

1. Afloje (A) una vuelta.
2. Ajuste (B) en la posición deseada.
3. Apriete (A).

! ¡NOTA!/¡PRECAUCIÓN!

Asegúrese de que haya suficiente espacio libre bajo (B) para ajustar el ángulo de la rodilla (el reposapiés se extiende) y superar obstáculos.

Ángulo de rodilla (Fig. 4.32)

1. Afloje (A) dos vueltas.
2. Ajuste (B) en la posición deseada.
3. Apriete (A).

! ¡NOTA!/¡PRECAUCIÓN!

Cambie la altura o el ángulo de la rodilla si la plataforma toca las ruedas delanteras.

Ángulo del tobillo (Fig. 4.33)

1. Plegar hacia arriba (A).
2. Gire (B) para ajustar el ángulo del tobillo como desee.
3. Pliegue (A) hacia abajo.

Altura del soporte central de pantorrilla (Fig. 4.34)

1. Afloje (A) una vuelta.
2. Ajuste (B) en la posición deseada.
3. Apriete (A).

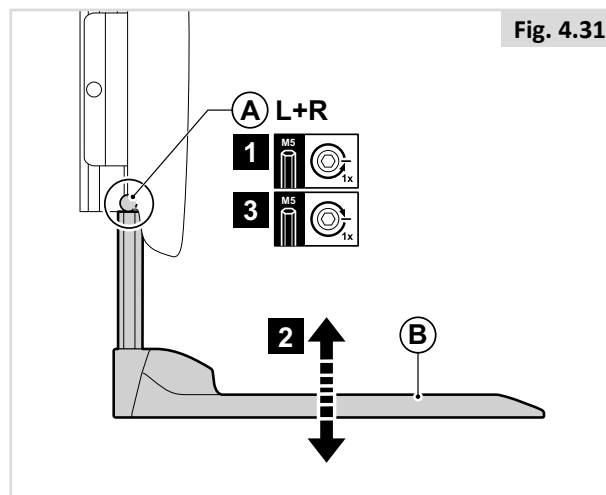

Fig. 4.31

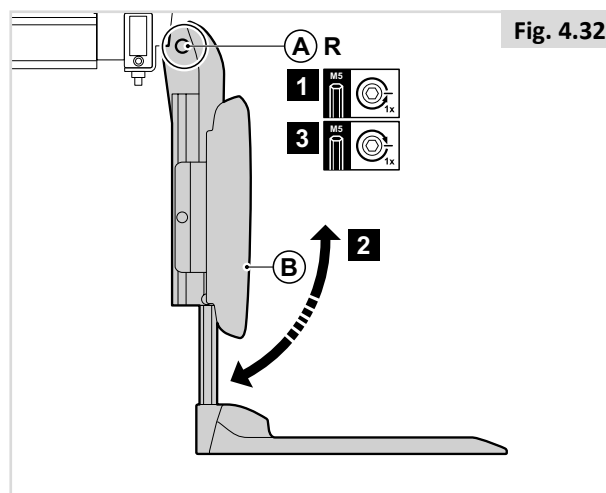

Fig. 4.32

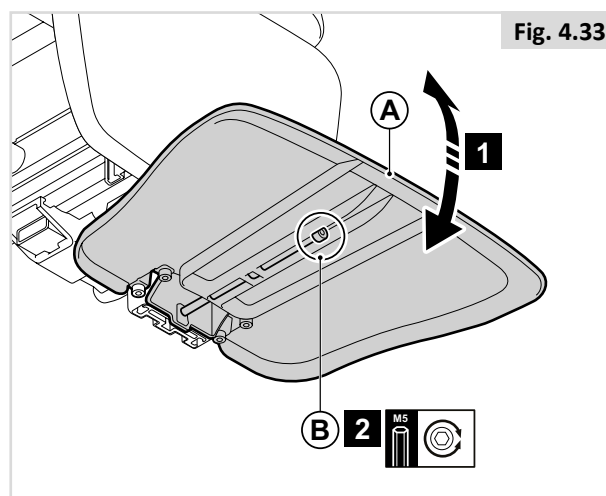

Fig. 4.33

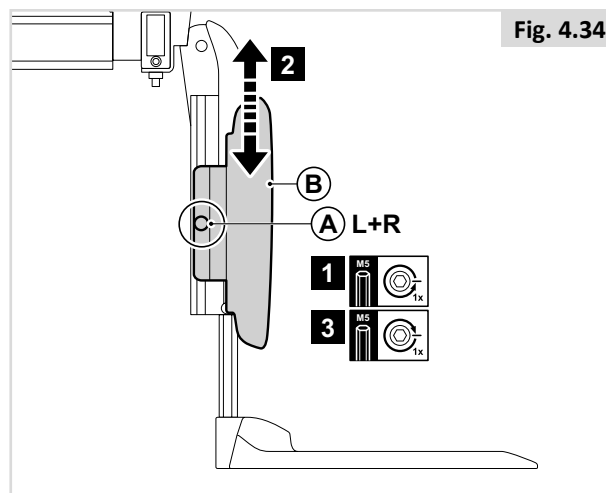

Fig. 4.34

4.9 Preconfiguración del reposapiés central

Largo de la pierna (rodilla a tobillo) (Fig. 4.35)

1. Afloje (A) una vuelta
2. Ajuste (B) en la posición deseada.
3. Apriete (A).
4. Repita los mismos pasos para el otro lado.

Ángulo del tobillo (Fig. 4.36)

1. Plegar hacia arriba (A).
2. Gire (B) para ajustar el ángulo del tobillo como desee (llave Allen de 4 mm)
3. Pliegue (A) hacia abajo.

⚠ ¡PELIGRO!/¡ADVERTENCIA!

- Después del ajuste, y con el asiento en posición normal de conducción: Asegúrese de que haya un hueco de (>25 mm) entre el suelo y el reposapiés en todo momento.
- Realice esta prueba con el usuario sentado en la silla y con sus pies apoyados en las plataformas reposapiés.
- El uso de la silla de ruedas con las plataformas reposapiés muy bajas puede ocasionar lesiones personales o daños en la silla y los objetos de alrededor.

Altura de almohadilla pantorrillera (Fig. 4.37)

1. Afloje (A) una vuelta.
2. Ajuste (C) en la posición deseada.
3. Apriete (A).

Ancho de almohadilla pantorrillera (Fig. 4.37)

4. Afloje (B) una vuelta.
5. Ajuste (C) en la posición deseada.
6. Apriete (B).

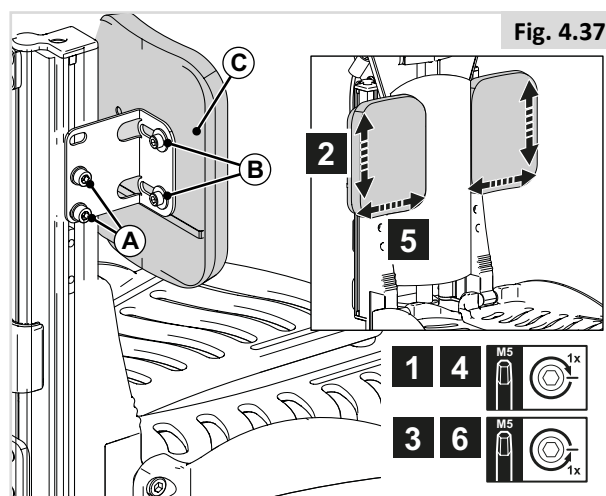
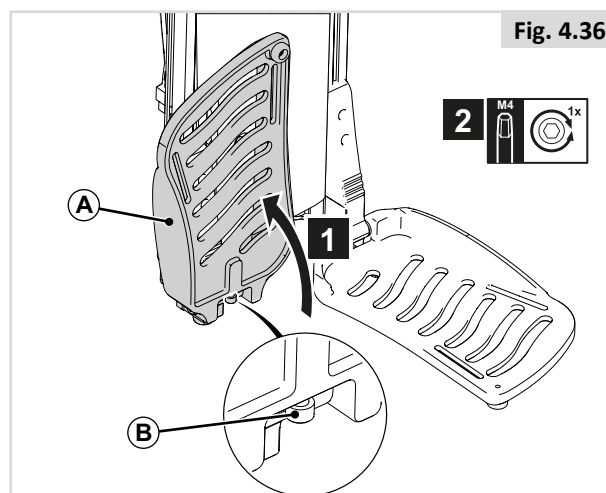
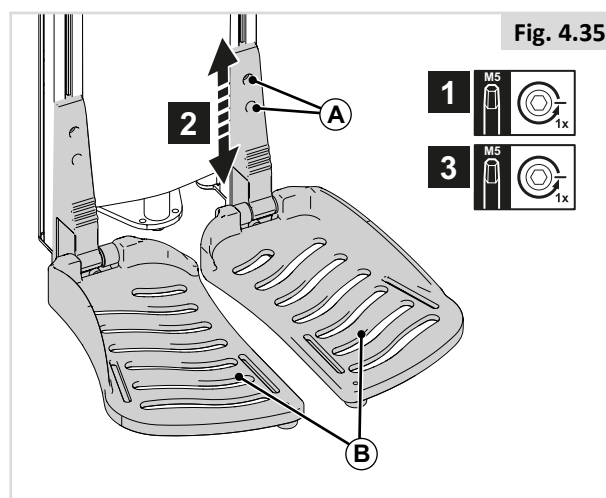

4.10 Pre-configuración del reposapiés central eléctrico

⚠ ¡PELIGRO!/¡ADVERTENCIA!

- Tenga en cuenta el entorno por donde transitará para evitar lesiones en las piernas cuando los reposapiés estén extendidos.
- Siempre antes de conducir la silla de ruedas, asegúrese de que ni los reposapiés ni las plataformas reposapiés entren en contacto con las ruedas delanteras.
- Bajo ninguna circunstancia use los reposapiés para levantar o trasladar la silla de ruedas.
- Al igual que con todas las piezas movibles, procure no atraparse los dedos, (Fig. 4.40).

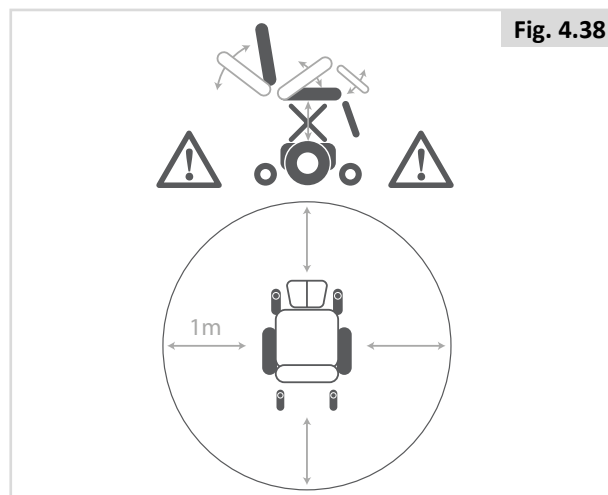

Largo de la pierna (rodilla a tobillo) (Fig. 4.39)

El reposapiés central eléctrico admite un ajuste en ángulo de entre 90° y 180° con respecto al suelo y una extensión eléctrica en longitud de 180 mm.

1. Afloje (A) una vuelta.
2. Ajuste (B) en la posición deseada.
3. Apriete (A).
4. Repita los mismos pasos para el otro lado.

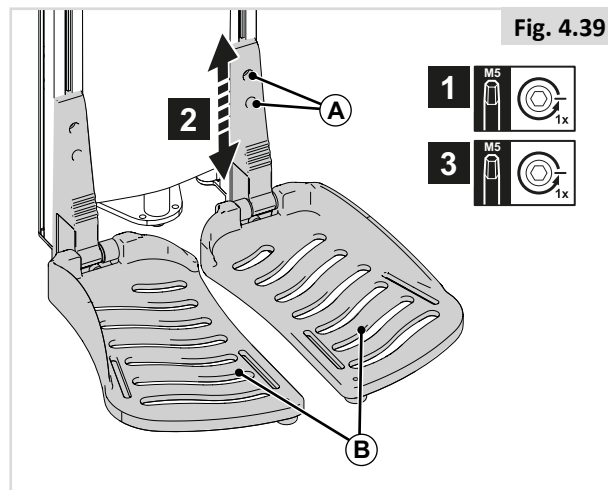

Ángulo del tobillo (Fig. 4.40)

1. Plegar hacia arriba (A).
2. Gire (B) para ajustar el ángulo del tobillo como desee (llave Allen de 4 mm)
3. Pliegue (A) hacia abajo.

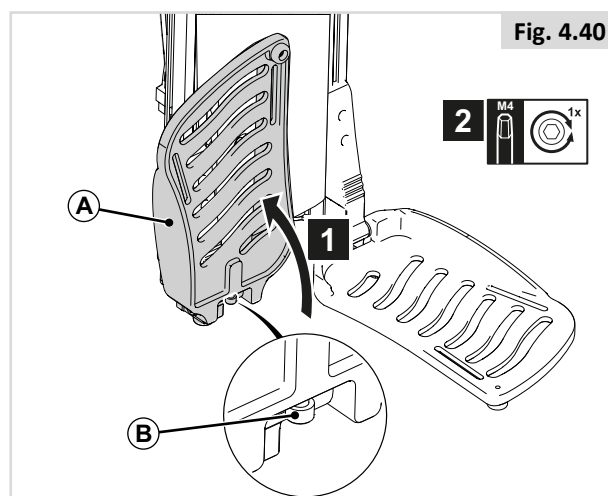

⚠ ¡PELIGRO!/¡ADVERTENCIA!

- Después del ajuste, y con el asiento en posición normal de conducción: Asegúrese de que haya un hueco de (>25 mm) entre el suelo y el reposapiés en todo momento.
- Realice esta prueba con el usuario sentado en la silla y con sus pies apoyados en las plataformas reposapiés.
- El uso de la silla de ruedas con las plataformas reposapiés muy bajas puede ocasionar lesiones personales o daños en la silla y los objetos de alrededor.

Altura de almohadilla pantorrillera (Fig. 4.41)

1. Afloje (A) una vuelta.
2. Ajuste (C) en la posición deseada.
3. Apriete (A).

Ancho de almohadilla pantorrillera (Fig. 4.41)

4. Afloje (B) una vuelta.
5. Ajuste (C) en la posición deseada.
6. Apriete (B).

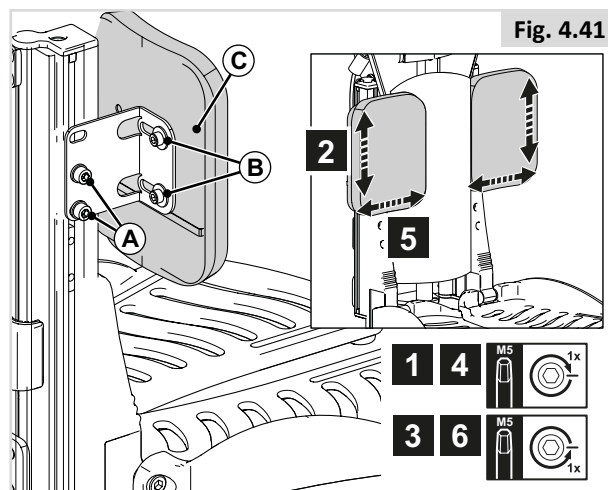

4.11 Preconfiguración del reposapiés abatible SEDEO LITE

Anchura del reposapiés (Fig. 4.42)

1. Afloje (A) una vuelta.
2. Ajuste (B) en la posición deseada.
3. Apriete (A).

Largo de la pierna (rodilla a tobillo) (Fig. 4.43)

1. Afloje (A) una vuelta.
2. Ajuste (B) en la posición deseada.
3. Apriete (A).

⚠ ¡NOTA! ¡PRECAUCIÓN!

- Asegúrese de que haya suficiente espacio libre bajo (B) para ajustar el ángulo de la rodilla (el reposapiés se extiende) y superar obstáculos.

Ángulo del tobillo (Fig. 4.44)

1. Afloje (A) unas cuantas vueltas.
2. Ajuste (B) en la posición deseada.
3. Apriete (A).

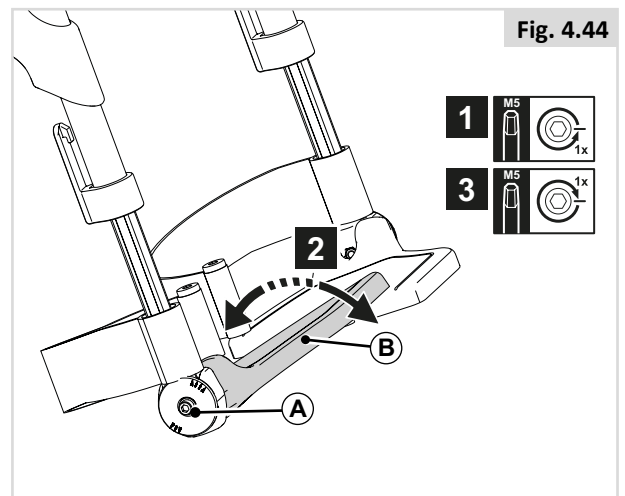
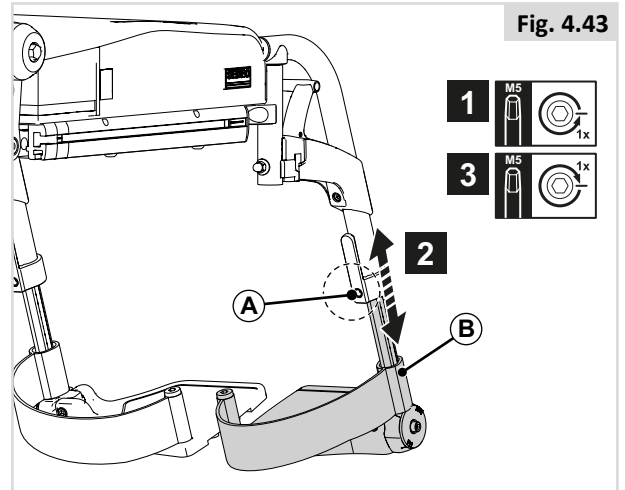
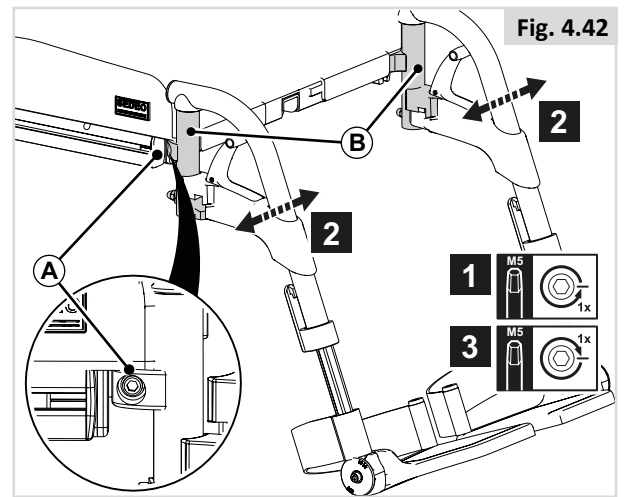

4.12 Preconfiguración del reposapiés abatible UNI

Anchura del reposapiés, vea Fig. 4.42.

Largo de la pierna (rodilla a tobillo) (Fig. 4.45)

1. Afloje (A) una vuelta.
2. Ajuste (B) en la posición deseada.
3. Apriete (A).

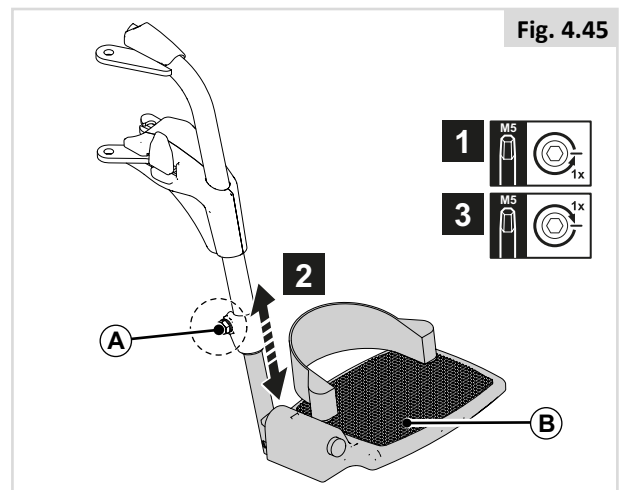

4.13 Preconfiguración del reposapiés abatible

Anchura del reposapiés (Fig. 4.46)

1. Afloje (A) una vuelta.
2. Ajuste (B) en la posición deseada.
3. Apriete (A).

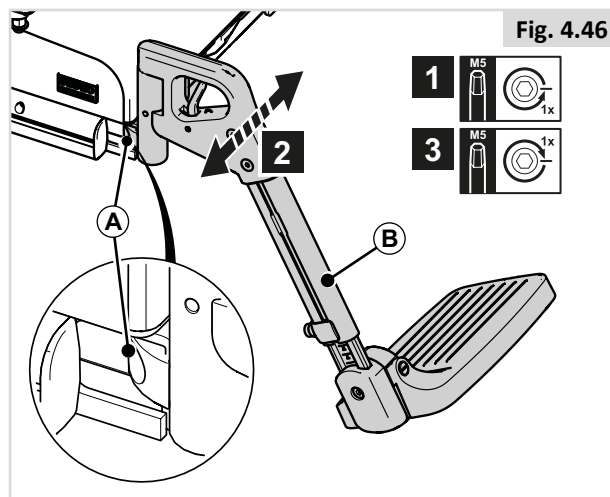

Largo de la pierna (rodilla a tobillo) (Fig. 4.47)

1. Afloje (A) una vuelta.
2. Ajuste (B) en la posición deseada.
3. Apriete (A).

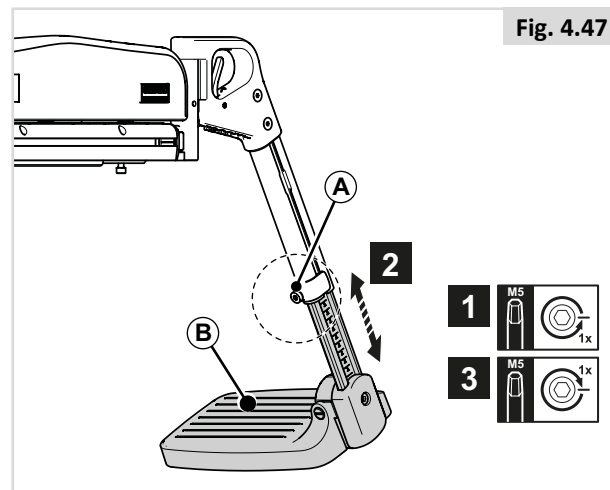

¡NOTA!/¡PRECAUCIÓN!

Asegúrese de que haya suficiente espacio libre bajo (B) para ajustar el ángulo de la rodilla (el reposapiés se extiende) y superar obstáculos.

Ángulo del tobillo (Fig. 4.48)

1. Afloje (A) unas cuantas vueltas.
2. Ajuste (B) en la posición deseada.
3. Apriete (A).

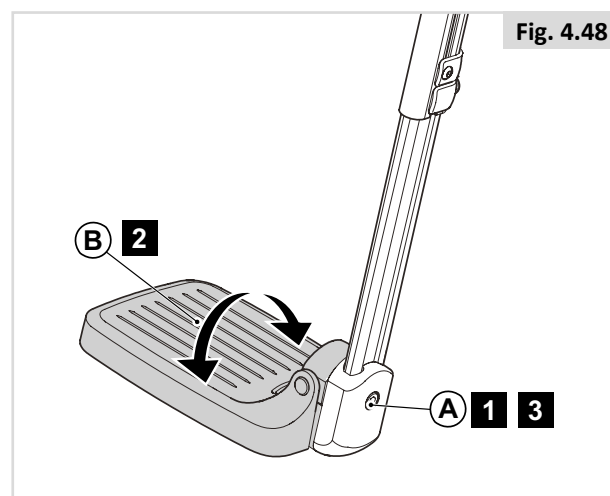

Reposapiés elevable manual/eléctrico - Ángulo de rodilla (Fig. 4.49)

Puede modificar la posición de las plataformas reposapiés ajustando el ángulo de la rodilla.

1. Afloje (A) unas cuantas vueltas.
2. Ajuste (B) en la posición deseada.
3. Apriete (A).

¡PELIGRO!/¡ADVERTENCIA!

- Los dedos pueden quedar atrapados! Al mover el reposapiés hacia arriba o abajo, no coloque los dedos en el mecanismo de ajuste entre las partes móviles de la plataforma.

¡NOTA!/¡PRECAUCIÓN!

Cambie la altura o el ángulo de la rodilla si la plataforma toca las ruedas delanteras.

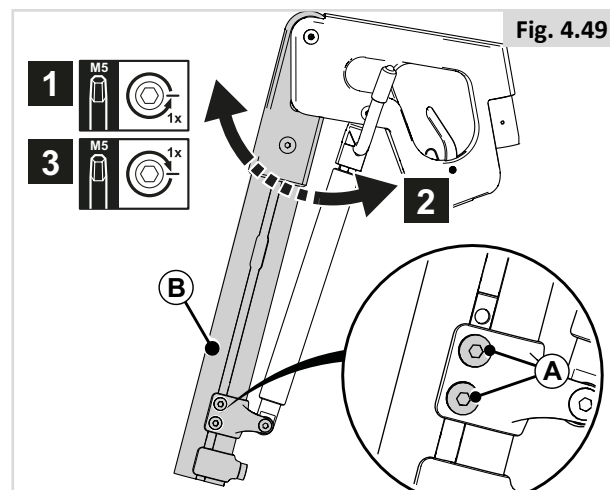

Altura de almohadilla pantorrillera (Fig. 4.50)

1. Afloje (A) unas cuantas vueltas.
2. Ajuste (D) en la posición deseada.
3. Apriete (A).

Profundidad de almohadilla pantorrillera (Fig. 4.50)

4. Afloje (B) unas cuantas vueltas.
5. Ajuste (D) en la posición deseada.
6. Apriete (B).

Ancho de almohadilla pantorrillera (Fig. 4.50)

7. Afloje (C) en la parte posterior de (D) unas cuantas vueltas.
8. Ajuste (D) en la posición deseada.
9. Apriete (C).

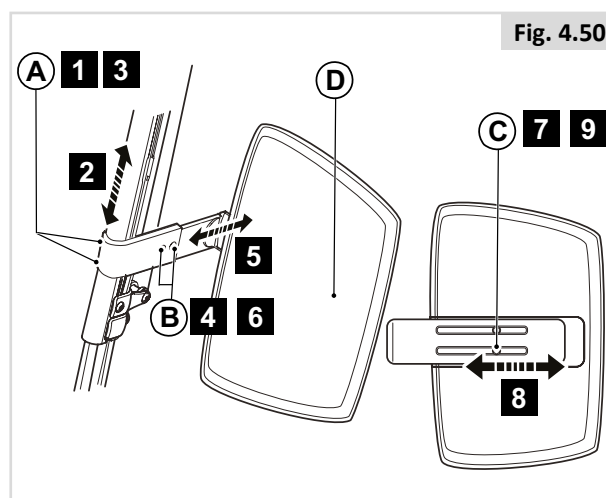

Fig. 4.50

4.14 Pre-configuración del reposacabezas

⚠ ¡PELIGRO!/¡ADVERTENCIA!

- Si el reposacabezas es parte de las opciones seleccionadas para el usuario/silla, nunca conduzca la silla sin el reposacabezas instalado.
- No utilice nunca la silla sin reposacabezas si está transportando la silla con una persona en un vehículo.

Altura del reposacabezas (Fig. 4.51)

1. Afloje (A) unas cuantas vueltas.
2. Ajuste (B) en la posición deseada.
3. Apriete (A).

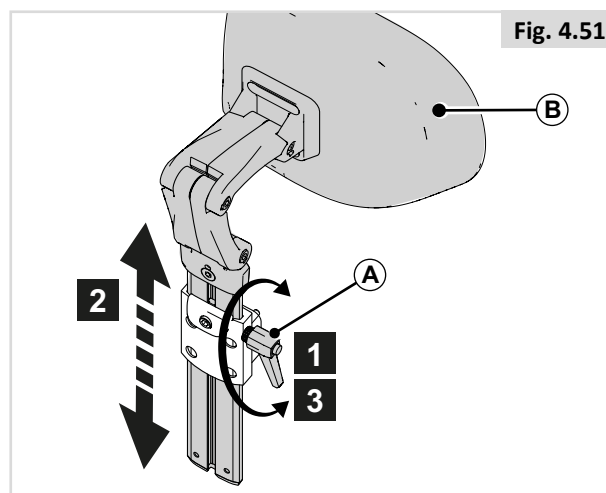

Fig. 4.51

Configuración de memoria (Fig. 4.52)

1. Afloje (C) una vuelta.
2. Deslice (D) lo más abajo posible.
3. Apriete (C).

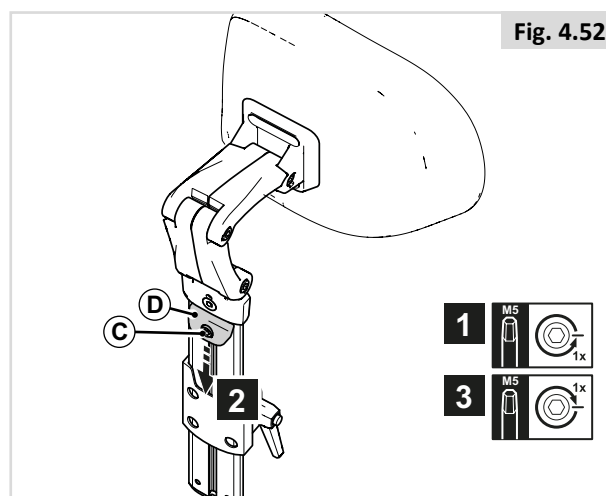

Fig. 4.52

Posición del reposacabezas (Fig. 4.53)

1. Afloje (A) una vuelta.
2. Ajuste (B) en la posición deseada.
3. Apriete (A).

⚠ ¡NOTA!/¡PRECAUCIÓN!

Corrija la altura del reposacabezas y bascule la almohadilla del reposacabezas según se requiera.

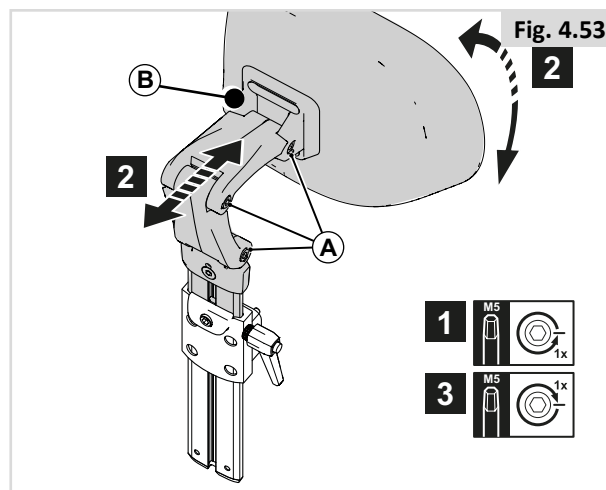
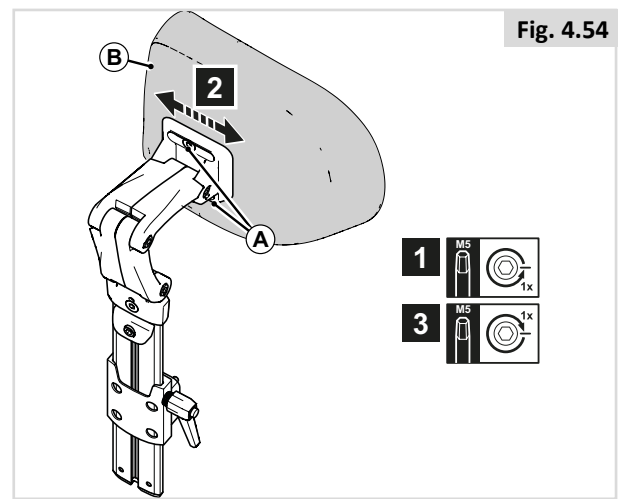

Fig. 4.53

Posición en anchura del cojín del reposacabezas (Fig. 4.54)

1. Afloje (A) una vuelta.
2. Ajuste (B) en la posición deseada.
3. Apriete (A).



4.15 Pre-configuración del soporte para el mando abatible o fijo

Profundidad del mando de control (Fig. 4.55)

1. Afloje (A) una vuelta.
2. Ajuste (B) en la posición deseada.
3. Apriete (A).

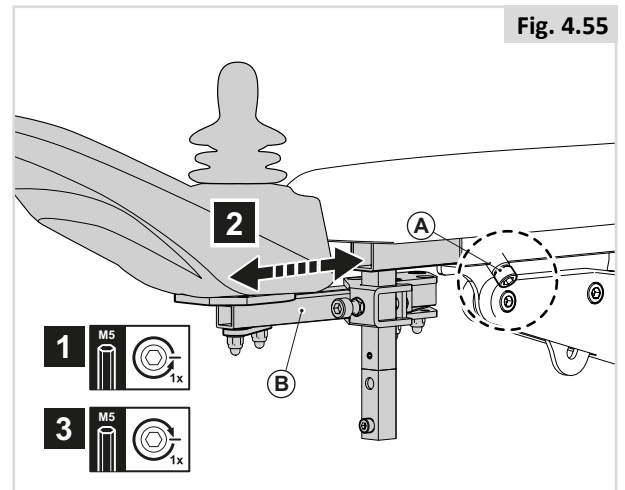

Altura del mando de control (1) (Fig. 4.56)

1. Afloje (A) una vuelta.
2. Ajuste (B) en la posición deseada.
3. Apriete (A).

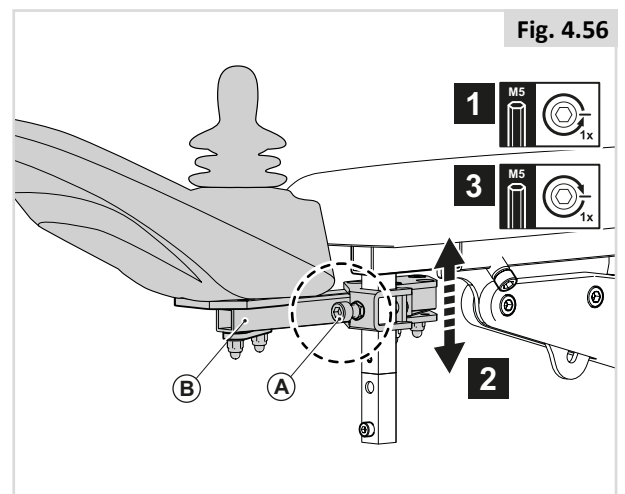

4.16 Preconfiguración del mando abatible encapsulado

Profundidad del mando de control (Fig. 4.57)

1. Afloje (A) una vuelta.
2. Ajuste (B) en la posición deseada.
3. Apriete (A).

Altura del mando de control (1) (Fig. 4.58)

1. Afloje (A) una vuelta.
2. Ajuste (B) en la posición deseada.
3. Apriete (A).

Altura del mando de control (2) (Fig. 4.59)

1. Afloje (C) una vuelta.
2. Ajuste (D) en la posición deseada.
3. Apriete (C).

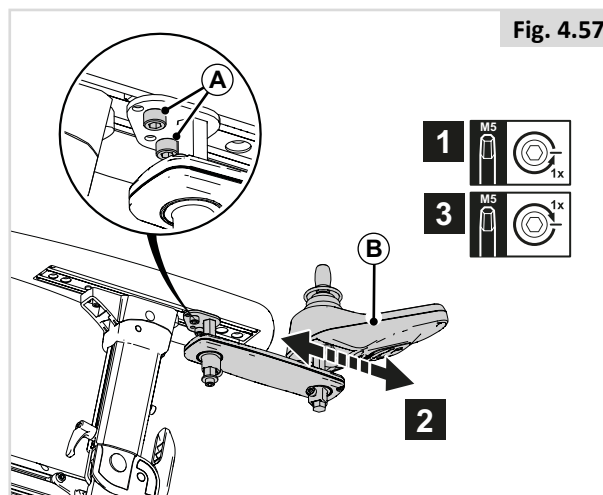

Fig. 4.57

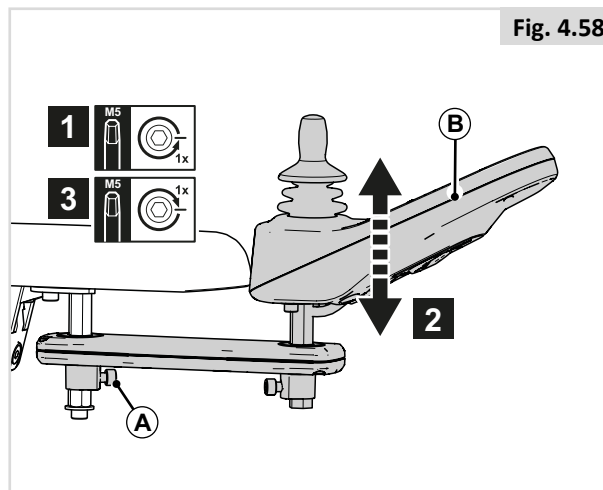

Fig. 4.58

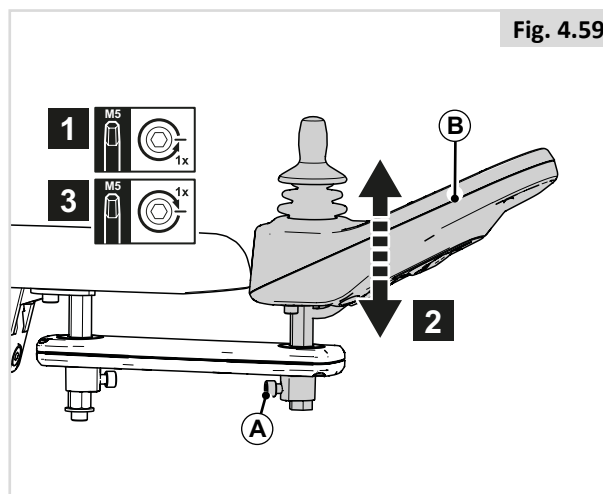

Fig. 4.59

4.17 Pre-configuración de laterales

Altura de laterales (Fig. 4.60)

1. Afloje (A) una vuelta.
2. Ajuste (B) en la posición deseada.
3. Apriete (A).

Profundidad de laterales (Fig. 4.61)

1. Afloje (A) una vuelta.
2. Ajuste (B) en la posición deseada.
3. Apriete (A).
4. Afloje (C) una vuelta
5. Ajuste (B) en la posición deseada.
6. Apriete (C).

Ángulo de laterales (Fig. 4.62)

1. Afloje (A) una vuelta.
2. Ajuste (B) en la posición deseada.
3. Apriete (A).
4. Afloje (C) una vuelta
5. Ajuste (B) en la posición deseada.
6. Apriete (C).

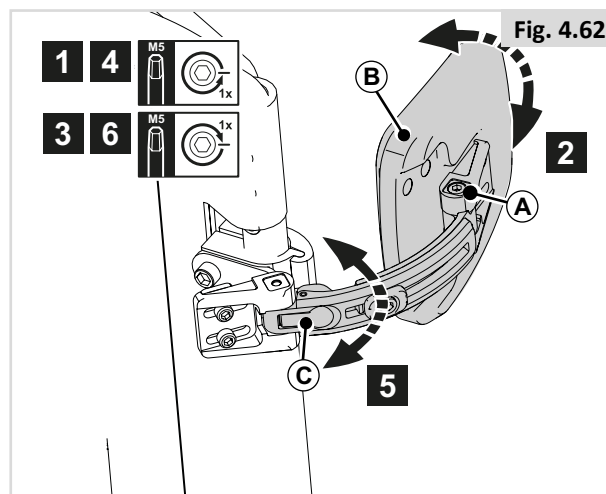
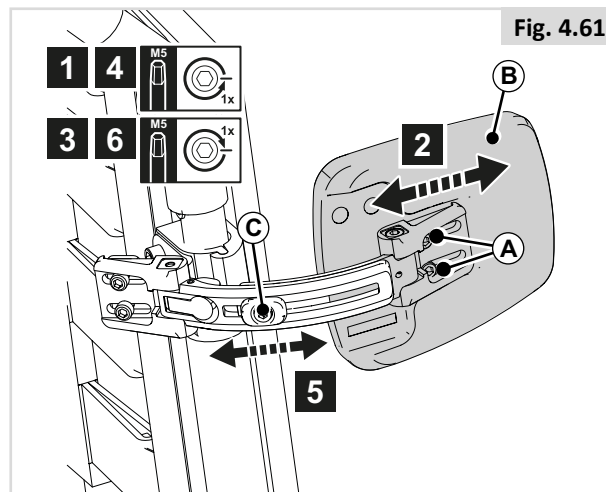
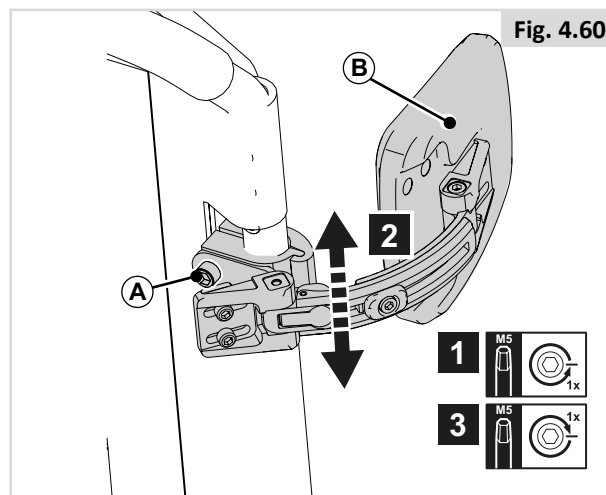

4.18 Pre-configuración del soporte abatible de rodilla/soporte de muslo

Puede montar el soporte en dos posiciones, como soporte de la rodilla o del muslo (Fig. 4.63)

Posición del soporte de muslo (Fig. 4.63 y 4.64)

1. Afloje (A) una vuelta.
2. Ajuste (B) en la posición deseada.
3. Apriete (A).

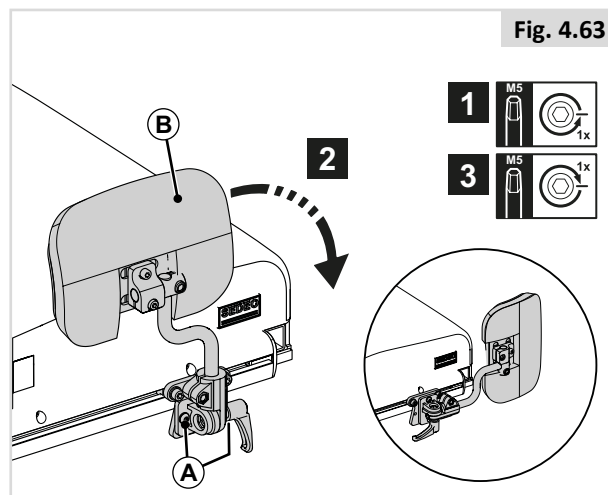

Fig. 4.63

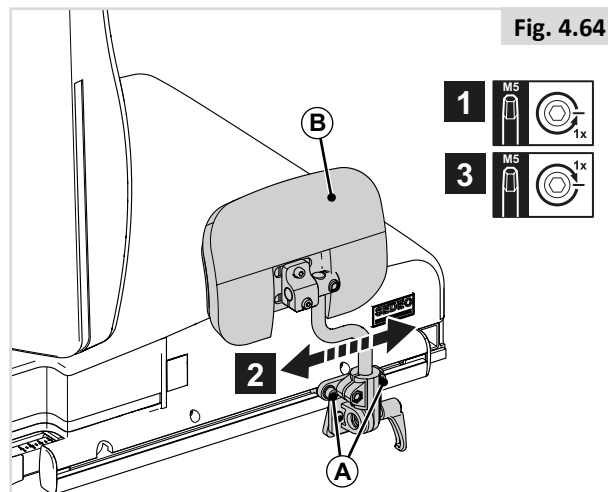

Fig. 4.64

4.19 Pre-configuración de la cuña abductora

Altura de la cuña abductora (Fig. 4.65)

1. Afloje (A) una vuelta.
2. Ajuste (B) en la posición deseada.
3. Apriete (A).

Profundidad de la cuña abductora (Fig. 4.66)

1. Afloje (A) una vuelta.
2. Ajuste (B) en la posición deseada.
3. Apriete (A).

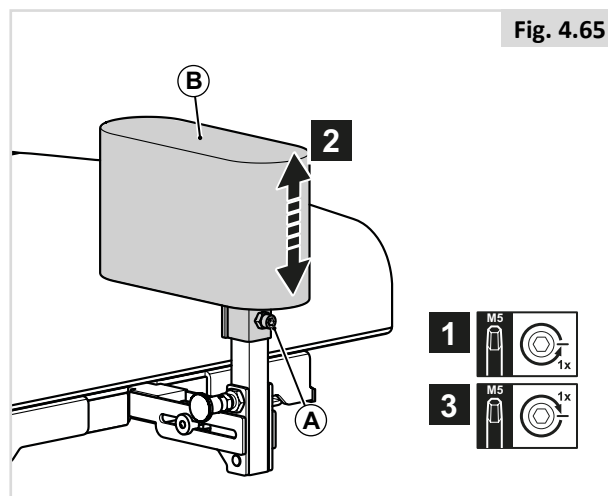

Fig. 4.65

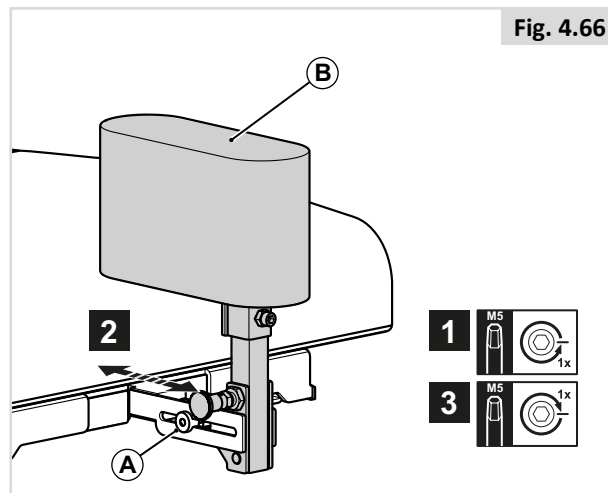

Fig. 4.66

4.20 Cinturón pélvico y cinturón de posicionamiento

⚠ ¡PELIGRO!/¡ADVERTENCIA!

- Este producto está diseñado para ayudar en el posicionamiento de una sola persona en una silla de ruedas.
- Los cinturones de posicionamiento pélvicos no son adecuados en el transporte en vehículos; debe utilizar en cambio, sistemas aprobados de amarre y sujeción para ocupantes.
- El incumplimiento de estas advertencias puede generar lesiones severas o hasta la muerte.
- Asegúrese de que el asistente o profesional sanitario cuente con la formación adecuada en cuanto al funcionamiento correcto de los cinturones.
- Los asistentes o profesionales sanitarios que no cuenten con la formación adecuada podrían ocasionar demoras en caso de producirse una situación de emergencia.

Instalación del cinturón pélvico/ cinturón de posicionamiento

1. Fije (A) al armazón del asiento con un tornillo a la izquierda y a la derecha. (Fig. 4.68)

Posicionamiento mediante cinturón pélvico

- Ajuste la correa de posición adecuadamente, dejando un espacio de no más del ancho de una mano para más comodidad y seguridad (Fig. 4.69).
- La mano debe pasar holgada por el cinturón a una tensión normal, y no debe tener demasiado espacio ni sentir que el cinturón está flojo.
- Por lo general, la correa debe quedar posicionada de modo que las correas estén en un ángulo aproximado de 45 grados (Fig. 4.70), y cuando se lo ajusta correctamente, debe impedir que el usuario resbale hacia abajo del asiento.
- Coloque la correa flojamente a través del asiento con el extremo abierto de la hebilla a la derecha para las personas zurdas y a la izquierda para las personas diestras. Pase los otros extremos de la correa a través del espacio entre los tubos del respaldo y el respaldo.

⚠ ¡PELIGRO!/¡ADVERTENCIA!

- Compruebe siempre que el cinturón de posicionamiento esté correctamente asegurado y ajustado antes de usarlo.
- Un cinturón demasiado flojo podría causar que el usuario resbale hacia abajo y provocar una lesión grave.
- Revise el cinturón pélvico y los componentes de sujeción con regularidad para detectar signos de deshilache o daños. Cámbielo si es necesario.
- Cuando realice el mantenimiento revise el funcionamiento correcto de la hebilla de liberación y signos de desgaste del material o de los soportes plásticos.
- Actividades/verificaciones frecuentes:
- Como ocurre con todos los componentes de posicionamiento, es necesario efectuar ajustes correctivos, ya que con el tiempo la persona varía su posición sentada.
- Verifique las cinchas y cinturones de seguridad con frecuencia para controlar la correcta instalación a fin de mantener la seguridad y comodidad del usuario.

Fig. 4.67

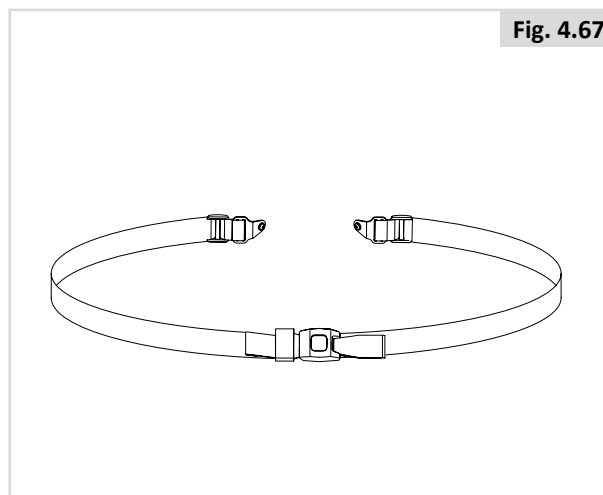

Fig. 4.68

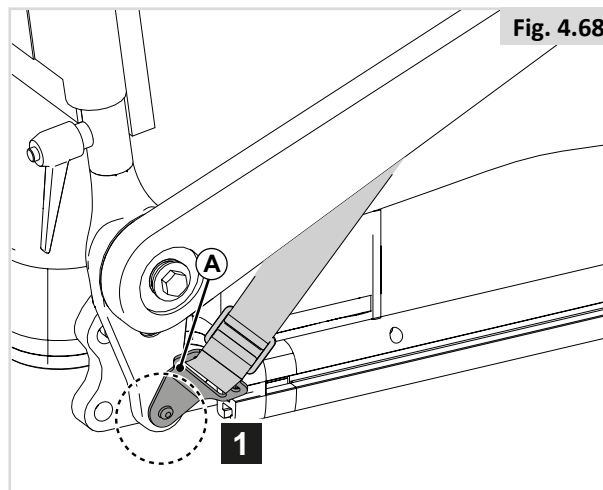

Fig. 4.69

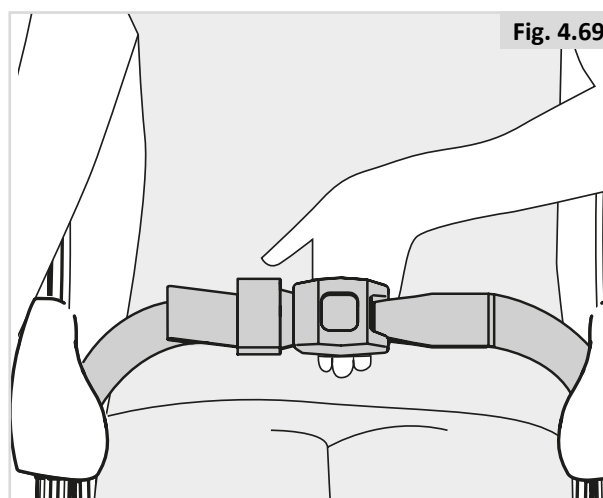
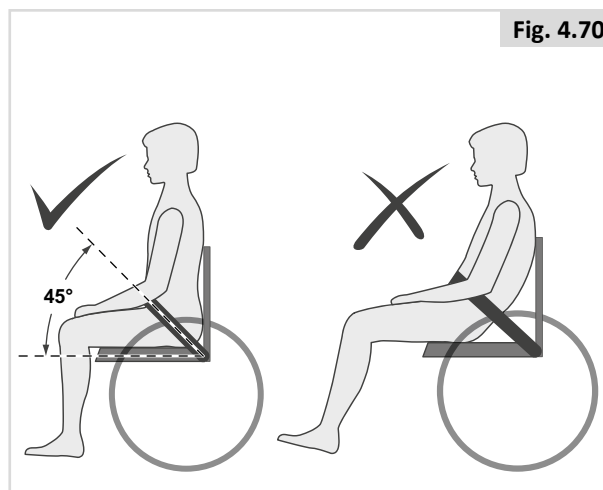

Fig. 4.70



5.0 Utilización del sistema de asiento

5.1 Cómo subir y bajar de la silla de ruedas (transferencia)

Sunrise Medical le recomienda que consulte al profesional sanitario para que éste le asesore a fin de desarrollar su propia técnica personal para efectuar transferencias frontales y laterales, adaptadas a sus necesidades y evitando cualquier lesión personal.

⚠ ¡PELIGRO!/¡ADVERTENCIA!

Para evitar caídas:

- Asegúrese de que el mando esté apagado durante los traslados para evitar cualquier movimiento involuntario. Si no lo hace, podría tocar inadvertidamente el joystick y hacer que el sistema se mueva de manera inesperada.
- Compruebe que la llave de desembrague esté en modo "conducción"  Instrucciones generales.
- Gire las ruedas delanteras hasta que apunten hacia adelante.
- Trabaje con su profesional de la salud para aprender los métodos más seguros para realizar transferencias.
- Asegúrese de que los frenos del motor están engranados. Esto evita que el sistema se mueva cuando realiza la transferencia.
- Es peligroso subirse o bajarse de la silla sin ayuda. Esto requiere buen equilibrio y agilidad. Recuerde que existe un momento durante toda transferencia en el que el sistema de asiento no está debajo de usted.
- Aprenda cómo posicionar su cuerpo y como sostenerse al subirse o bajarse de la silla.
- Pida que alguien le ayude hasta saber cómo hacerlo por usted mismo.
- No se ponga de pie sobre la plataforma reposapiés. Colocar todo el peso sobre la plataforma reposapiés puede provocar daños en la silla de ruedas y situaciones peligrosas, como el vuelco de la silla.
- Compruebe que sus pies no quedan atrapados en el espacio entre los reposapiés.

5.2 Preparación para una transferencia hacia adelante

⚠ ¡PELIGRO!/¡ADVERTENCIA!

Desplace la silla de ruedas lo más cerca posible al asiento que intenta transferirse.

Reposapiés abatibles (Fig. 5.1 y 5.2)

1. Pliegue hacia arriba las plataformas de los pies (A)
2. Gire las almohadillas para pantorrillas (B) hacia el lado (si la silla las lleva)

REPOSAPIÉS ABATIBLES SEDEO LITE

3. Si es posible, empuje (C) hacia atrás y gire el reposapiés (D) hacia el costado

REPOSAPIÉS ABATIBLES UNI

4. Si es posible, empuje (C) hacia atrás y gire el reposapiés (D) hacia el costado

REPOSAPIÉS ABATIBLES SEDEO PRO

5. Si es posible, empuje (C) hacia atrás y gire el reposapiés (D) hacia el costado

Reposapiés con montaje central (Fig. 5.3)

1. Plegar hacia arriba (A).

Reposapiés central eléctrico (Fig. 5.4)

1. Levante (A) dos lados.

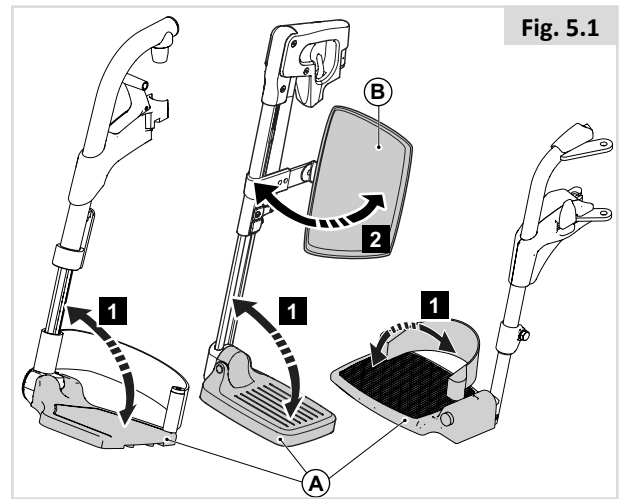

Fig. 5.1

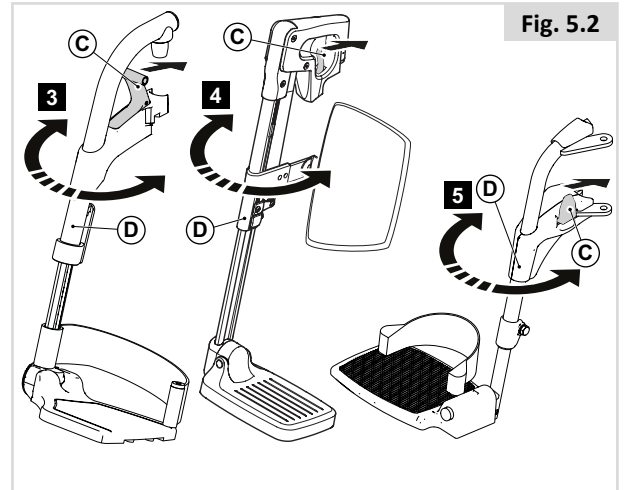

Fig. 5.2

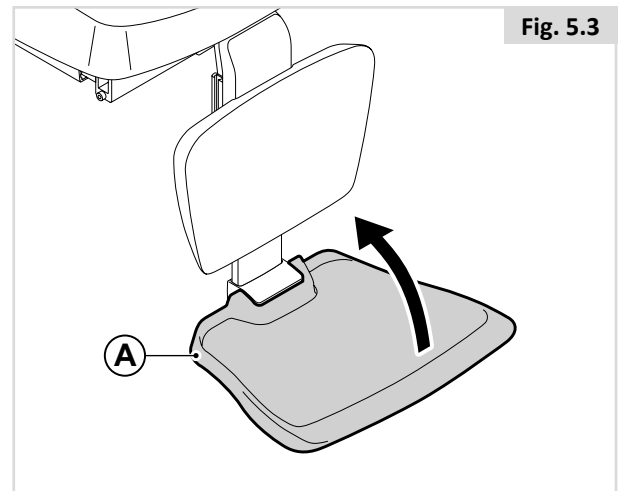

Fig. 5.3

5.3 Preparación para una transferencia lateral

⚠ ¡PELIGRO!/¡ADVERTENCIA!

- Lleve la silla de ruedas lo más cerca posible del asiento al que intenta transferirse. Si fuera posible, utilice una tabla de traslado.
- Siéntese lo más atrás que pueda del asiento. Esto reduce el riesgo de no encontrar el asiento o caerse.

⚠ ¡NOTA!/¡PRECAUCIÓN!

- Algunas versiones del mando requieren girarlo hacia un lado.
- Retire la bandeja antes de plegar el reposabrazos.
- No se apoye en el reposabrazos cuando esté plegado hacia atrás.

Abata el reposabrazos hacia atrás (Fig. 5.5)

1. Pliegue (A) hacia la parte trasera.

Reposabrazos Sedeo Lite en forma de T (Fig. 5.6)

1. Afloje A
2. Extraiga B

Reposabrazos abatible en forma de T (Fig. 5.7)

1. Pulse (A).
2. Pliegue (B) hacia la parte trasera

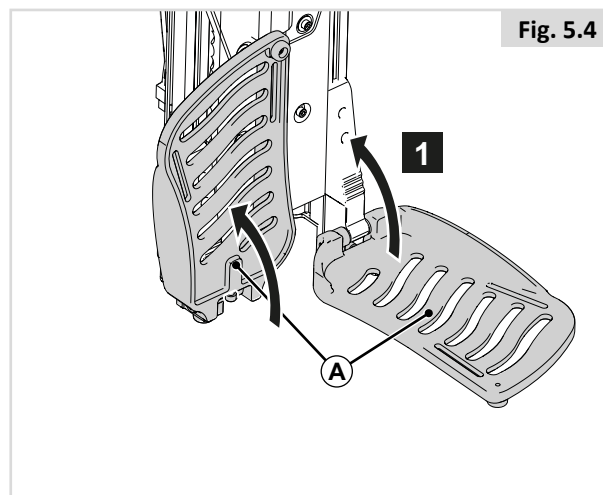

Fig. 5.4

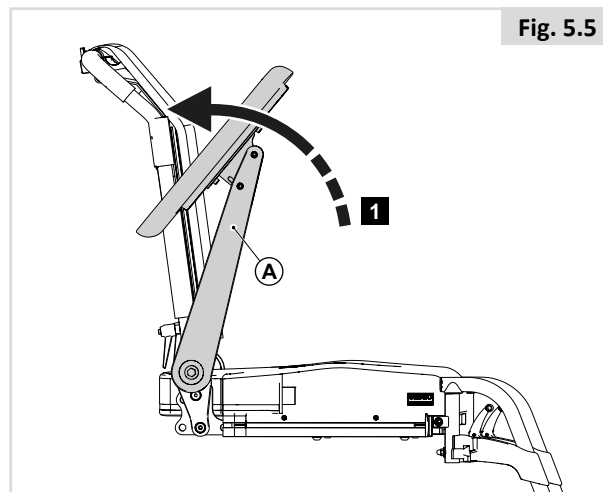

Fig. 5.5

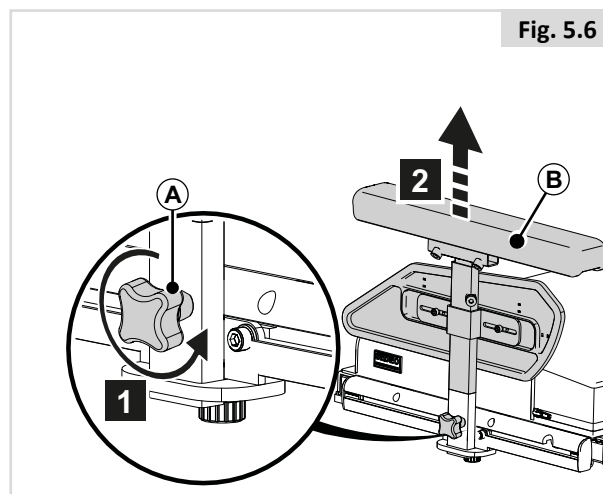

Fig. 5.6

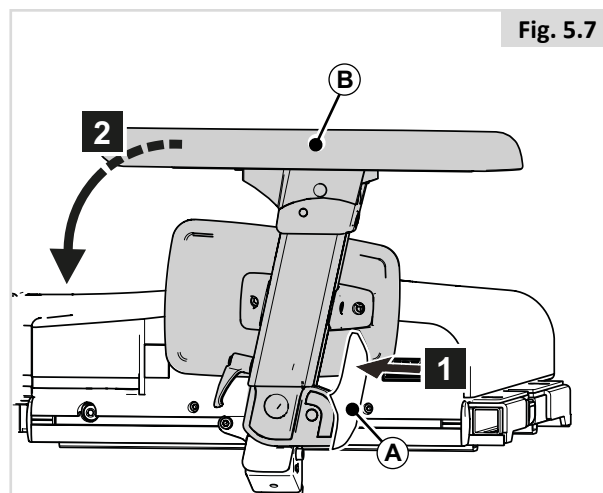
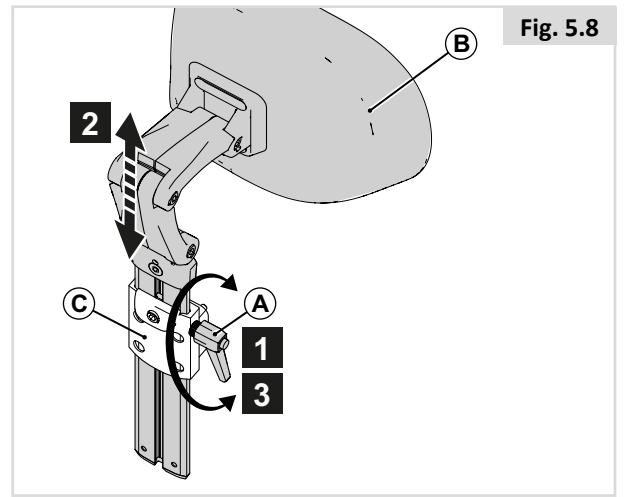

Fig. 5.7

5.4 Reposacabezas

Extracción/colocación del reposacabezas (Fig. 5.8)

1. Eleve (A).
2. Deslice (B) hasta extraer o hacia (C).
3. Empuje (A) hacia abajo.



5.5 Soporte abatible del mando

Abatir el soporte del mando encapsulado (Fig. 5.9).

El joystick está montado con un mecanismo que le permite fijarlo en dos posiciones.

1. Empuje (A) hacia afuera o hacia adentro.
2. Para volver hacia adelante, empuje la parte posterior del joystick hacia delante hasta que haga clic.

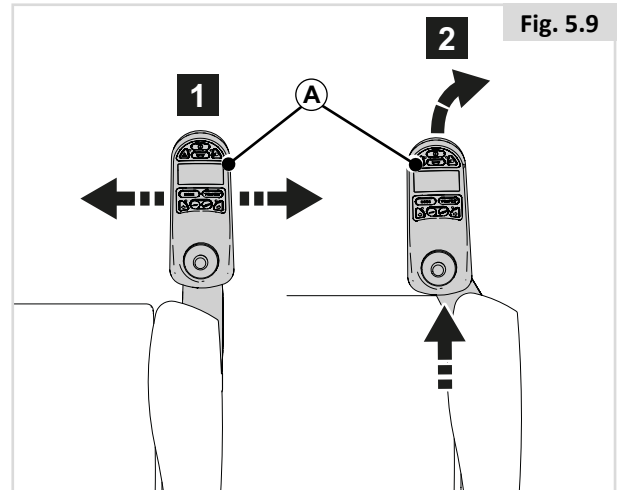

Soporte abatible del mando (Fig. 5.10).

1. Empuje (A) hacia fuera.
2. Para volver hacia adelante, empuje la parte posterior del joystick hacia delante hasta que haga clic.

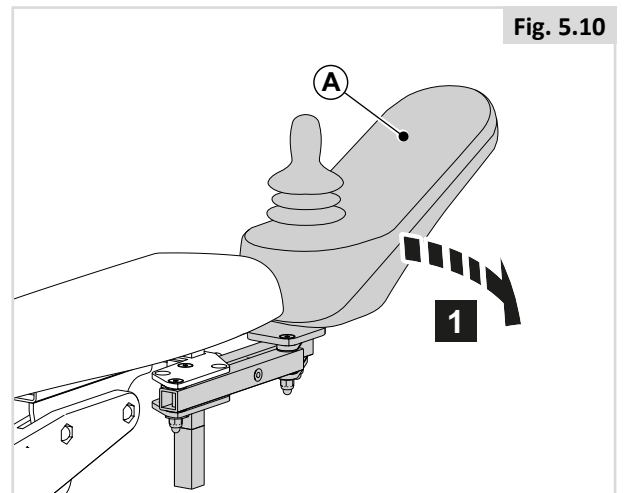

⚠ ¡NOTA!/¡PRECAUCIÓN!

Abatir el soporte del mando de control le permitirá acercarse más a una mesa. El mando de control seguirá funcionando en perfecto estado

5.6 Laterales (Fig. 5.11)

1. Pulse A para abatir B.

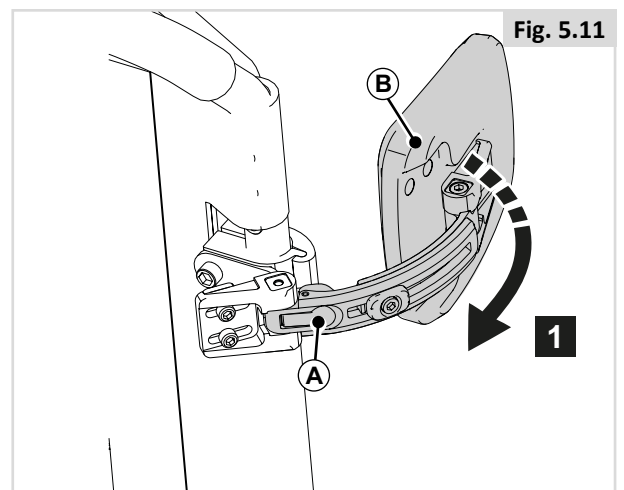

5.7 Soporte de rodilla / soporte de muslo (Fig. 5.12)

1. Afloje A para abatir B

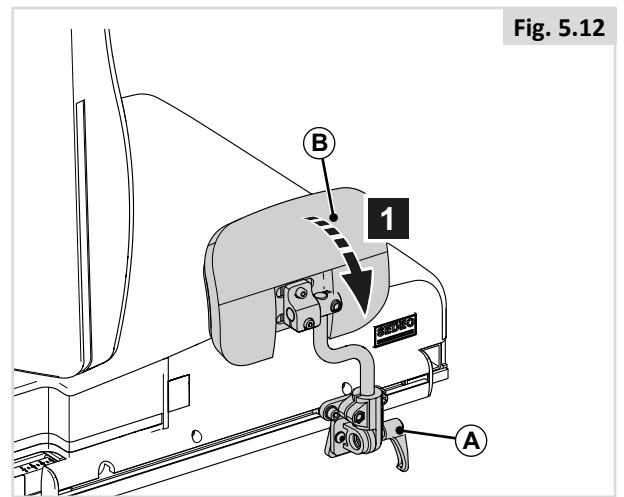

Fig. 5.12

5.8 Reposabrazos para hemiplejia (Fig. 5.13)

1. Tire de (A) hasta soltarlo de la posición de fijación y gire (B) hasta adoptar la posición deseada.

 ¡NOTA!/¡PRECAUCIÓN!

Asegúrese de que (B) esté correctamente asegurado

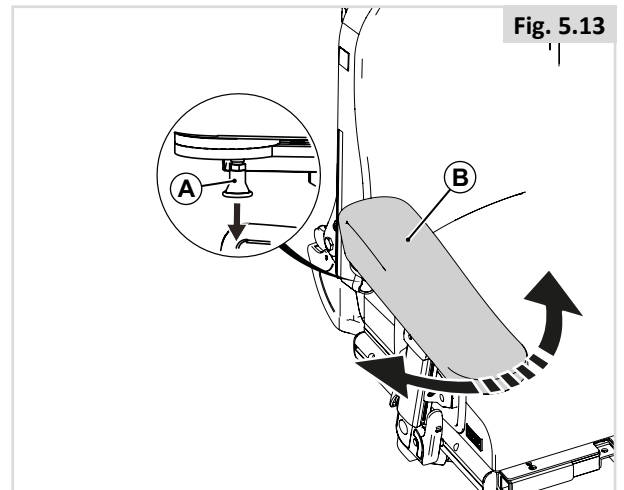

Fig. 5.13

5.9 Taco abductor (Fig. 5.14)

Baje la cuña abductora

1. Tire (A) para destrabar de la posición asegurada.
2. Lleve hacia abajo (B)
3. Libere (A).

Suba la cuña abductora

1. Tire (A) para destrabar de la posición asegurada.
2. Lleve hacia arriba (B).
3. Libere (A) para destrabar de la posición asegurada.

 ¡NOTA!/¡PRECAUCIÓN!

Asegúrese de que (B) esté correctamente asegurado

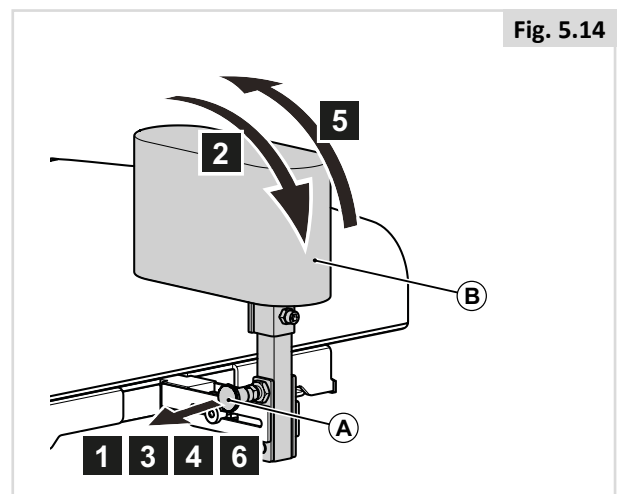

Fig. 5.14

6.0 Opciones manuales y eléctricas del asiento

6.1 Opciones manuales del asiento

Respaldo reclinable manualmente (por acompañante) (Fig. 6.1)

1. Apriete (A).
2. Tire hacia delante o hacia atrás para ajustar (B) hasta alcanzar la posición deseada.

⚠ ¡NOTA!/¡PRECAUCIÓN!

Siga apretando (A).

3. Libere (A).

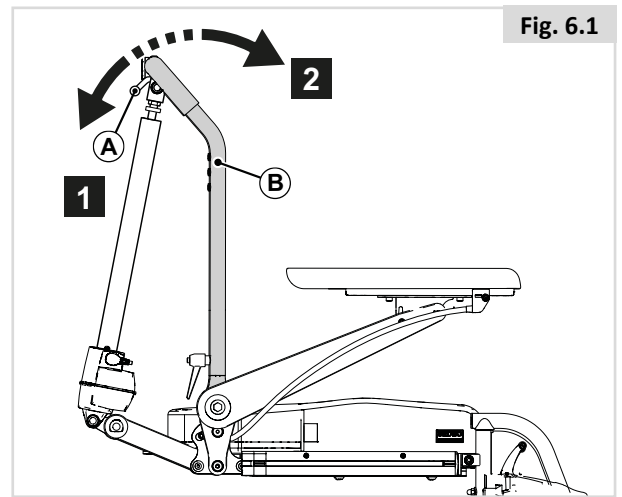

Fig. 6.1

Ángulo de las rodillas en el reposapiés elevable Sedeo Lite (Fig. 6.2)

Puede ajustar el ángulo de los reposapiés Comfort independientemente el uno del otro.

1. Gire (A).
2. Levante la pierna.
3. Suelte la palanca cuando alcance la posición deseada.

⚠ ¡PELIGRO!/¡ADVERTENCIA!

- Los dedos pueden quedar atrapados! Al mover el reposapiés hacia arriba o abajo, no coloque los dedos en el mecanismo de ajuste entre las partes móviles de la plataforma.

Ángulo de rodilla en reposapiés con elevación manual (Fig. 6.3)

Puede ajustar el ángulo de los reposapiés Comfort independientemente el uno del otro.

1. Empuje la palanca (A) hacia delante.
2. Levante la pierna.
3. Suelte la palanca cuando alcance la posición deseada.

⚠ ¡PELIGRO!/¡ADVERTENCIA!

- Los dedos pueden quedar atrapados! Al mover el reposapiés hacia arriba o abajo, no coloque los dedos en el mecanismo de ajuste entre las partes móviles de la plataforma.

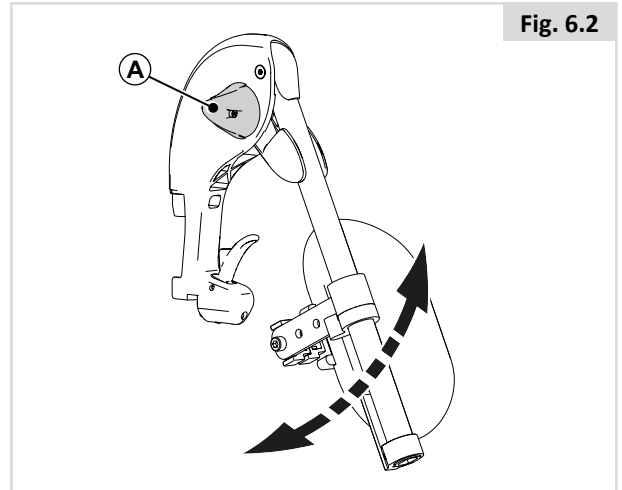

Fig. 6.2

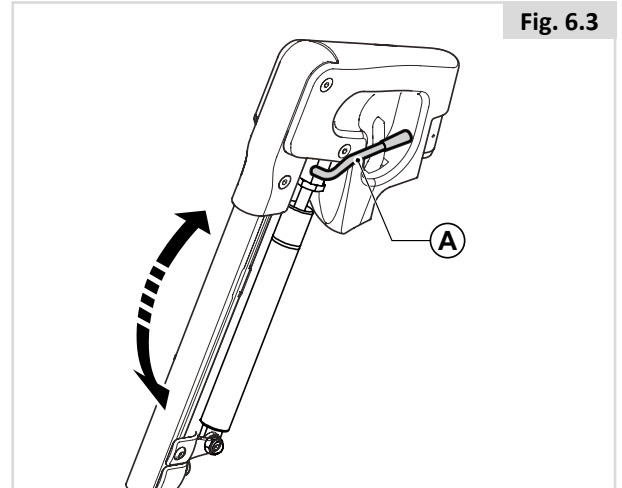



Fig. 6.3

6.2 Opciones de asiento (eléctricas)

La silla de ruedas puede venir equipada con las siguientes opciones eléctricas para ajustar la posición del asiento. El usuario puede activar estas opciones sin necesidad de utilizar herramientas.

Opciones eléctricas de ajuste del asiento (Fig. 6.4 - Fig. 6.6)

Las instrucciones de uso de estas opciones eléctricas de asiento se encuentran en  MANDO DE CONTROL.

1. Basculación eléctrica
2. Elevación eléctrica de asiento
3. Respaldo reclinable eléctrico
4. Reposapiés elevables eléctricos

¡PELIGRO!/¡ADVERTENCIA!

- El uso de las opciones eléctricas de asiento puede influir en la estabilidad de la silla de ruedas.
- Utilice las opciones eléctricas de asiento sólo cuando la silla de ruedas se encuentre en una superficie plana. No intente hacer funcionar ninguna de las opciones eléctricas de asiento mientras la unidad está en una superficie inclinada.
- Manténgase alejado de cualquier actuador eléctrico cuando esté en movimiento. Las sillas de ruedas eléctricas de Sunrise son capaces de recorrer grandes distancias. Los usuarios deben ser conscientes de todo lo que le rodea cuando los componentes de la silla de ruedas están en movimiento.
- Utilice con precaución las funciones de reclinación, elevación o basculación del asiento.
- No intente hacer funcionar ninguna de las opciones eléctricas de asiento mientras la unidad de asiento está en movimiento.
- No intente hacer funcionar las opciones de elevación o basculación del asiento si la unidad se encuentra cerca de niños.
- La programación le permite invertir la dirección de todas las funciones eléctricas del asiento; asegúrese de saber hacia qué dirección va a desplazarse el asiento antes de ponerlo en marcha.
- Tenga en cuenta que los módulos de elevación y basculación presentan un riesgo de atrapamiento. Al operar el módulo de elevación y basculación, compruebe que esté libre de prendas, manos, pies u otras extremidades para evitar lesiones.
- No conduzca en rampas o pendientes con el asiento en posición elevada. Antes de intentar subir o bajar una pendiente o bordillo, vuelva a la posición de conducción sentada, con el respaldo vertical.

Este sistema eléctrico está diseñado para reducir automáticamente la velocidad máxima de conducción cuando se alcanzan ciertos límites de posiciones de asiento. Dependiendo de la configuración de la silla, pueden existir varias opciones de marcha lenta.

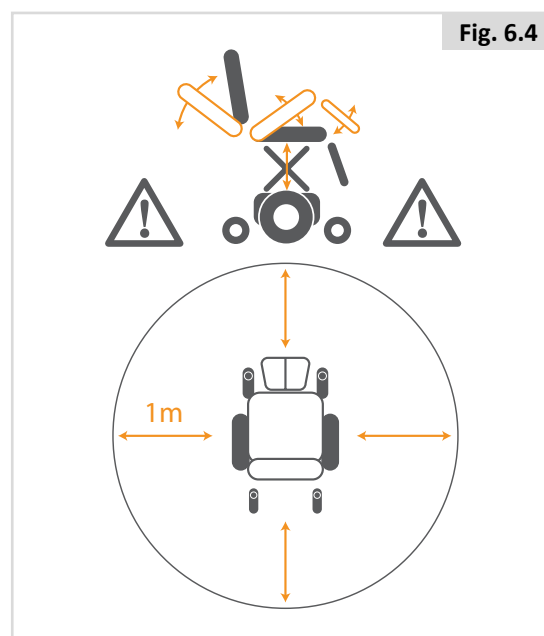
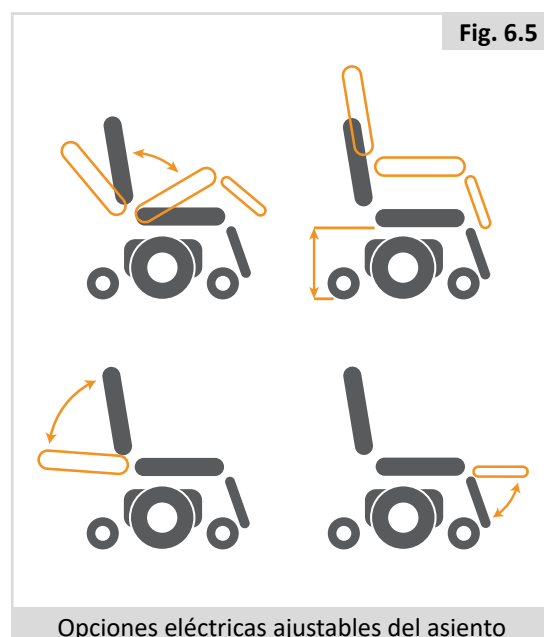
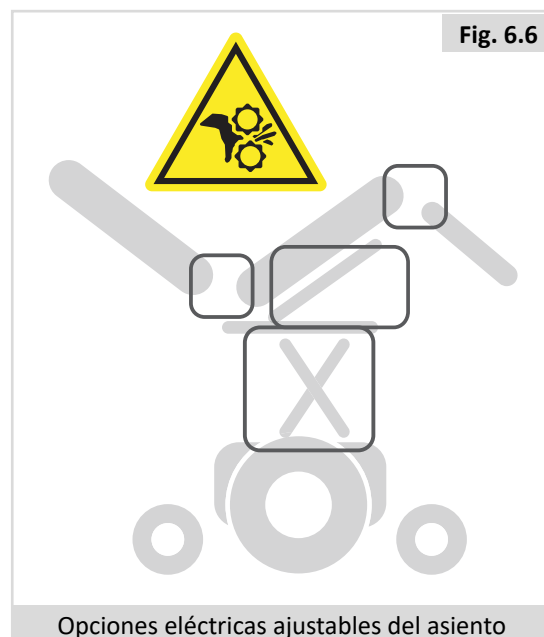

Fig. 6.5



Opciones eléctricas ajustables del asiento

Fig. 6.6



Opciones eléctricas ajustables del asiento

7.0 Cómo reducir el tamaño del sistema de asiento para fines de transporte

⚠ ¡PELIGRO!/¡ADVERTENCIA!

Puede reducir el tamaño de la silla de ruedas para transportarla sin pasajero. Los componentes del sistema de asientos que pueden desmontarse fácilmente deben retirarse. Guarde esos componentes de forma segura para que no puedan causar lesiones o daños, ni dañarse.

7.1 Cojín para asiento

Extracción del asiento (Fig. 7.1)

1. Tire (A) hacia arriba.

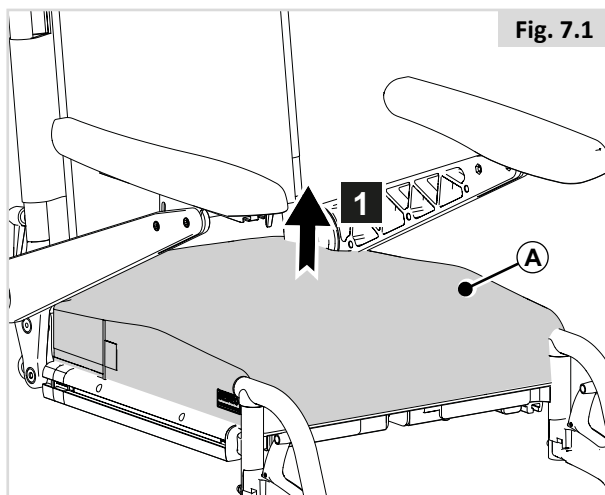

Recolocación del asiento (Fig. 7.2).

1. Coloque (A) con los orificios encima de los tornillos

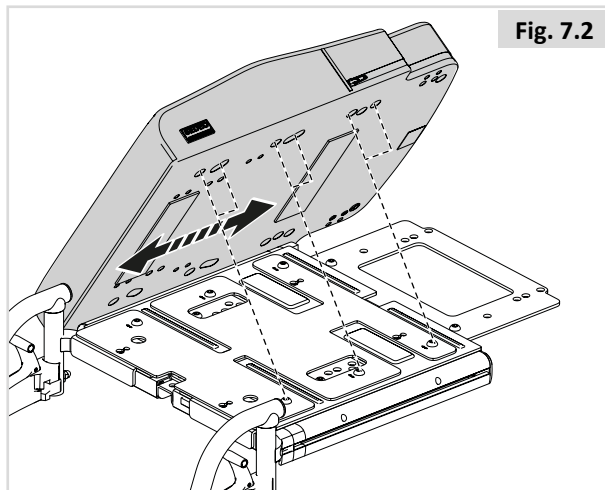

7.2 Tapicería del respaldo

Cómo extraer el cojín del respaldo (Fig. 7.3)

1. Empuje (A) hacia adelante para desbloquear.
2. Eleve (B).

Cómo colocar el respaldo en posición (Fig. 7.3.1)

1. Alinee (A).
2. Empuje (B) hacia atrás para volver a colocarlo en su lugar.

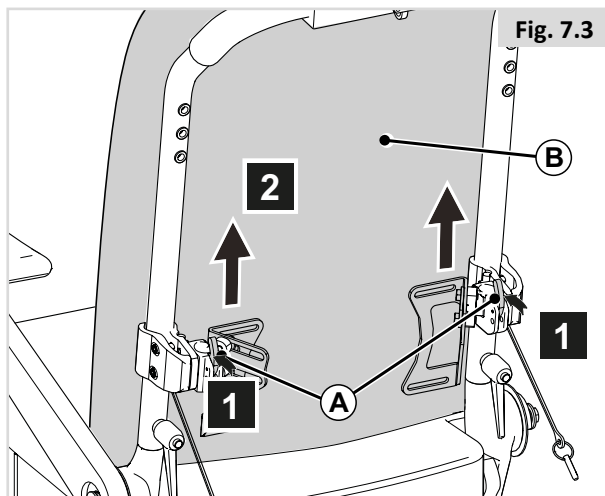

⚠ ¡NOTA!/¡PRECAUCIÓN!

Si la ubicación es correcta, las clavijas harán un "clic" para establecer que han quedado bien colocadas.

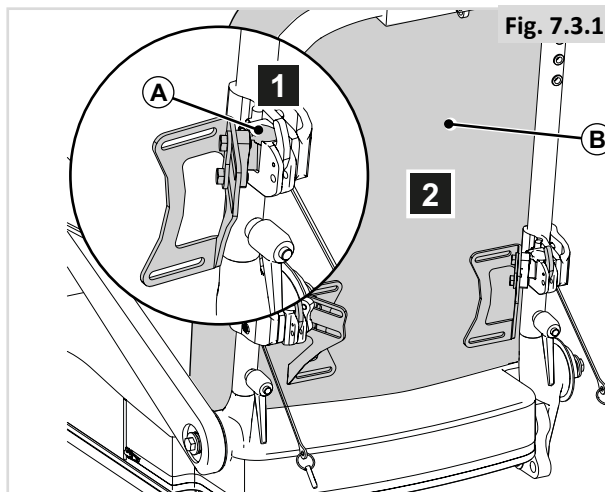

7.3 Plegado del respaldo (Fig. 7.4)

1. Afloje (A).
2. Tire (B) hacia arriba.
3. Pliegue (B) hacia la parte delantera.

⚠ ¡NOTA!/¡PRECAUCIÓN!

Si es necesario, en primer lugar, retire el cojín de respaldo.

Asegúrese de que (A) esté correctamente asegurado

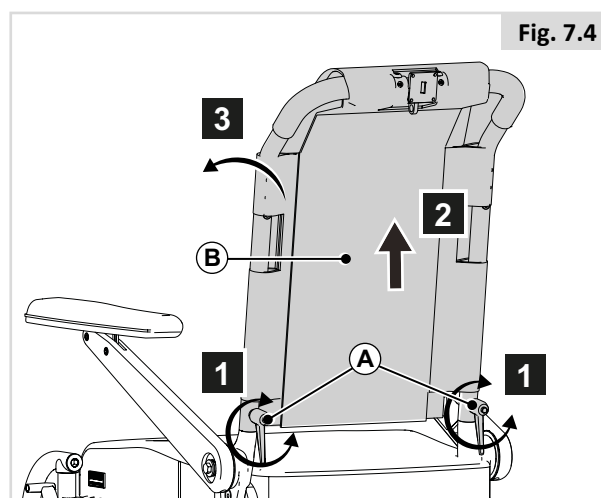

Fig. 7.4

7.4 Plegado del respaldo reclinable (Fig. 7.5)

1. Afloje (A).
2. Extraiga (B).
3. Tire (C) hacia arriba.
4. Pliegue (C) hacia la parte delantera.

⚠ ¡NOTA!/¡PRECAUCIÓN!

Si es necesario, en primer lugar, retire el cojín de respaldo.

Procure que (A) y (B) estén correctamente asegurados.

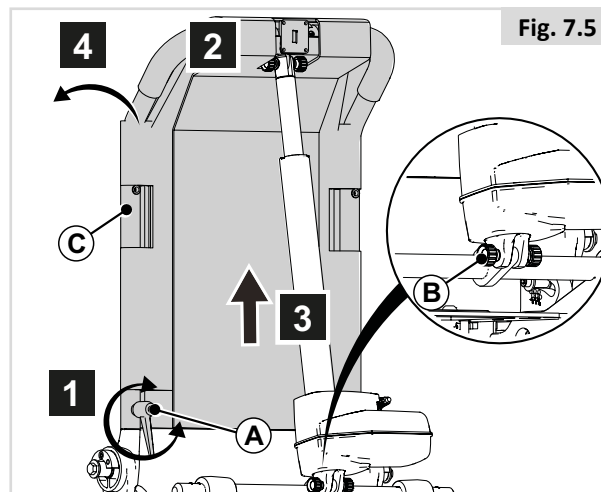

Fig. 7.5

⚠ ¡NOTA!/¡PRECAUCIÓN!

Sujete el respaldo en el extremo superior para asegurar un fácil plegado hacia delante.

7.5 Reposapiés abatibles (Fig. 7.6)

Cómo extraer el reposapiés abatible

1. Afloje la banda pantorrillera.
2. Presione el pestillo (A) hacia atrás, con el fin de desbloquear el reposapiés.
3. Gire para abrir el reposapiés hacia fuera.
4. Extraiga el reposapiés (B) desde el soporte elevándolo.

Oirá un clic cuando vuelva a colocar el reposapiés. Esto indica que el reposapiés ha quedado asegurado en posición.

Posibilidad de atraparse los dedos (Fig.7.7)



⚠ ¡Advertencia!

Cuando se quite el reposapiés elevable manual sosténgalo por el asa destinada a retirarlo/sostenerlo (A).

Cuando lo sujeta por B y, al mismo tiempo, libera la palanca C, existe el riesgo de atraparse los dedos.

7.6 Reposabrazos extraíbles en forma de T.

Cómo extraer el conjunto del reposabrazos (Fig. 7.8)

1. Gire (A) unas cuantas vueltas.
2. Extraiga (B).

Cómo colocar el conjunto del reposabrazos en posición (Fig. 7.9)

1. Deslice (A) sobre (B).
2. Gire (C) unas cuantas vueltas.

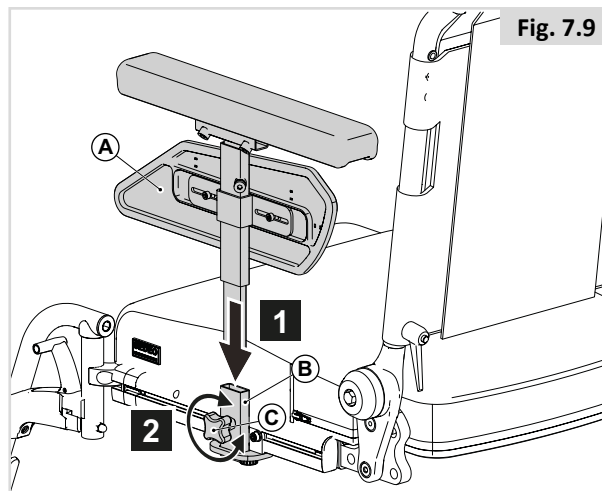
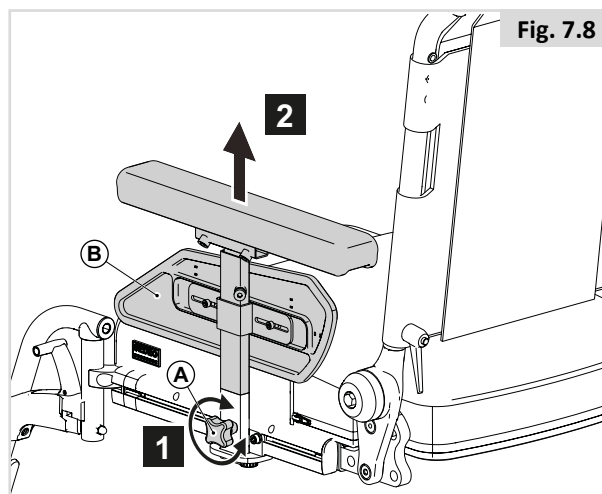
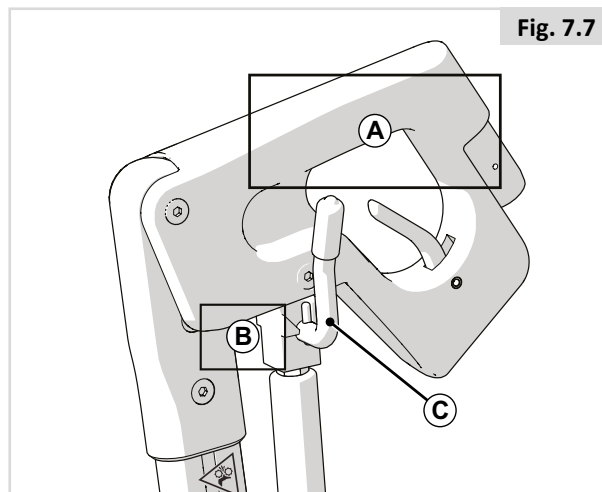
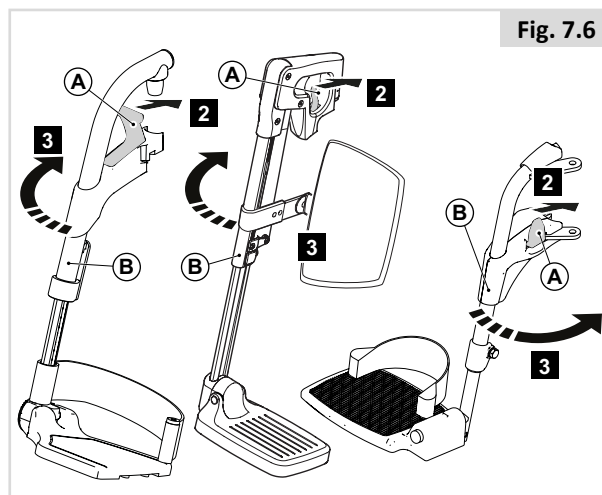

8.0 Mantenimiento y limpieza

8.1 Mantenimiento general

- Que verifique todos los anclajes una vez al mes para detectar signos de desgaste, tornillos flojos o componentes rotos.
- Las piezas de sujeción flojas deben volver a ajustarse de acuerdo con las instrucciones de instalación. Consulte la siguiente tabla para verificar la torsión de ajuste necesaria.

Matriz de torsión de ajuste	Torsión de ajuste (Nm)
Tornillo / Perno M6	9 - 10

Nota: deberá utilizar una llave dinamométrica.

- Verifique todas las cinchas/cinturones mensualmente en busca de signos de desgaste, costuras rasgadas u otras muestras de daño o desgaste excesivos. Deje de usar las cinchas si comprueba que están dañadas.
- Las cintas pectorales deben reemplazarse a la primera indicación de daño o desgaste excesivos.
- Si identifica algún componente flojo o roto, deje de usar el producto de manera inmediata y comuníquese con su distribuidor autorizado de Sunrise Medical para solicitar la sustitución de los mismos.
- Verifique que todas las cinchas de sujeción con Velcro se adhieran de manera correcta al presionarlas una contra otra.
- Procure limpiar las cinchas de Velcro de cualquier posible contaminación, como pelusas, pelo, etc. Dicha contaminación puede afectar la adhesión de ambos lados de la cincha.

8.2 Limpieza del sistema de asiento

Una vez a la semana debe limpiar la silla de ruedas con un paño ligeramente humedecido (no un paño mojado) y eliminar, o emplear una aspiradora para eliminar la pelusa o el polvo que haya podido acumularse alrededor de los actuadores.

 **¡NOTA!/¡PRECAUCIÓN!**

Procure secar todas las partes de la silla si queda húmeda o mojada tras la limpieza o si la utiliza en una atmósfera húmeda.

 **¡PELIGRO!/¡ADVERTENCIA!**

Si la silla se comparte entre más de un usuario, es importante limpiarla rigurosamente a fin de evitar el traspaso de infecciones.

8.2.2 Cómo limpiar y examinar el asiento

 **¡PELIGRO!/¡ADVERTENCIA!**

Los desgarros, marcas, desgaste o disminución de tensión de la tapicería, especialmente en los puntos cercanos al metal, pueden provocar una postura inadecuada o un menor grado de comodidad y disminución de la presión.

Instrucciones de limpieza para asientos:

Si hay una etiqueta con instrucciones de lavado en el interior de la funda del cojín, puede lavar dicha funda. Siga las instrucciones de la etiqueta de lavado. ¡Antes de lavar las fundas, procure retirar las piezas del relleno de espuma y cierre las cintas de Velcro!

 **¡ADVERTENCIA!**

No utilice disolventes orgánicos como bencina o diluyente o aguarrás.

No limpie la tapicería con químicos. No planchar ni centrifugar la tapicería.

Limpie regularmente la tapicería que no se quita para evitar acumulación de suciedad. Límpiela con un paño húmedo y jabón, aunque puede también usar desinfectantes diluidos según lo estipulado en las instrucciones del fabricante. Procure enjuagar las superficies con agua limpia y secarlas por completo.

8.3 Medidas de higiene al reutilizar la silla:

Antes de volver a dar uso a la silla, debe prepararla con cuidado. Todas las superficies que entran en contacto con el usuario deben ser tratadas con un espray desinfectante.

Para ello, utilice un desinfectante de secado rápido a base de alcohol elaborado para productos y dispositivos médicos.

Tenga en cuenta las instrucciones del fabricante para el desinfectante que vaya a utilizar.

 **¡NOTA!/¡PRECAUCIÓN!**

- No utilice disolvente, lejía, abrasivos, detergentes sintéticos, lustramuebles a base de cera ni aerosoles.
- Puede usar desinfectantes diluidos según lo estipulado en las instrucciones del fabricante.
- Procure enjuagar las superficies con agua limpia y secarlas por completo.

8.4 Instrucciones generales de limpieza:

¡NOTA!/¡PRECAUCIÓN!

- Debe eliminar las manchas del asiento tan pronto como sea posible.
- Tras un largo período de uso, debe limpiar la funda del asiento con un agente de limpieza de espuma seca, disponible en comercios.
- Siempre limpie la superficie entera, y no solamente manchas individuales, para evitar marcas desparejas. Cuanto más espera, más difícil será eliminarlas.
- Evite la frotación excesiva con soluciones acuosas. De lo contrario, el material de la funda se volverá áspero.
- Las manchas de suciedad (por ejemplo, cerveza, sangre, bebida cola, vino tinto, etc) se eliminan mejor con un agente de limpieza de espuma seca o un detergente de acción moderada.
- Siga las instrucciones pertinentes cuando aplique estos productos sobre la funda.
- Tras la limpieza de la funda con agentes basados en espuma, deberá esperar un mínimo de 48 horas hasta que se seque completamente.
- Manchas de grasa (por ejemplo, tinta de bolígrafo, lápiz labial, chicle, etc). Use un quitamanchas adecuado. Con cuidado, aplique un paño limpio impregnado en quitamanchas en el área afectada, sólo a nivel superficial.
- Utilice solamente una cantidad pequeña de quitamanchas.
- Pruebe primero en una zona discreta.
- No debe saturar la tapicería, ya que el quitamanchas podría atacar y destruir el material.
- Evite frotar enérgicamente las mediciones impresas; por ejemplo, las flechas de la placa base del asiento y la escala indicada para el ajuste en anchura del asiento
- No utilice manguera ni hidrolavadora a presión para lavar la silla de ruedas.

¡PELIGRO!/¡ADVERTENCIA!

- Siempre lea la etiqueta de cualquier sustancia limpiadora de uso comercial o doméstico.
- Siga siempre las instrucciones con mucha precaución.

8.5 Limpieza de accesorios:

- Limpie todas las piezas y accesorios, como la mesa-bandeja, con un paño húmedo.
- Limpie todos los soportes laterales, reposacabezas, reposabrazos, protectores laterales, almohadillas para pantorrillas, cinturones pélvicos y almohadillas para rodillas con un paño húmedo.

8.6 Limpieza de los controles:

Si hay suciedad incrustada en el control de la silla de ruedas, o simplemente suciedad, puede eliminarla empleando un paño humedecido con un desinfectante diluido.

¡PELIGRO!/¡ADVERTENCIA!

- La limpieza de los controles es de especial importancia si la silla de ruedas es utilizada por más de una persona, a fin de evitar infecciones cruzadas.
- Asegúrese de que los tableros con orificios, joysticks (en todas sus variantes), controles de cabeza y llaves (en todas sus variantes) se limpian con un paño humedecido en desinfectante neutro para evitar el traspaso de infecciones. Extraiga regularmente la pieza bucal de aspiración y soplido, y lávela junto con el tubo para mantener la limpieza y funcionalidad.
- Antes de efectuar la limpieza, compruebe que el mando esté apagado.

8.7 Almacenamiento

A fin de mantener la tapicería y otras partes de la silla de ruedas en buenas condiciones, almacene la unidad en un ambiente seco y, en la medida de lo posible, a temperatura ambiente.

¡PELIGRO!/¡ADVERTENCIA!

- Nunca almacene su silla de ruedas en un sitio con contacto directo a una fuente de luz solar, en un entorno húmedo o al descubierto.
- La luz solar directa puede decolorar la tapicería o piezas plásticas y elevar la temperatura de las piezas metálicas.

9.0 Desecho

El símbolo que se indica abajo significa que, conforme a las leyes y regulaciones locales, su producto no debe desecharse junto con los residuos domésticos. Cuando este producto llegue al final de su vida útil, llévalo al punto de recogida designado por las autoridades locales. La recogida y reciclado de un producto desechado ayuda a preservar los recursos naturales y protege el medioambiente.

Deberá demostrar que usted es el propietario legal del producto antes de deshacerse de él, conforme a las recomendaciones anteriormente mencionadas y a las leyes vigentes nacionales.

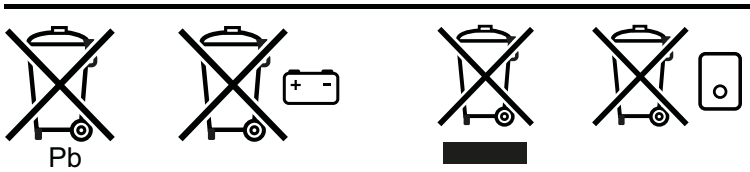

La sección que sigue describe los materiales utilizados en la silla de ruedas para disponer de ellos o reciclarlos junto con su embalaje.

Para el desecho o reciclaje del sistema de asiento, por favor, consulte el manual del sistema de asiento Sedeo Lite (📖 Sistema de asiento).

Puede que existan normativas especiales locales en relación con los desechos o el reciclaje, que deberán ser tenidas en cuenta al momento de deshacerse de su silla de ruedas. (Estas reglas pueden incluir la limpieza o descontaminación de la silla previamente a su disposición).

Aluminio: Horquillas de las ruedas delanteras, ruedas motrices, protecciones laterales para el chasis.

Acero: Puntos de fijación, eje de desmontaje rápido

Plástico: Empuñaduras, tapones de tubos, ruedas delanteras y ruedas/cubiertas.

Embalaje: Bolsas plásticas de polietileno blando, cartón

El descarte o reciclaje debe ser llevado a cabo por un agente o sitio autorizado de desechos. En algunos países, el distribuidor autorizado puede llegar a contemplar la posibilidad de encargarse del desecho de la silla de ruedas.



10.0 Especificaciones Técnicas:

10.1 Normas y legislaciones correspondientes

EN-ISO10993-5: 2009	Evaluación biológica de dispositivos médicos.
EN 1021 1&2	Valoración de la inflamabilidad de mobiliario tapizado. Fuente de ignición: cigarrillo o cerilla humeante/llama equivalente.

10.2 Especificaciones Técnicas: Sistema de asiento Sedeo Lite

	Valores sistema métrico		Valores sistema imperial y alternativo	
	Mínimo	Máximo	Mínimo	Máximo
Ajuste del ángulo del asiento				
Basculación eléctrica con ajuste de centro de gravedad opcional	0° - 30°		-5° - 25°	
Basculación eléctrica con ajuste de centro de gravedad opcional	-5° - 25°		0° - 30°	
Basculación eléctrica con ajuste de centro de gravedad opcional	0° - 50°		0° - 50°	
Profundidad asiento	410 mm	560 mm	16,1"	22,0"
Anchura asiento	385 mm	510 mm	15,2"	22,1"
Altura del asiento al suelo				
Módulo de relleno (sin basculación eléctrica, sin elevación de asiento)				
Pos. 1 naterías de 60 u 80 Ah; ángulo de asiento 0°	415 mm		16,3"	
Pos. 2 naterías de 60 u 80 Ah; ángulo de asiento 0°	440 mm		17,3"	
Pos. 3 naterías de 60 u 80 Ah; ángulo de asiento 0°	465 mm		18,3"	
Pos. 4 naterías de 60 u 80 Ah; ángulo de asiento 0°	490 mm		19,3"	
Basculación eléctrica y elevación de asiento (300 mm)				
Pos. 1 naterías de 60 u 80 Ah; ángulo de asiento 0°	N/A	N/A	N/A	N/A
Pos. 2 naterías de 60 u 80 Ah; ángulo de asiento 0°	N/A	N/A	N/A	N/A
Pos. 3 naterías de 60 u 80 Ah; ángulo de asiento 0°	465 mm	765 mm	18,3"	30,1"
Pos. 4 naterías de 60 u 80 Ah; ángulo de asiento 0°	490 mm	790 mm	19,3"	31,1"
Ángulo respaldo				
Respaldo con reclinación manual mediante herramientas	86°,90°,94°,98°,102°,106°		86°,90°,94°,98°,102°,106°	
Reclinación eléctrica	85° - 120°		85° - 120°	
Altura del respaldo (placa base del asiento a parte superior del cojín de respaldo)	460 mm	510 mm	18,1"	20,1"
Abata el reposabrazos hacia atrás				
Altura del almohadillado del reposabrazos (placa base del asiento a parte superior del almohadillado del reposabrazos)	190 mm	320 mm	7,5"	12,6"
Profundidad del almohadillado del reposabrazos (en el perfil del reposabrazos).	100 mm		3,9"	
Ángulo del almohadillado del reposabrazos (vertical)	0° - 15°		0° - 15°	
Reposabrazos abatibles en forma de T				
Altura del almohadillado del reposabrazos (placa base del asiento a parte superior del almohadillado del reposabrazos)	250 mm	400 mm	9,8"	15,7"
Anchura del reposabrazos (en el armazón del asiento)	-20 mm	+20 mm	-0,79"	+0,79"
Anchura del almohadillado del reposabrazos (en el perfil del reposabrazos).	-20 mm		-0,79"	
Profundidad del reposabrazos (en armazón del asiento)	250 mm		9,8"	
Profundidad del almohadillado del reposabrazos (en el perfil del reposabrazos).	140 mm		5,5"	
Ángulo del almohadillado del reposabrazos (vertical)	0° - 15°		0° - 15°	
Reposapiés con montaje central				
Longitud inferior de pierna (desde la placa base del asiento)	305 mm	460 mm	12"	18,1"
Ángulo de rodilla	70° - 120°		70° - 120°	
Ángulo de tobillo	+20° - -40°		+20° - -40°	
Reposapiés central eléctrico				
Longitud inferior de pierna (desde la placa base del asiento)	210 mm	470 mm	8,3"	18,5"
Ángulo de rodilla	90° - 180°		90° - 180°	
Compensación máxima de longitud	180 mm		7,1"	
Ángulo de tobillo	+35° - -15°		+35° - -15°	

	Valores sistema métrico		Valores sistema imperial y alternativo	
	Mínimo	Máximo	Mínimo	Máximo
Reposapiés abatibles SEDEO LITE				
Longitud inferior de pierna (desde la placa base del asiento)	350 mm	510 mm	13,8"	20,1"
Ángulo de rodilla	70°		70°	
Ángulo de tobillo	0° - 180°		0° - 180°	
Reposapiés abatibles SEDEO LITE, elevación manual/ elevación eléctrica				
Longitud inferior de pierna (desde la placa base del asiento)	350 mm	510 mm	13,8"	20,1"
Ángulo de rodilla	0° - 70°		0° - 70°	
Ángulo de tobillo	0° - 180°		0° - 180°	
Reposapiés abatibles UNI				
Longitud inferior de pierna (desde la placa base del asiento)	350 mm	510 mm	13,8"	20,1"
Ángulo de rodilla	70°		70°	
Ángulo de tobillo	0° - 180°		0° - 180°	
Reposapiés abatibles SEDEO PRO				
Longitud inferior de pierna (desde la placa base del asiento)	350 mm	510 mm	13,8"	20,1"
Ángulo de rodilla	70°		70°	
Ángulo de tobillo	0° - 180°		0° - 180°	
Reposapiés abatibles SEDEO PRO, elevación manual/ elevación eléctrica				
Longitud inferior de pierna (desde la placa base del asiento)	350 mm	510 mm	13,8"	20,1"
Ángulo de rodilla	0° - 70°		0° - 70°	
Ángulo de tobillo	0° - 180°		0° - 180°	
Montaje de reposacabezas SEDEO Multi-Posición				
Rango de ajuste de la altura del reposacabezas	170 mm		6,7"	
Rango de ajuste de la profundidad del reposacabezas	200 mm		7,9"	
Ángulo del reposacabezas (vertical)	-45° - +45°		-45° - +45°	
Anchura del reposacabezas	-20 mm	20 mm	-0,8"	+0,8"
Soportes laterales				
Rango de ajuste de la anchura del soporte lateral	90 mm		3,5"	
Rango de ajuste de la altura del soporte lateral	170 mm		6,7"	
Rango de ajuste de la profundidad del soporte lateral	45 mm		1,8"	
Taco abductor				
Altura de la cuña abductora (desde la placa base del asiento a la parte superior del cojín)	170 mm	250 mm	6,7"	9,8"
Rango de ajuste de la profundidad de la cuña abductora	65 mm		2,5"	

11.0 Garantía

Ver el documento “Condiciones Generales de Garantía” que acompaña a este manual de usuario.

También disponible en www.sunrisemedical.es, sección “Condiciones Generales de Venta”.

Se tiver qualquer pergunta quanto à utilização, manutenção ou segurança do seu sistema de assento, contacte o seu agente Sunrise Medical local autorizado. Se não conhecer nenhum agente autorizado na sua zona de residência ou se tiver qualquer outra dúvida, escreva-nos ou contacte-nos por telefone:

Sunrise Medical

Polígono Bakiola, 41

48498 Arrankudiaga,

Vizcaya

Espanha

Telefone: 00 351 224 882 712

Fax: 00 351 224 880 063

www.sunrisemedical.pt

Assinatura e carimbo do fornecedor

1.0	Informação para o Utilizador	46	5.0	Utilizar o sistema de assento	69
1.1	Este manual de utilizador	46	5.1	Entrar e sair da cadeira de rodas (transferência) ...	69
1.2	Para mais informações	46	5.2	Preparar para se levantar ou sentar para a frente ...	69
1.3	Símbolos utilizados neste manual	46	5.3	Preparar para transferência lateral	70
2.0	Segurança	47	5.4	Apoio de cabeça	71
2.1	Símbolos e etiquetas associados ao assento utilizados no produto	47	5.5	Suporte do comando articulado	71
2.2	Segurança: Temperatura	47	5.6	Laterais (Fig. 5.11)	71
2.3	Segurança: Peças móveis	47	5.7	Apoio do joelho / Apoio da coxa (Fig. 5.12)	72
2.4	Segurança: Perigo de asfixia	47	5.8	Apoio para o braço com hemiplegia (Fig. 5.13)	72
2.5	Segurança: Tabuleiros	48	5.9	Punho (Fig. 5.14)	72
3.0	Descrição geral	48	6.0	Opções de assento manual e elétrico	73
4.0	Preparação do sistema de assento	49	6.1	Opções de assento manual	73
4.1	Pré-ajustar a profundidade do assento	49	6.2	Opções do assento (elétrico)	74
4.2	Pré-ajustar a largura do assento	50	7.0	Redução do tamanho do sistema de assento para transporte	75
4.3	Pré-regular encosto (esta regulação só pode ser efetuada por um profissional treinado)	51	7.1	Almofada do assento	75
4.4	Pré-ajustar os apoios de braços retráteis	53	7.2	Almofada traseira	75
4.5	Pré-ajustar os apoios de braços de barra única	54	7.3	Dobrar a cadeira de rodas (Fig. 7.4)	76
4.6	Pré-ajustar os apoios de braços retráteis de barra única	54	7.4	Dobrar o encosto reclinável (Fig. 7.5)	76
4.7	Proteções Laterais	57	7.5	Apoios para as pernas articulados (Fig. 7.6)	77
4.8	Pré-ajustar o apoio de pés de montagem central	58	7.6	Apoio para o braço removível de barra única	77
4.9	Pré-ajustar o apoio para as pernas fixo de montagem central	59	8.0	Manutenção e limpeza	78
4.10	Pré-ajustar o apoio de pernas elétrico de montagem central	60	8.1	Manutenção geral	78
4.11	Pré-ajustar apoios para as pernas articulado SEDEO LITE	61	8.2	Limpar o seu sistema de assento	78
4.12	Pré-ajustar apoios para as pernas articulados UNI	61	8.3	Medidas de higiene quando reutilizar:	78
4.13	Pré-ajustar os apoios para as pernas articulados	62	8.4	Instruções gerais de limpeza:	79
4.14	Pré-ajustar o apoio de cabeça	63	8.5	Limpar acessórios:	79
4.15	Pré-ajustar o suporte do controlador fixo / articulado	64	8.6	Controlos de limpeza:	79
4.16	Pré-ajustar o controlador articulado encapsulado	65	8.7	Armazenagem	79
4.17	Pré-ajustar peças laterais	66	9.0	Eliminação	80
4.18	Pré-ajustar o apoio articulado lateral do joelho / coxa	67	10.0	Especificações técnicas:	81
4.19	Pré-ajustar o abdutor de pernas	67	10.1	Normas / padrões aplicáveis	81
4.20	Cinto pélvico /cinto de posicionamento do assento	68	10.2	Especificações técnicas: Sistema de assento Sedeo Lite	82
			11.0	Garantia	84

1.0 Informação para o Utilizador



Obrigado por ter comprado uma cadeira de rodas Sunrise Medical. Os produtos de mobilidade de alta qualidade da Sunrise Medical são desenvolvidos para aumentar a independência e facilitar o seu dia a dia.

1.1 Este manual de utilizador

Este manual de utilizador irá ajudá-lo a utilizar e a manter o seu sistema de assento em segurança. Este manual do sistema de assento é um suplemento do manual de utilizador geral de cadeiras de rodas Sunrise Medical:

- O manual de utilizador geral da cadeira de rodas.
- O manual de utilizador para o sistema de assento (este documento)
- O manual de utilizador para os comandos.

Quando necessário, este manual geral de utilizador do sistema de assento menciona outros manuais da seguinte maneira:

-  Manual geral: Indica o manual geral do utilizador da cadeira de rodas.
-  Controlador: Indica o manual de utilizador para o controlador.
-  Carregador da bateria: Indica o manual de utilizador para o carregador da bateria.

Não utilize a sua cadeira de rodas até ler e compreender este manual (e todos os restantes folhetos) na totalidade!

Se um dos manuais de utilizador não for fornecido com a sua cadeira de rodas, contacte imediatamente o fornecedor. Para além deste manual de utilizador, há também um manual de serviço para especialistas qualificados.

1.2 Para mais informações

Contacte o nosso fornecedor local e autorizado Sunrise Medical se tiver questões sobre a utilização, manutenção ou segurança da sua cadeira de rodas. No caso de não existir distribuidor autorizado na sua área ou se tiver quaisquer questões, pode contactar a Sunrise Medical por escrito ou por telefone.

Para mais informações sobre os avisos de segurança do produto e recolhas do produto, visite www.sunrisemedical.pt

1.3 Símbolos utilizados neste manual

 **PERIGO/AVISO!**

Potencial risco de lesões ou de lesões graves ou de morte

 **NOTA/CUIDADO!**

Potencial dano no equipamento.

O não cumprimento destas instruções pode causar o risco de lesões físicas, de danos neste produto ou criar um risco para o ambiente!

Notificação para o utilizador e/ou paciente: Qualquer acidente grave ocorrido relacionado com o equipamento deve ser comunicado ao fabricante e às autoridades competentes do estado membro no qual o utilizador e/ou paciente reside.

Fig. 1.1

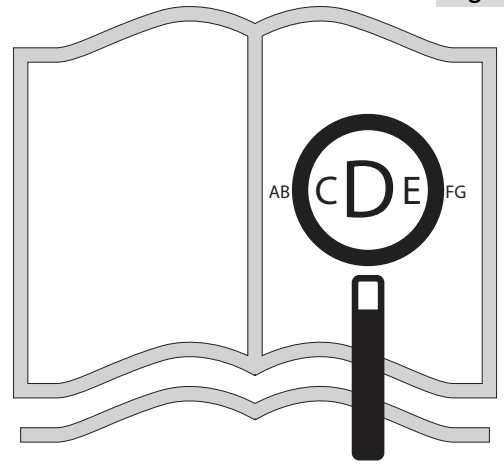

Se for deficiente visual, este documento pode ser visualizado em formato PDF em www.sunrisemedical.pt

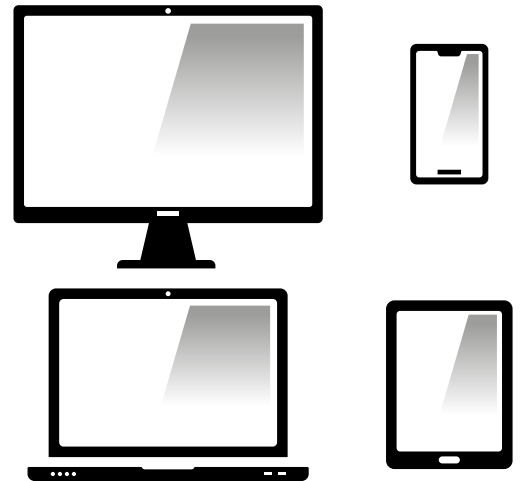

ou alternativamente está disponível por pedido com texto grande.



2.0 Segurança

Siga cuidadosamente as instruções apresentadas junto destes símbolos de aviso! Se não prestar uma atenção cuidada a estas instruções pode criar o risco de lesões físicas ou de danos nesta cadeira de rodas ou criar um risco para o ambiente! Sempre que possível, a informação de segurança relevante é incluída no capítulo relevante.

2.1 Símbolos e etiquetas associados ao assento utilizados no produto

Os sinais, símbolos e instruções afixadas na cadeira de rodas constituem parte das instruções de segurança. Nunca devem ser tapadas ou removidas. Devem estar sempre presentes e nitidamente legíveis durante toda a vida útil da cadeira de rodas.

Substitua ou repare imediatamente todos os sinais, símbolos e instruções ilegíveis ou danificados. Contacte o seu fornecedor para obter assistência.

Fig. 2.1: Aviso – Risco de prender os dedos

Fig. 2.2: Aviso – Verifique se o dispositivo de extração rápida da interface do assento está firmemente apertado antes de usar a cadeira de rodas, especialmente num declive

Fig. 2.3: Aviso – Não conduza a cadeira de rodas numa inclinação com o encosto reclinado e/ou assento em modo de espera.

2.2 Segurança: Temperatura

PERIGO/AVISO!

- Se não utilizar a cadeira de rodas, certifique-se de que não é exposta à luz do sol durante longos períodos de tempo. Algumas partes da cadeira de rodas, como o assento, o encosto, os apoios de braços, podem aquecer se forem expostos ao sol durante muito tempo. Isto pode causar queimaduras ou reações alérgicas na pele.

2.3 Segurança: Peças móveis

PERIGO/AVISO!

Uma cadeira de rodas tem peças móveis e rotativas. O contacto com peças móveis pode causar lesões físicas graves ou danificar a cadeira de rodas. Deve evitar o contacto com as peças móveis da sua cadeira de rodas.

- Ajuste da inclinação elétrica no espaço
- Opção de elevação do assento elétrico
- Ajuste da reclinção elétrica
- Suporte articulado do comando

2.4 Segurança: Perigo de asfixia

PERIGO/AVISO!

Este acessório de mobilidade contém peças pequenas que, em determinadas circunstâncias, podem representar perigo de asfixia para as crianças.

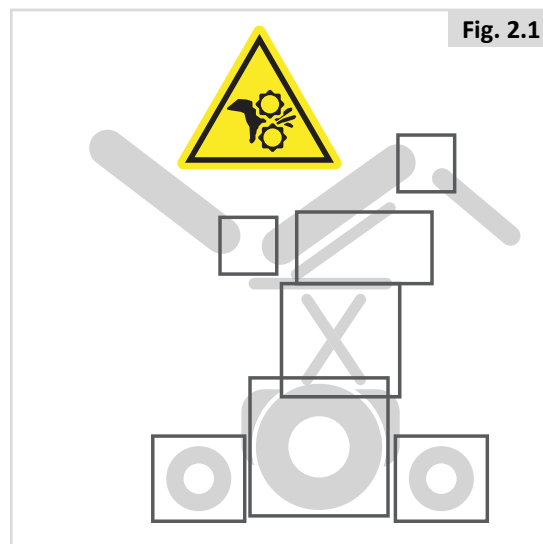

Fig. 2.1



Fig. 2.2

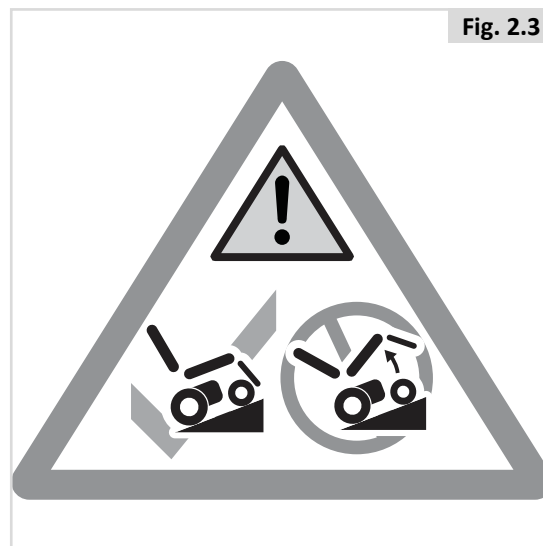

Fig. 2.3

2.5 Segurança: Tabuleiros

Segurança: Suporte de ventilação

PERIGO/AVISO!

A utilização de um suporte de ventilação pode afetar a estabilidade e peso total da sua cadeira de rodas.

- Verifique se as baterias e o ventilador estão firmemente apertados ao suporte antes de utilizar.
- Familiarize-se com o maior peso da cadeira de rodas antes de conduzir para evitar potenciais colisões
- Quando ativar o encosto reclinável certifique-se que a área em redor do suporte de ventilação está desobstruída.
- Tenha em conta que a estrutura do tabuleiro de ventilação pode prender os seus dedos quando reclinar o encosto.
- O suporte de ventilação não foi concebido para suportar nada para além da unidade de ventilação e as suas baterias, não foi concebido para suportar uma garrafa de oxigénio, etc. A utilização de qualquer um destes objetos pode tornar a cadeira de rodas instável.
- O suporte de ventilação deve ser instalado e a manutenção assegurada por um revendedor autorizado da Sunrise Medical.

Segurança: Tabuleiro retráctil:

PERIGO/AVISO!

- O peso máximo permitido para o tabuleiro é 2,5 kg.
- Não sobrecarregue o tabuleiro porque pode partir ou tornar a cadeira instável.
- Não deixe cigarros ou outras fontes de calor acesas no tabuleiro porque pode deformá-lo e deixar marcas.
- Certifique-se de que todas as extremidades e roupas não dificultam o posicionamento dos tabuleiros.

3.0 Descrição geral

Esta cadeira de rodas está equipada com um sistema de assento Sedeo Lite. O sistema de assento Sedeo Lite oferece excelente apoio para a cabeça, tronco, braços e pernas. O máximo apoio do corpo garante a máxima independência do utilizador da cadeira de rodas. A cadeira de rodas deve ser ajustada por um especialista qualificado. A configuração incorreta pode ter consequências negativas para a postura sentada.

Principais componentes (Fig. 3.1):

1. Apoio de cabeça
2. Joystick
3. Apoio de braços
4. Almofada do assento
5. Apoio de pernas
6. Encosto

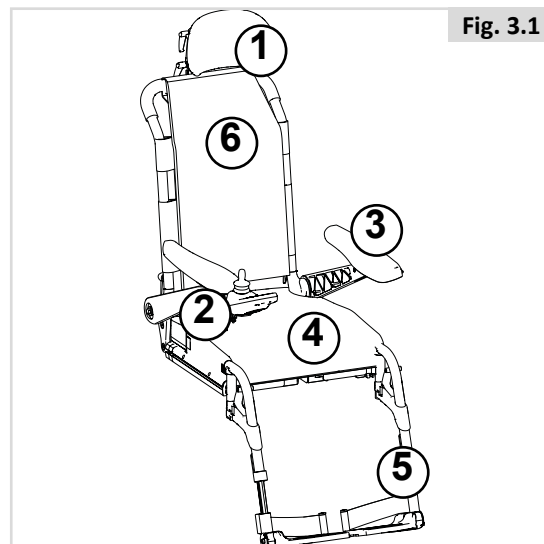

4.0 Preparação do sistema de assento

Não existe o utilizador padrão da cadeira de rodas. Esta é a razão pela qual as cadeiras de rodas Sunrise Medical podem ser pré-ajustadas de acordo com as necessidades específicas do utilizador.

Todos os pré-ajustes são feitos de uma só vez, quando usar a cadeira de rodas pela primeira vez. Devem ser feitas por um especialista qualificado, exceto quando o contrário for indicado.

Ferramenta e marcas de calibragem

Uma chave Allen M5 deve ser utilizada por um profissional para ajustar todas as configurações do sistema de assento.

NOTA/CUIDADO!

Há marcas de calibragem em várias partes do sistema de assento. As configurações da fábrica estão indicadas.

4.1 Pré-ajustar a profundidade do assento

Profundidade da estrutura do encosto (Fig. 4.1):

1. Desaperte (A) em ambos os lados com uma volta.
2. Ajuste (B) para a posição pretendida.
3. Aperte (A).

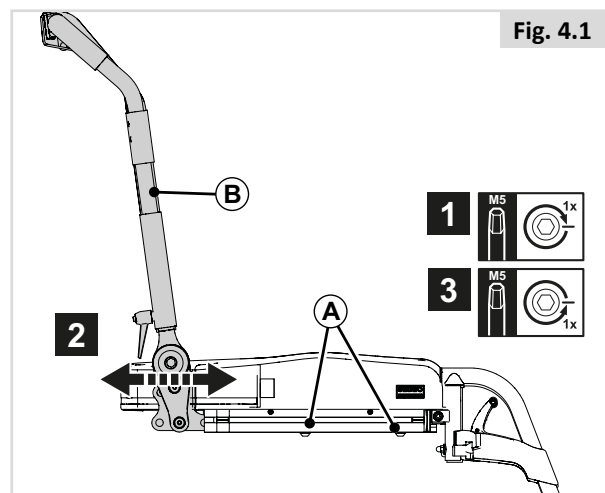

Fig. 4.1

NOTA/CUIDADO!

Na SD 535 e 560, deverá retirar (A) completamente e ajustar para a ranhura seguinte.

NOTA/CUIDADO!

- Quando for necessário aumentar a profundidade do assento, certifique-se de que os cabos estão esticados antes de ajustar mecanicamente.

Profundidade da almofada do assento (Fig. 4.2)

Para posicionar a almofada do assento (para almofadas com placa de assento integrada), utilize os furos na Fig. 4.2. A almofada pode ser posicionada uma posição mais à frente para aumentar a profundidade do assento.

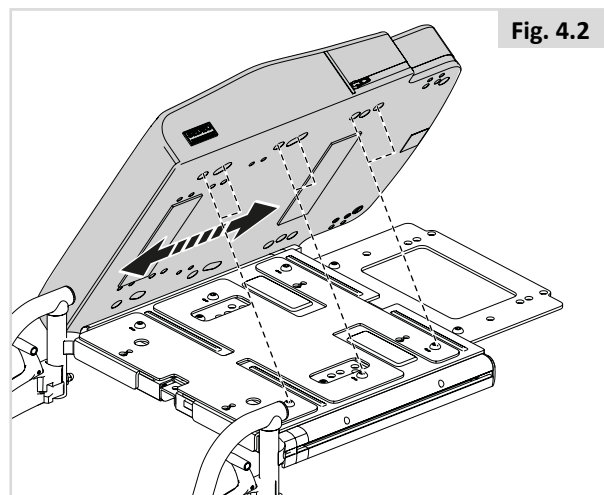

Fig. 4.2

4.2 Pré-ajustar a largura do assento

Para ajustar a largura da estrutura do assento, deverá também ajustar a placa do assento e a largura da estrutura traseira ao mesmo tempo. Para uma explicação mais fácil, veja as figuras 4.3, 4.4 e 4.5 separadamente.

Largura dos apoios para as pernas (Fig. 4.3)

Remova a almofada do assento das fitas de Velcro® para aceder às placas do assento.

1. Desaperte (A) em uma volta.
2. Ajuste (B) para a posição pretendida.
3. Aperte (A).

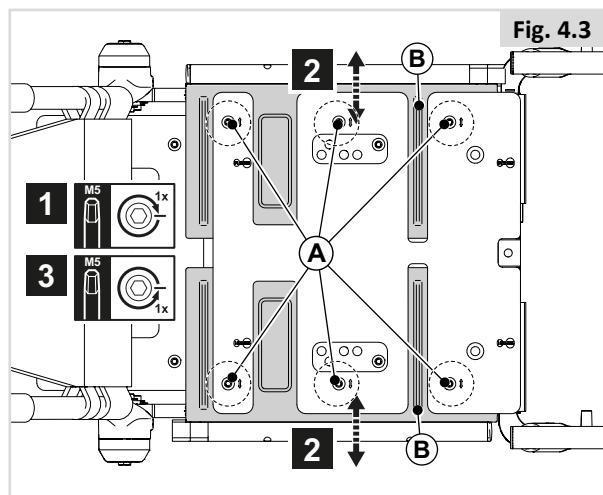

Largura da estrutura traseira (Fig. 4.4)

1. Abra a capa
2. Retire (A) completamente.
3. Ajuste (B) para a posição pretendida.
4. Monte (A).
5. Feche a tampa

⚠ NOTA/CUIDADO!

O ajuste da largura da estrutura traseira pode ser feita para 2 tamanhos. Um para 385-485 mm e outro para 460-510 mm.

Largura da estrutura traseira com reclinção elétrica (Fig. 4.5)

1. Desaperte (A) em uma volta.
2. Ajuste (B) para a posição pretendida.
3. Aperte (A).

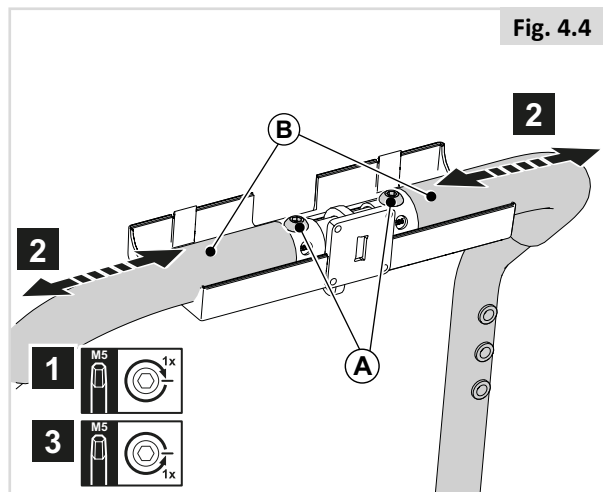

Largura dos apoios de braços retráteis com barra única (Opção) (Fig. 4.6)

Os ajustes mais precisos só podem ser feitos com os apoios de braços.

1. Desaperte (A) em uma volta.
2. Ajuste (B) para a posição pretendida.
3. Aperte (A).

⚠ NOTA/CUIDADO!

Verifique se a nova posição do apoio de braço não interfere com qualquer posicionamento do assento.

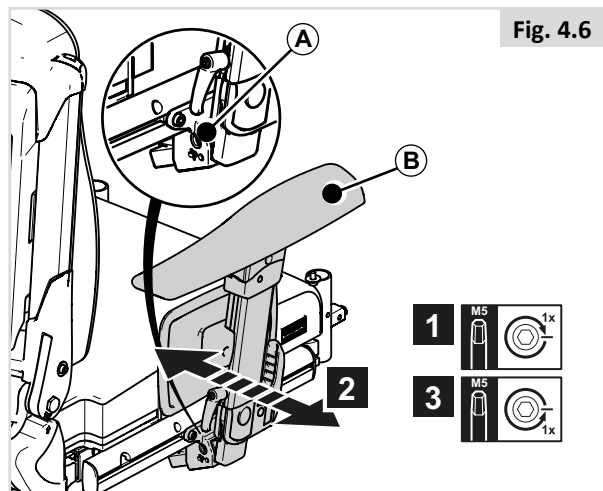
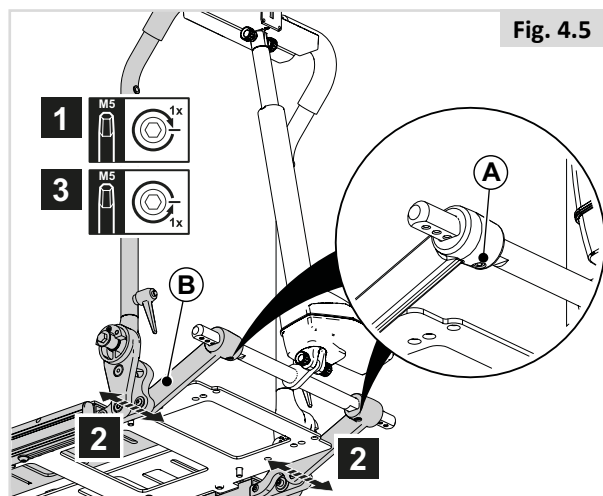

4.3 Pré-regular encosto (esta regulação só pode ser efetuada por um profissional treinado)

Ângulo do encosto (Fig. 4.7)

1. Desaperte (A) para libertar (B).
2. Ajuste (B) para a posição pretendida para ajustar (C).
Rode (B) 180° para atingir -4°, 4°, 12°.
3. Aperte (A)

NOTA: Os pinos devem ficar no interior dos furos e a placa (B) deve ser fixada alinhada com a superfície.

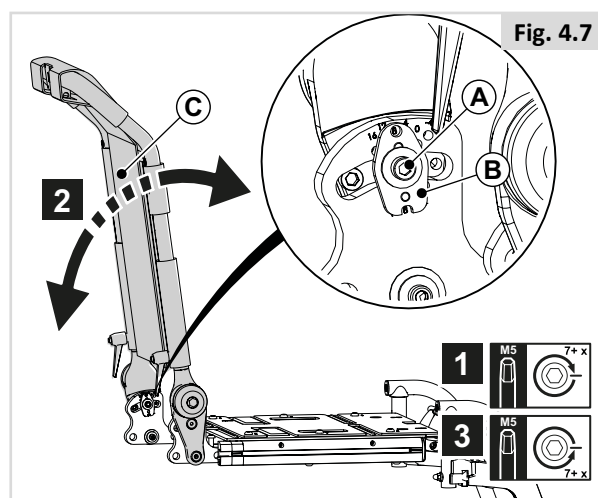

Fig. 4.7

Suspensão traseira para altura do encosto (Fig. 4.8)

1. Abra (B) para retirar (A).
2. Retire (C) completamente.
3. Ajuste (D) para a posição pretendida.
4. Aperte (C).
5. Retire (A).

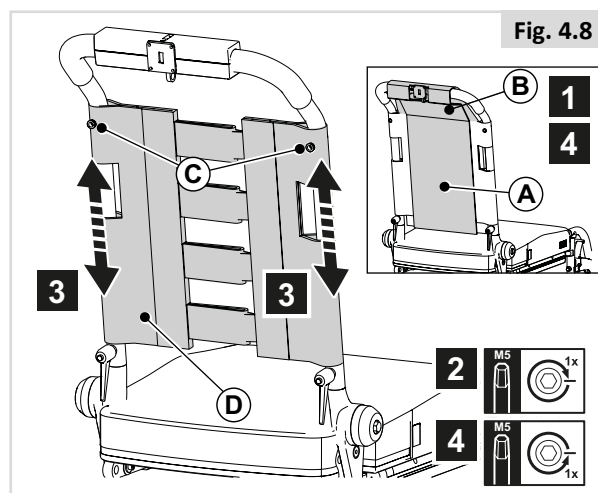

Fig. 4.8

Almofada traseira SEDEO LITE para altura do encosto (Fig. 4.9)

1. Desaperte (A) em uma volta.
2. Ajuste (B) para a posição pretendida.
3. Aperte (A).

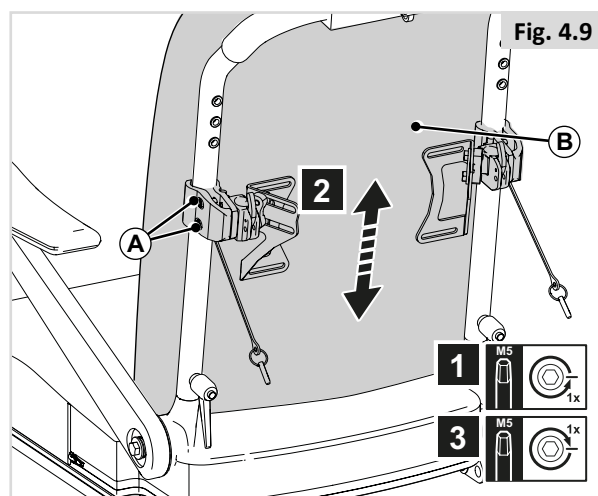

Fig. 4.9

Suspensão traseira com cintas ajustáveis (Fig. 4.10)

A cadeira de rodas tem um encosto de cintas que pode ser ajustado em função da curvatura da parte traseira para obter uma posição sentada confortável e com boa estabilidade. O utilizador pode ficar sentado na cadeira de rodas enquanto a curvatura do encosto é ajustada.

1. Empurre (A) para trás.
2. Desaperte ou aperte (B) com Velcro.

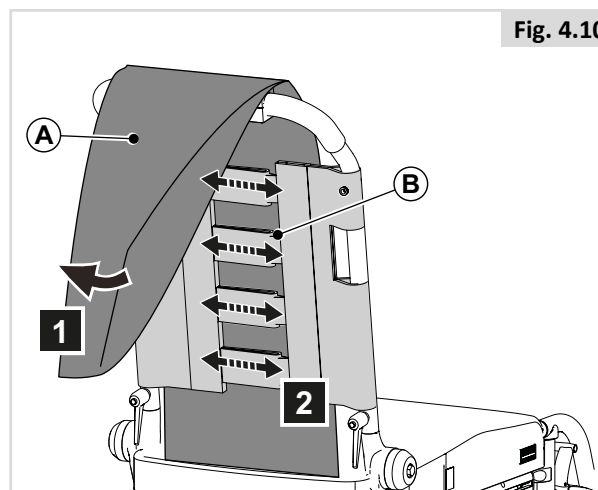

Fig. 4.10

⚠️ NOTA/CUIDADO

A seguinte ação só deve ser efetuada por um técnico profissional treinado pela Sunrise Medical.

Se tiver um encosto reclinável e as correias estiverem demasiado soltas, pode tocar no atuador. Nesse caso, pode rodar o atuador 180º para criar mais espaço (Fig. 4.11).

1. Remover (A)
2. Rode (B).
3. Aperte novamente (A)

⚠️ NOTA/CUIDADO

Poderá ser necessário ajustar o laço do cable.

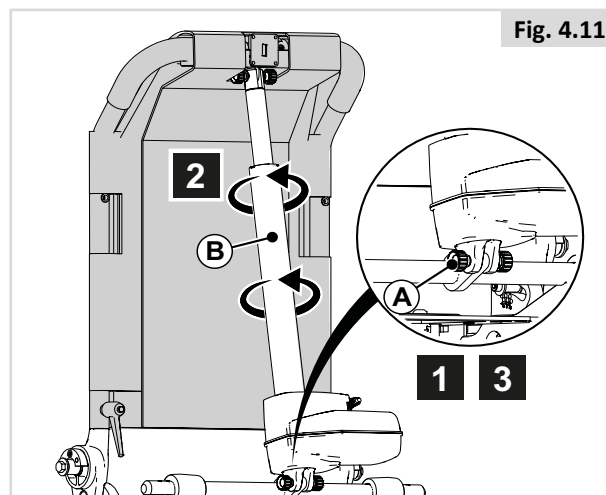

Fig. 4.11

Ângulo de suporte lateral flexível do encosto (Fig. 4.12)

1. Desaperte (A) em uma volta.
2. Ajuste (B) para a posição pretendida.
3. Aperte (A).

Curvatura flexível do encosto (Fig. 4.13)

A cadeira de rodas tem um encosto almofadado que pode ser ajustado em função da curvatura da parte traseira para obter uma posição sentada confortável e com boa estabilidade. O utilizador pode ficar sentado na cadeira de rodas enquanto a curvatura do encosto é ajustada.

1. Abra o fecho
2. Prima A para soltar a correia
3. Solte ou aperte cada correia individualmente
4. Solte A para manter a configuração da correia

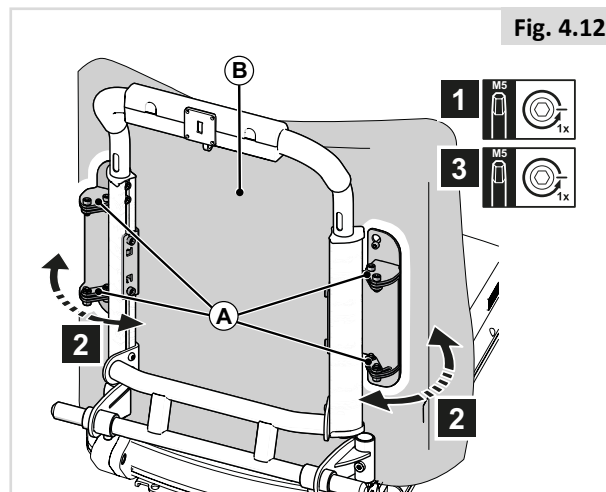

Fig. 4.12

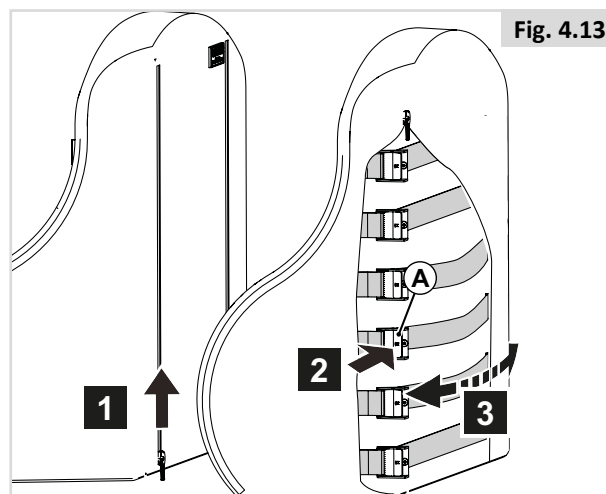

Fig. 4.13

Encosto J3, (Fig. 4.14)

📖 NOTA: O Encosto Jay 3 pode ser usado em conjunto com o sistema de assento Sedeo Lite. Consulte o manual do utilizador do Encosto J3 para instalar e ajustar.

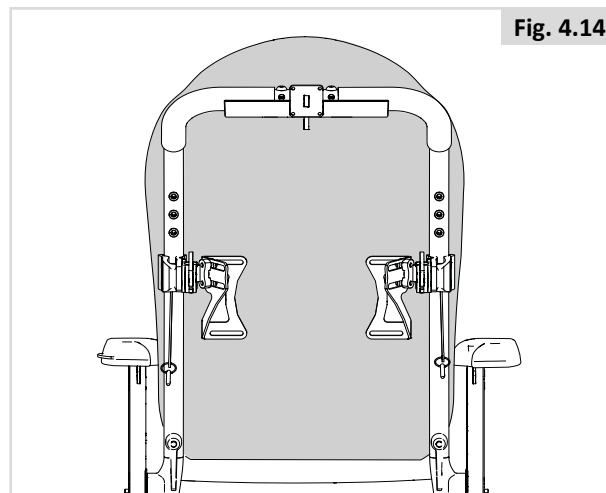

Fig. 4.14

4.4 Pré-ajustar os apoios de braços retráteis

Altura do apoio de braços

O ajuste preciso ou aproximado é um processo em duas partes:

PARTE 1 (Fig. 4.15)

1. Rode (A) para ajustar (B).

PARTE 2 (Fig. 4.16)

1. Desaperte (A) em uma volta.
2. Ajuste (B) para a posição pretendida.
3. Aperte (A).

Profundidade da almofada do apoio de braços (Fig. 4.17)

1. Desaperte (A) em uma volta.
2. Ajuste (B) para a posição pretendida.
3. Aperte (A).

NOTA

Para chegar ao parafuso traseiro nas alturas mais baixas do apoio para o braço, desaperte os parafusos (A) na Fig. 4.16 e ajuste primeiro o ângulo da almofada.

 **PERIGO/AVISO!**

Deverá inspecionar todos os parafusos periodicamente quanto ao aperto. Uma almofada do braço solta poderá cair quando pressionada.

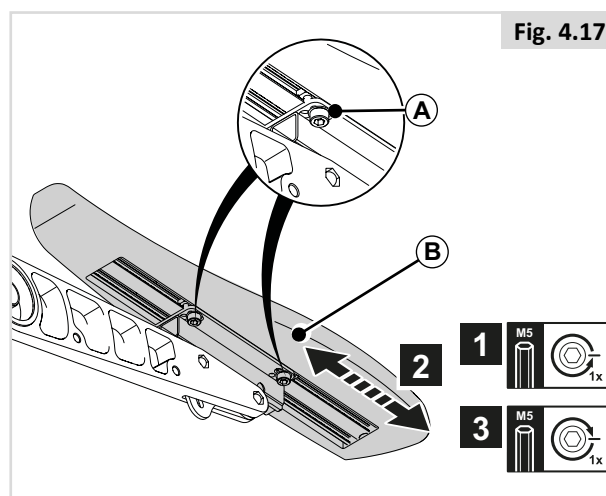
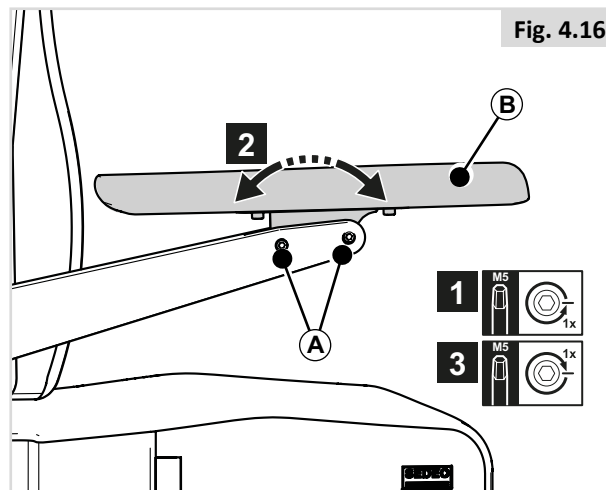
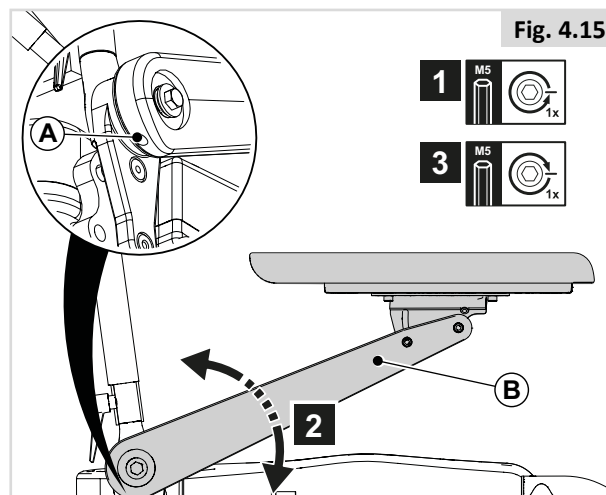

4.5 Pré-ajustar os apoios de braços de barra única

Altura do apoio de braços (Fig. 4.18)

1. Desaperte (A) em uma volta.
2. Ajuste (B) para a posição pretendida.
3. Aperte (A).

Profundidade do apoio de braço (Fig. 4.19)

1. Desaperte (A) em uma volta.
2. Desaperte (B).
3. Ajuste (C) para a posição pretendida.
4. Aperte (A) e (B).

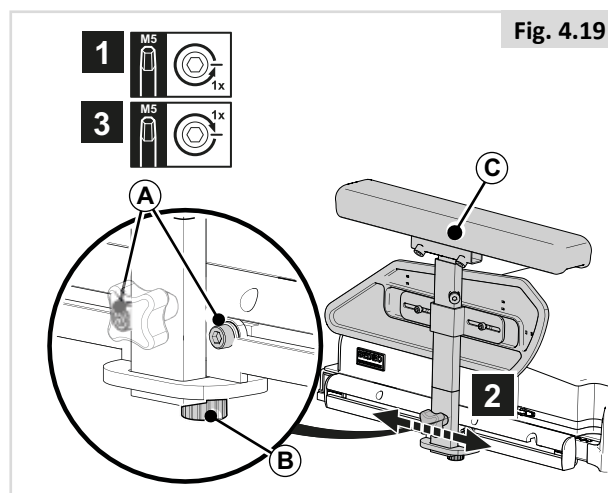
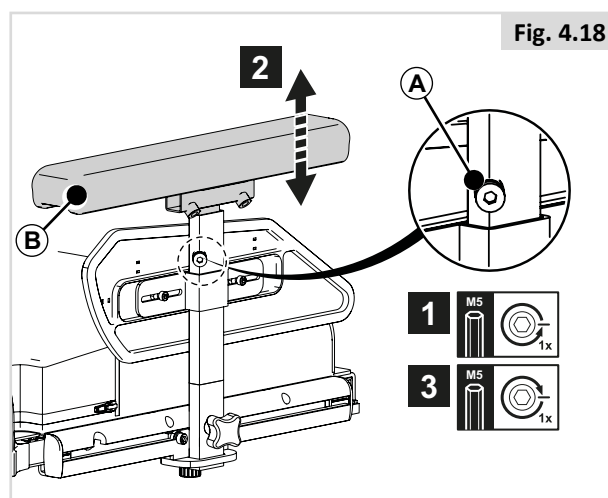

4.6 Pré-ajustar os apoios de braços retráteis de barra única

Altura do apoio de braços (Fig. 4.20)

1. Desaperte (A) em uma volta.
2. Ajuste (B) para a posição pretendida.
3. Aperte (A).

Certifique-se de que os braços estão bem apoiados, com os ombros empurrados para trás.

Profundidade do apoio de braço (Fig. 4.21)

1. Desaperte (A) em uma volta.
2. Ajuste (B) para a posição pretendida.
3. Aperte (A).

Posicione o apoio para o braço articulado mais para trás para obter mais espaço para entrar e sair pela lateral da cadeira. Posicione o apoio para o braço mais para a frente para obter mais apoio para entrar e sair da cadeira pela frente.

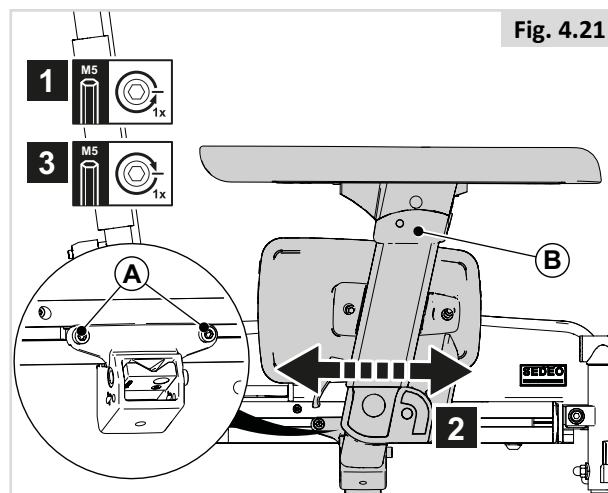
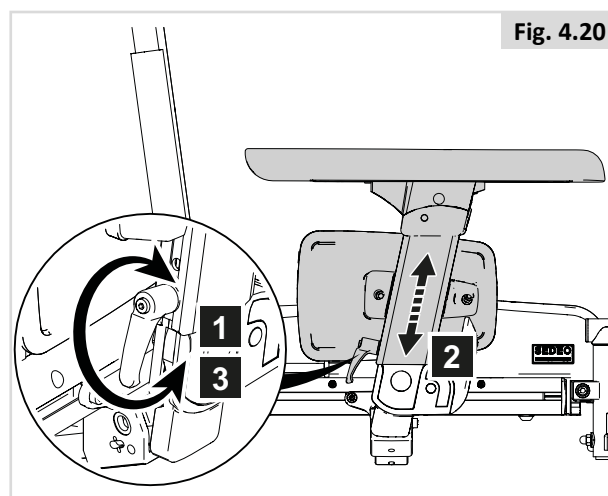

Ângulo do apoio de braço (Fig. 4.22)

1. Desaperte (A) em uma volta.
2. Ajuste (B) para a posição pretendida.
3. Aperte (A).

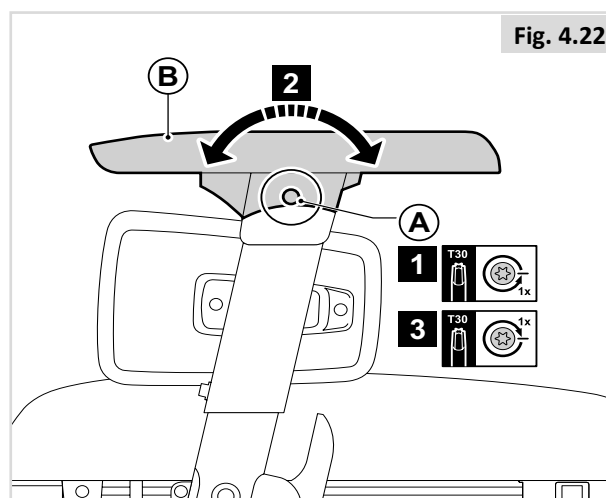

Altura do resguardo lateral (Fig. 4.23)

1. Desaperte (A) em uma volta.
2. Ajuste (B) para a posição pretendida.
3. Aperte (A).

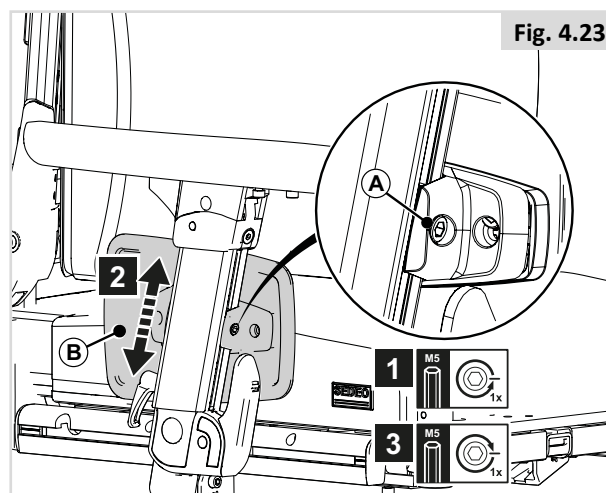

Profundidade da almofada do apoio de braços (Fig. 4.24)

1. Desaperte (A) em uma volta.
2. Ajuste (B) para a posição pretendida.
3. Aperte (A).

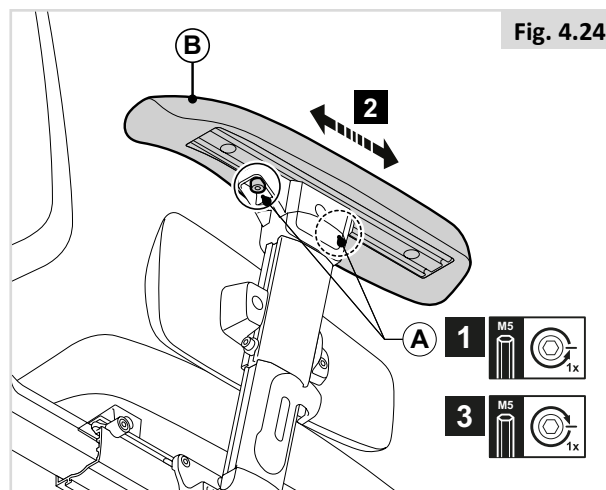

Largura da almofada do apoio de braços (Fig. 4.25 - 4.28)

Para remover:

1. Desaperte (A).
2. Remover (B).
3. Desaperte (E) em uma volta.
4. Remover (F).

Para posicionar:

1. Faça deslizar (A) juntamente com (B) ou (C) para (D).

⚠ NOTA/CUIDADO!

Certifique-se de que a saliência do bloco do terminal encaixa na abertura

1. Ajuste a profundidade de (A) e aperte (E).
2. Posicione o suporte do controlador.
3. Posicione o apoio de braços.

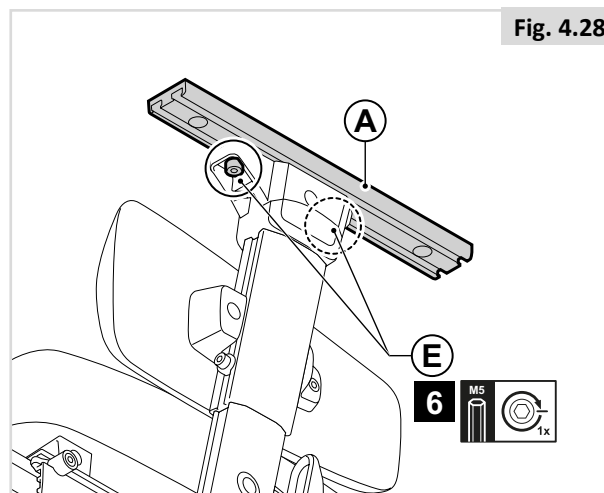
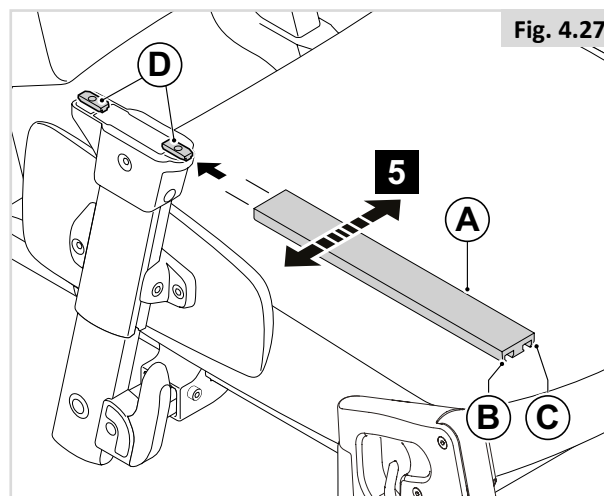
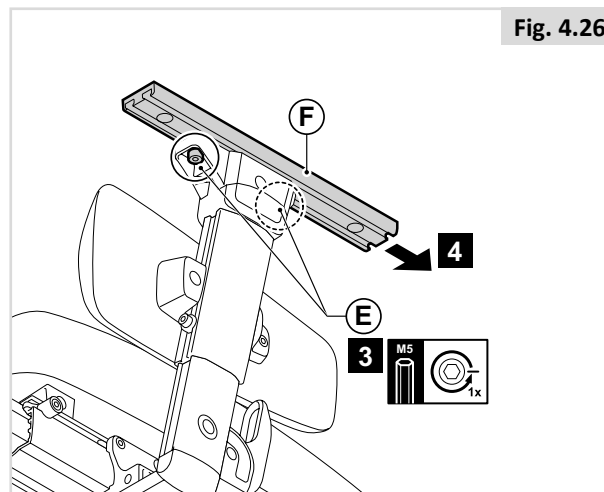
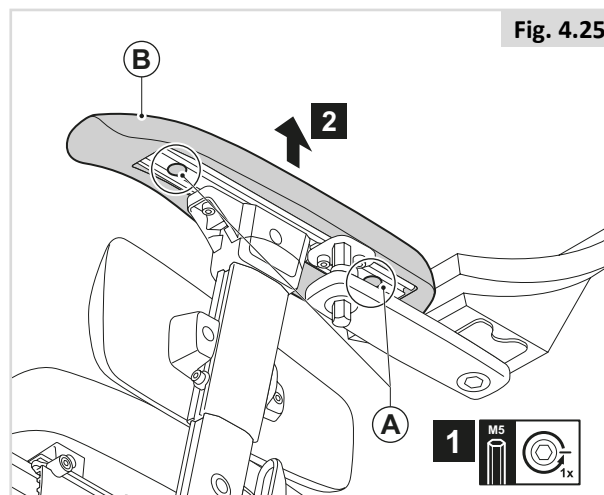

4.7 Proteções Laterais

Altura do resguardo lateral (Fig. 4.29)

1. Desaperte (A).
2. Ajuste (B) para a posição pretendida.
3. Aperte (A).

Profundidade do resguardo lateral (Fig. 4.30)

1. Desaperte (A) em uma volta.
2. Ajuste (B) para a posição pretendida.
3. Aperte (A).

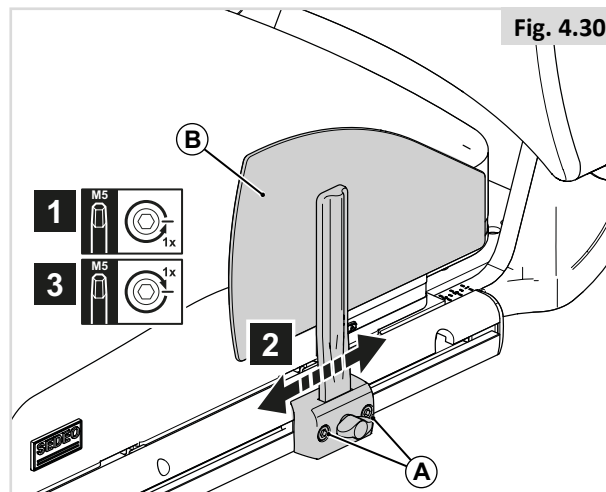
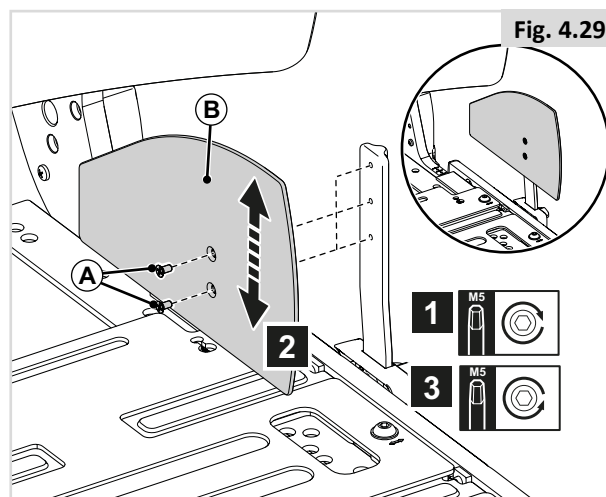

4.8 Pré-ajustar o apoio de pés de montagem central

Comprimento da perna (Fig. 4.31)

1. Desaperte (A) em uma volta.
2. Ajuste (B) para a posição pretendida.
3. Aperte (A).

⚠️ NOTA/CUIDADO!

Certifique-se de que há espaço suficiente sob (B) para a cadeira de rodas passar pelos obstáculos.

Ângulo do joelho (Fig. 4.32)

1. Desaperte (A) em duas voltas.
2. Ajuste (B) para a posição pretendida.
3. Aperte (A).

⚠️ NOTA/CUIDADO!

Altere a altura ou ângulo de joelho se a placa para os pés tocar nas rodas giratórias.

Ângulo do tornozelo (Fig. 4.33)

1. Levante (A).
2. Rode (B) para ajustar o ângulo do tornozelo como pretendido.
3. Dobre (A) para baixo.

Altura do apoio de gêmeos (Fig. 4.34)

1. Desaperte (A) em uma volta.
2. Ajuste (B) para a posição pretendida.
3. Aperte (A).

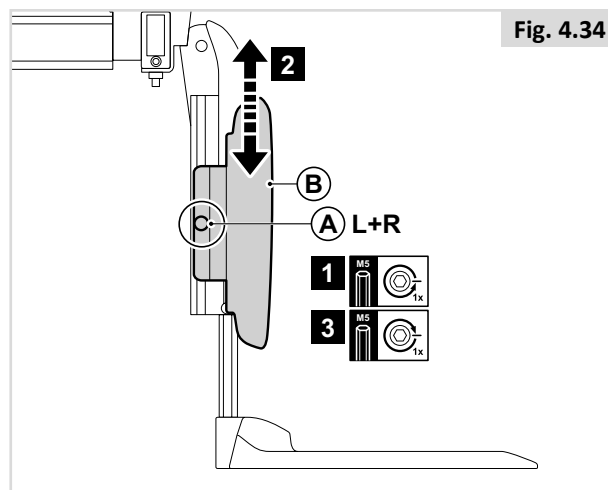
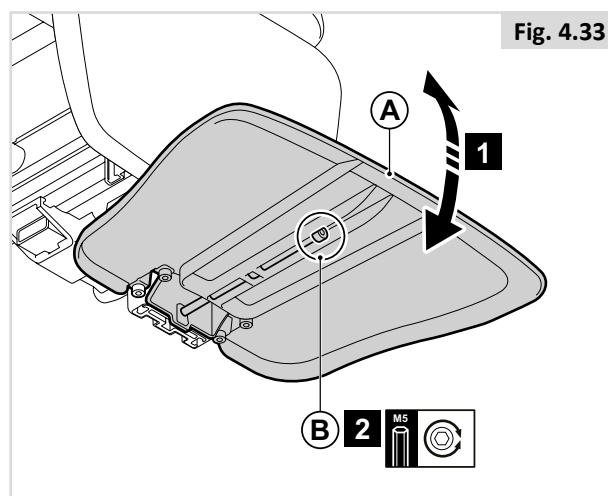
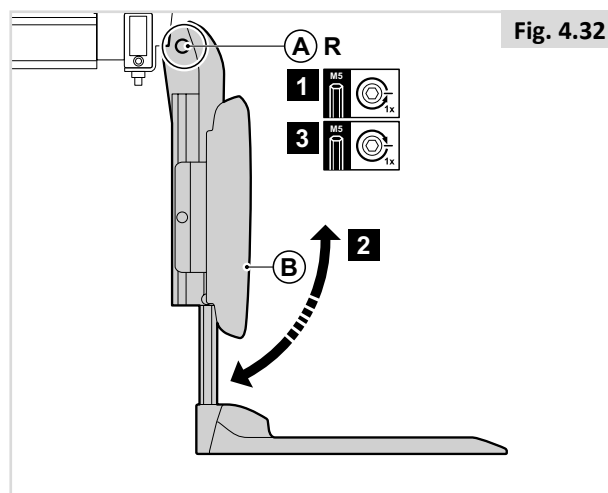
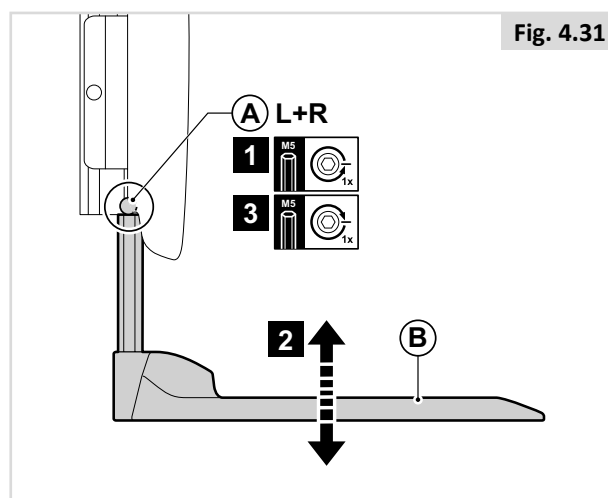

4.9 Pré-ajustar o apoio para as pernas fixo de montagem central

Comprimento da perna (Fig. 4.35)

1. Desaperte (A) em uma volta.
2. Ajuste (B) para a posição pretendida.
3. Aperte (A)
4. Repita para o outro lado.

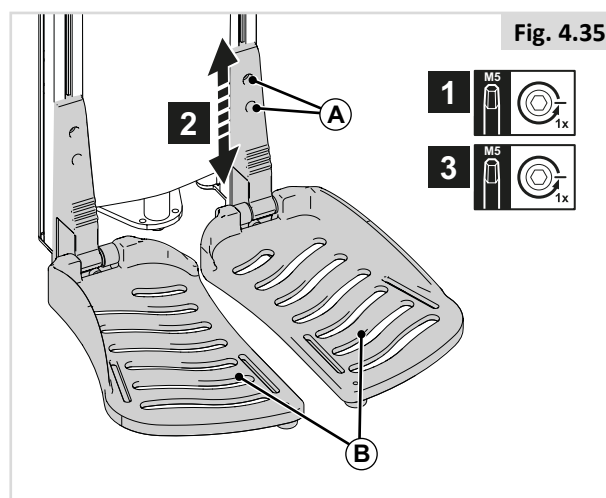

Ângulo do tornozelo (Fig. 4.36)

1. Levante (A).
2. Rode (B) para ajustar o ângulo do tornozelo como pretendido (chave Allen de 4 mm)
3. Dobre (A) para baixo.

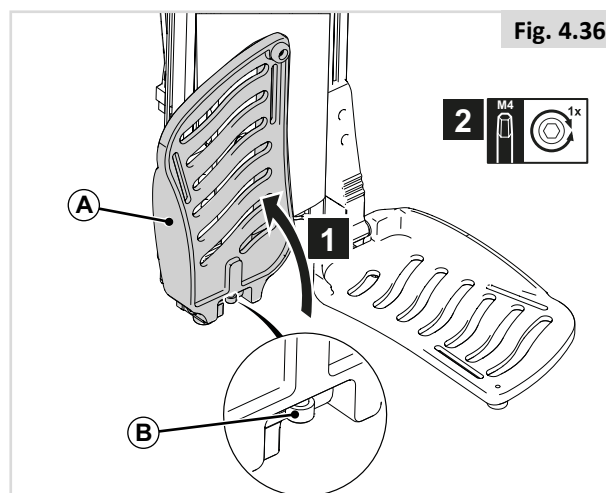

⚠ PERIGO/AVISO!

- Depois de ajustar e com o assento na sua posição de condução normal: Certifique-se de que há uma folga de, (>25 mm.), entre o chão e a placa para os pés em todas as situações.
- Faça este teste com o utilizador sentado na cadeira com a perna no apoio para a perna.
- Se usar a cadeira com o apoio para as pernas ajustado demasiado para baixo poderá causar lesões físicas ou danificar a cadeira de rodas e objetos próximos.

Altura da almofada para a coxa (Fig. 4.37)

1. Desaperte (A) em uma volta.
2. Ajuste (C) para a posição pretendida.
3. Aperte (A).

Largura da almofada para a coxa (Fig. 4.37)

4. Desaperte (B) em uma volta.
5. Ajuste (C) para a posição pretendida.
6. Aperte (B).

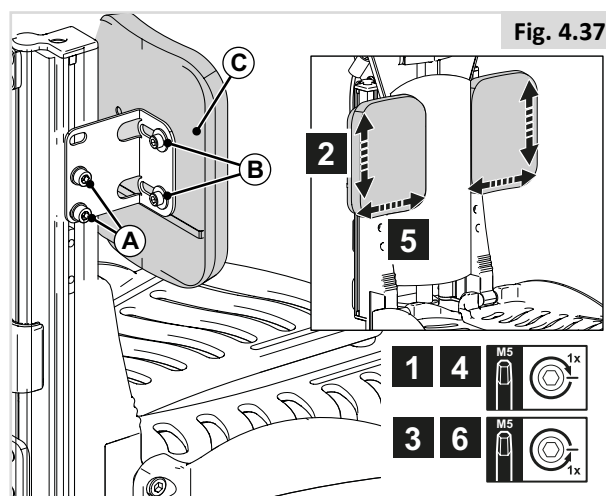

4.10 Pré-ajustar o apoio de pernas elétrico de montagem central

PERIGO/AVISO!

- Tenha atenção ao seu ambiente para se certificar que não magoa as suas pernas quando estender os apoios de pernas.
- Certifique-se sempre que os apoios de pernas ou apoios de pés não tocam nas rodas giratórias antes de conduzir a cadeira de rodas.
- Os apoios de pernas não devem ser utilizados para levantar ou transportar a cadeira de rodas em circunstância alguma.
- Como é o caso de todas as peças móveis, cuidado para não entalar os dedos, (Fig. 4.40).

Comprimento da perna (Fig. 4.39)

O apoio para as pernas elétrico de montagem central permite ajustar desde 90° a 180°, em relação ao chão, e com uma extensão elétrica com 180 mm.

1. Desaperte (A) em uma volta.
2. Ajuste (B) para a posição pretendida.
3. Aperte (A).
4. Repita para o outro lado.

Ângulo do tornozelo (Fig. 4.40)

1. Levante (A).
2. Rode (B) para ajustar o ângulo do tornozelo como pretendido (chave Allen de 4 mm)
3. Dobre (A) para baixo.

PERIGO/AVISO!

- Depois de ajustar e com o assento na sua posição de condução normal: Certifique-se de que há uma folga de, (>25 mm.), entre o chão e a placa para os pés em todas as situações.
- Faça este teste com o utilizador sentado na cadeira com a perna no apoio para a perna.
- Se usar a cadeira com o apoio para as pernas ajustado demasiado para baixo poderá causar lesões físicas ou danificar a cadeira de rodas e objetos próximos.

Altura da almofada para a coxa (Fig. 4.41)

1. Desaperte (A) em uma volta.
2. Ajuste (C) para a posição pretendida.
3. Aperte (A).

Largura da almofada para a coxa (Fig. 4.41)

4. Desaperte (B) em uma volta.
5. Ajuste (C) para a posição pretendida.
6. Aperte (B).

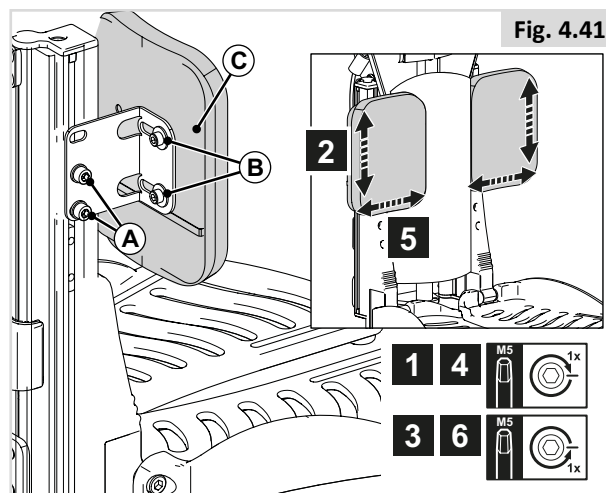
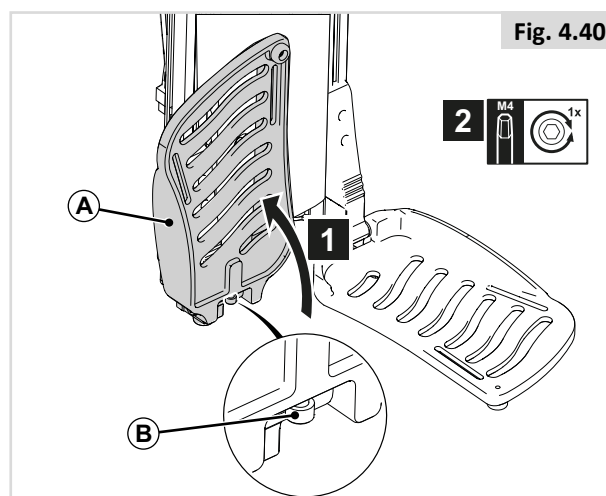
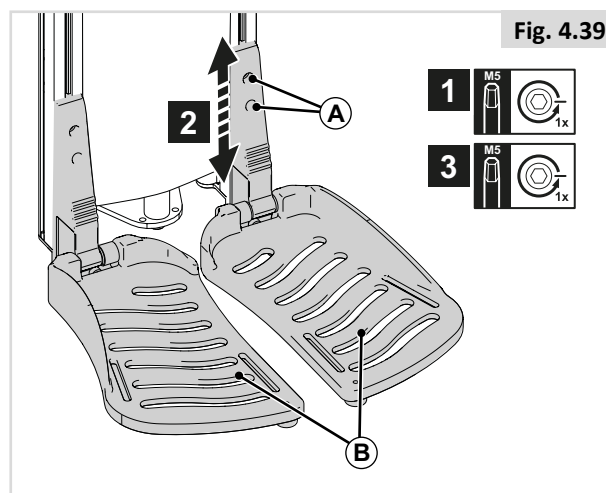
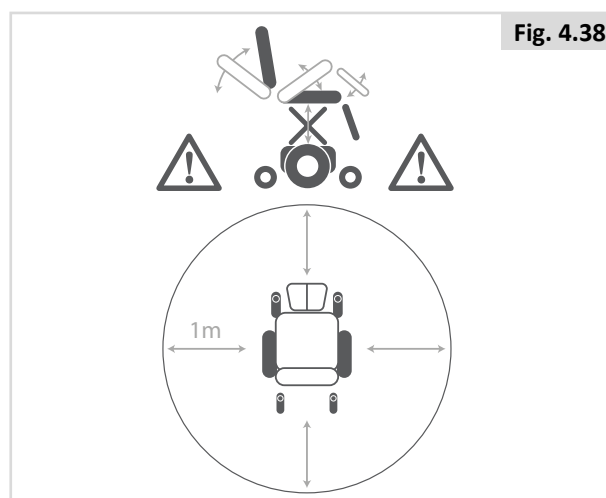

4.11 Pré-ajustar apoios para as pernas articulado SEDEO LITE

Largura dos apoios para as pernas (Fig. 4.42)

1. Desaperte (A) em uma volta.
2. Ajuste (B) para a posição pretendida.
3. Aperte (A).

Comprimento da perna (Fig. 4.43)

1. Desaperte (A) em uma volta.
2. Ajuste (B) para a posição pretendida.
3. Aperte (A).

⚠️ NOTA/CUIDADO!

- Certifique-se de que há espaço suficiente sob (B) para a cadeira de rodas passar pelos obstáculos.

Ângulo do tornozelo (Fig. 4.44)

1. Desaperte (A) em algumas voltas
2. Ajuste (B) para a posição pretendida.
3. Aperte (A).

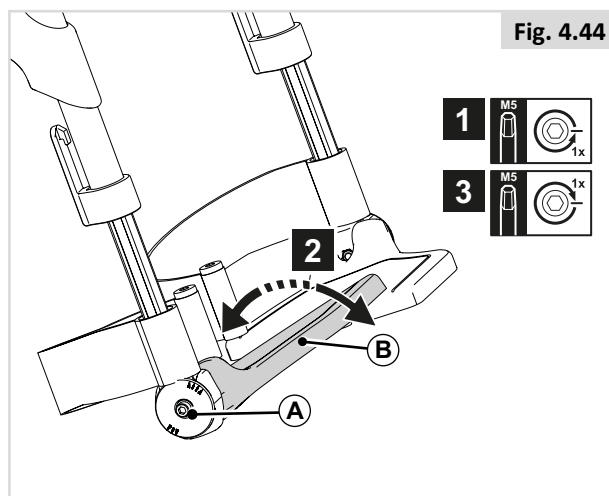
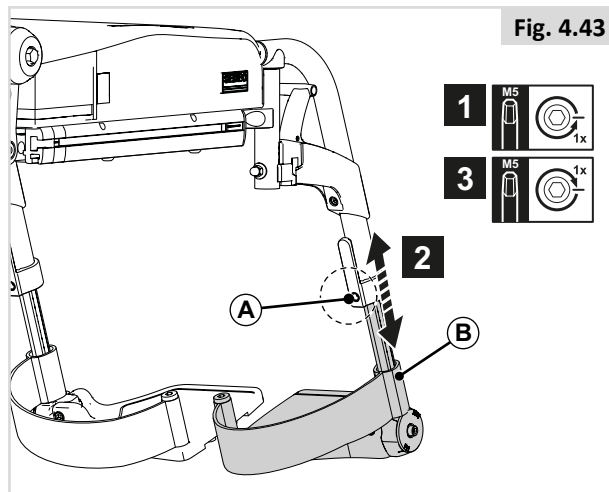
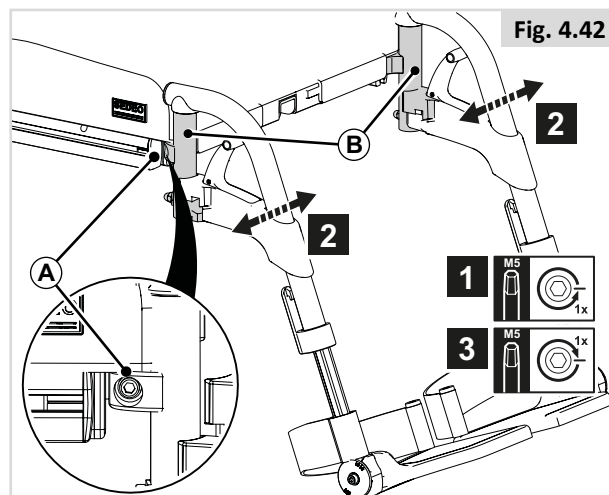

4.12 Pré-ajustar apoios para as pernas articulados UNI

Largura dos apoios para as pernas, veja Fig. 4.42.

Comprimento da perna (Fig. 4.45)

1. Desaperte (A) em uma volta.
2. Ajuste (B) para a posição pretendida.
3. Aperte (A).

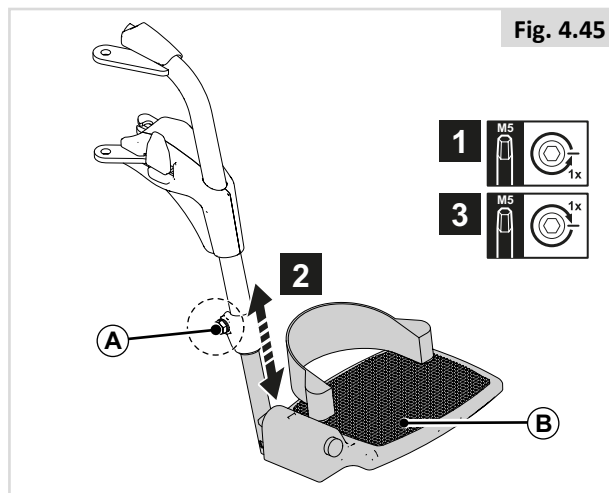

4.13 Pré-ajustar os apoios para as pernas articulados

Largura dos apoios para as pernas (Fig. 4.46)

1. Desaperte (A) em uma volta.
2. Ajuste (B) para a posição pretendida.
3. Aperte (A).

Comprimento da perna (Fig. 4.47)

1. Desaperte (A) em uma volta.
2. Ajuste (B) para a posição pretendida.
3. Aperte (A).

⚠️ NOTA/CUIDADO!

Certifique-se de que há espaço suficiente sob (B) para a cadeira de rodas passar pelos obstáculos.

Ângulo do tornozelo (Fig. 4.48)

1. Desaperte (A) em algumas voltas
2. Ajuste (B) para a posição pretendida.
3. Aperte (A).

Apoio para as pernas de elevação manual/elétrica para ângulo do joelho (Fig. 4.49)

A posição das plataformas para os pés pode ser alterada ajustando o ângulo do joelho.

1. Desaperte (A) em algumas voltas
2. Ajuste (B) para a posição pretendida.
3. Aperte (A).

⚠️ PERIGO/AVISO!

- Risco de entalar dedos. Quando mover o apoio para as pernas para cima ou para baixo, não coloque os seus dedos no mecanismo de ajustamento entre as peças móveis do apoio para as pernas.

⚠️ NOTA/CUIDADO!

Altere a altura ou ângulo de joelho se a placa para os pés tocar nas rodas giratórias.

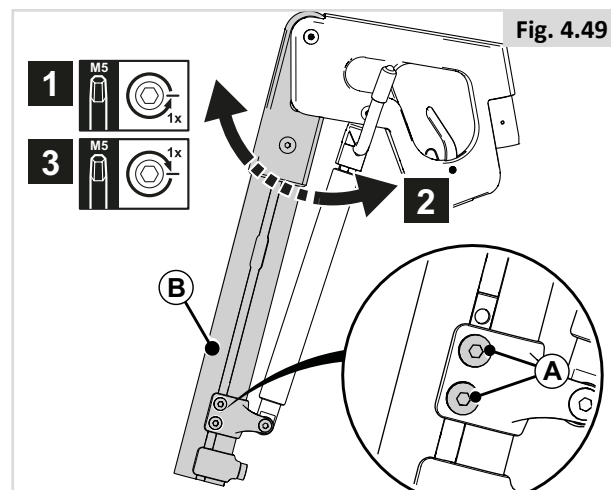
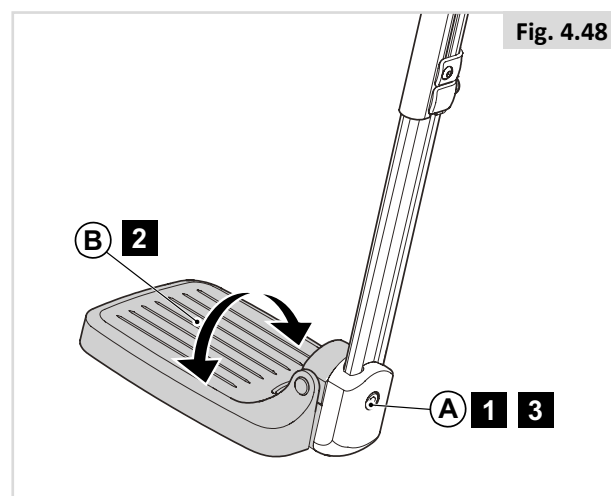
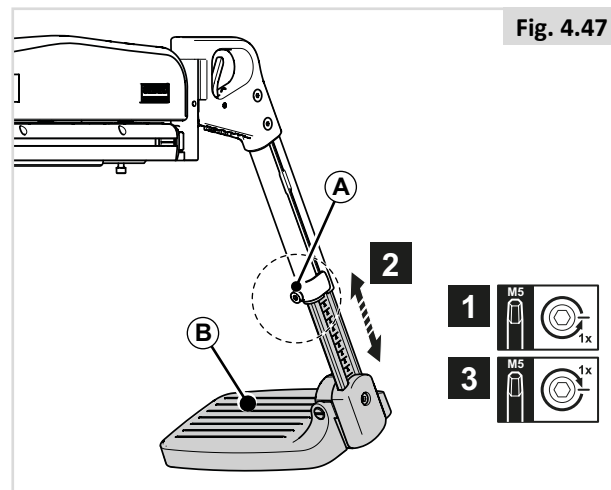
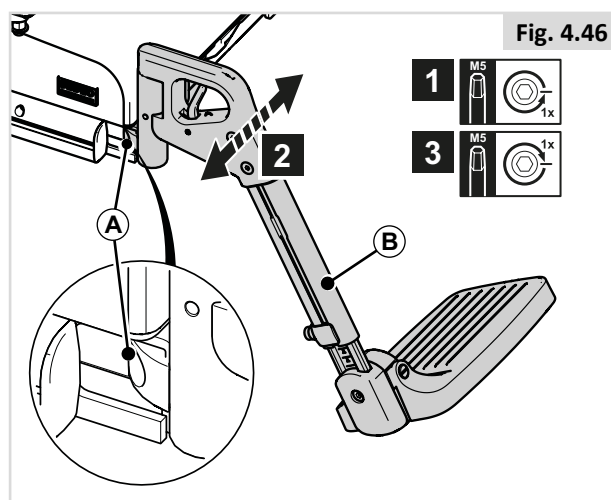

Altura da almofada para a coxa (Fig. 4.50)

1. Desaperte (A) em algumas voltas
2. Ajuste (D) para a posição pretendida.
3. Aperte (A).

Profundidade da almofada para a coxa (Fig. 4.50)

4. Desaperte (B) em algumas voltas
5. Ajuste (D) para a posição pretendida.
6. Aperte (B).

Largura da almofada para a coxa (Fig. 4.50)

7. Desaperte (C) na parte traseira de (D) em algumas voltas.
8. Ajuste (D) para a posição pretendida.
9. Aperte (C).

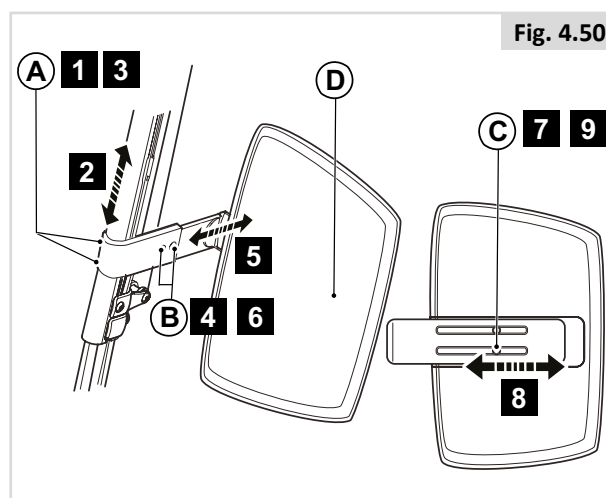

Fig. 4.50

4.14 Pré-ajustar o apoio de cabeça

PERIGO/AVISO!

- Se o apoio de cabeça fizer parte das opções seleccionadas para o utilizador/cadeira, nunca conduza a cadeira sem o encosto instalado.
- Nunca utilize a cadeira sem um apoio de cabeça se a pessoa for transportada com a cadeira num veículo.

Altura do apoio de cabeça (Fig. 4.51)

1. Desaperte (A) em algumas voltas
2. Ajuste (B) para a posição pretendida.
3. Aperte (A).

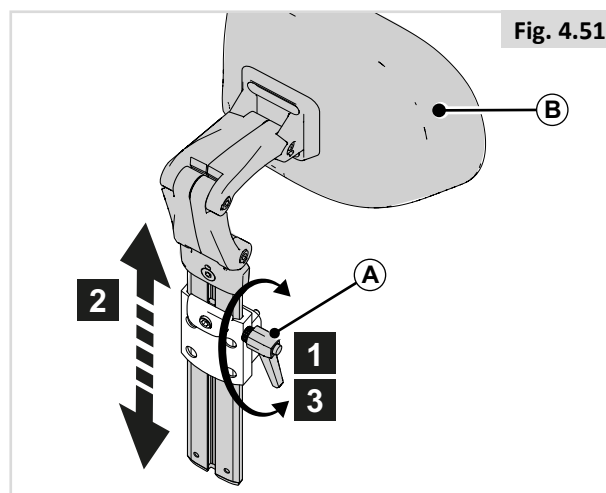

Fig. 4.51

Definição da memória (Fig. 4.52)

1. Desaperte (C) em uma volta.
2. Faça deslizar (D) tão para baixo quanto possível.
3. Aperte (C).

Posição do apoio de cabeça (Fig. 4.53)

1. Desaperte (A) em uma volta.
2. Ajuste (B) para a posição pretendida.
3. Aperte (A).

NOTA/CUIDADO!

Corrija a altura do apoio para a cabeça e a inclinação da almofada do apoio, se necessário.

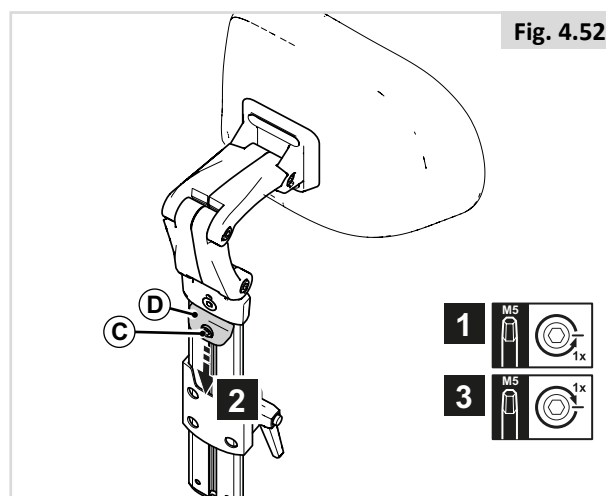

Fig. 4.52

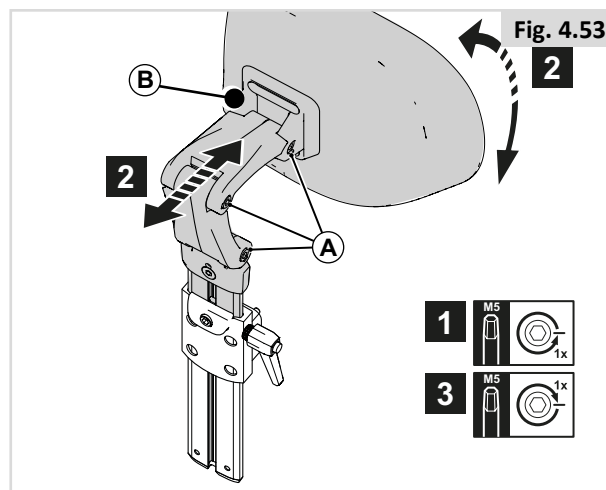
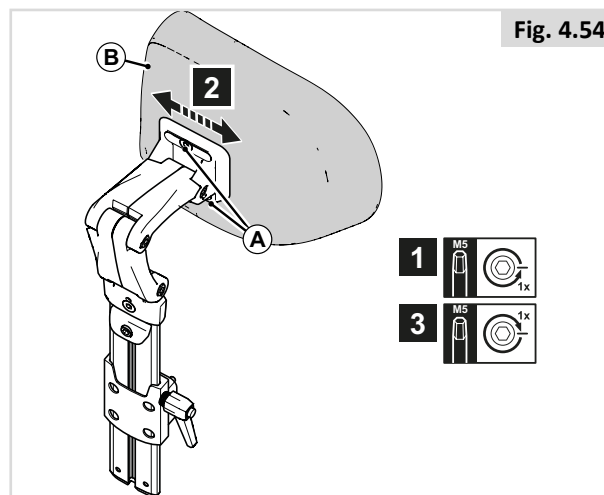

Fig. 4.53

Posição da largura da almofada do apoio da cabeça (Fig. 4.54)

1. Desaperte (A) em uma volta.
2. Ajuste (B) para a posição pretendida.
3. Aperte (A).



4.15 Pré-ajustar o suporte do controlador fixo / articulado

Profundidade do controlador, (Fig. 4.55)

1. Desaperte (A) em uma volta.
2. Ajuste (B) para a posição pretendida.
3. Aperte (A).

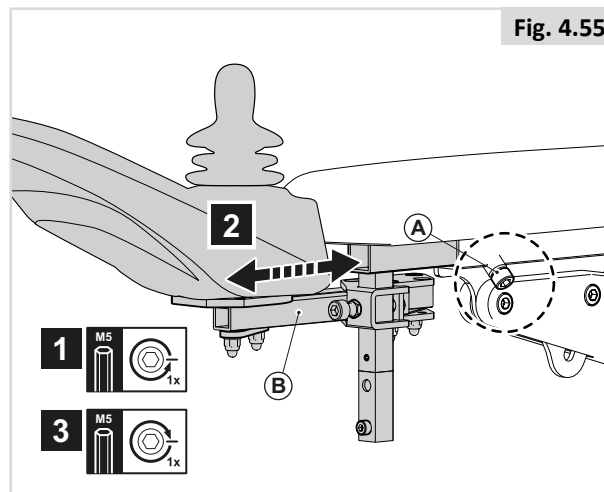

Altura do controlador (1) (Fig. 4.56)

1. Desaperte (A) em uma volta.
2. Ajuste (B) para a posição pretendida.
3. Aperte (A).

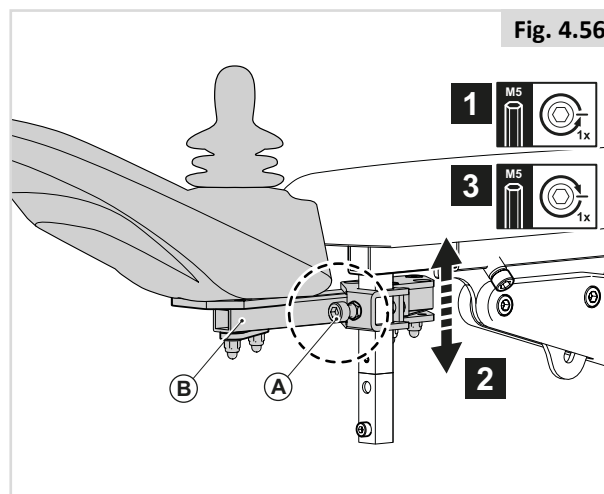

4.16 Pré-ajustar o controlador articulado encapsulado

Profundidade do controlador, (Fig. 4.57)

1. Desaperte (A) em uma volta.
2. Ajuste (B) para a posição pretendida.
3. Aperte (A).

Altura do controlador (1) (Fig. 4.58)

1. Desaperte (A) em uma volta.
2. Ajuste (B) para a posição pretendida.
3. Aperte (A).

Altura do controlador (2) (Fig. 4.59)

1. Desaperte (C) em uma volta.
2. Ajuste (D) para a posição pretendida.
3. Aperte (C).

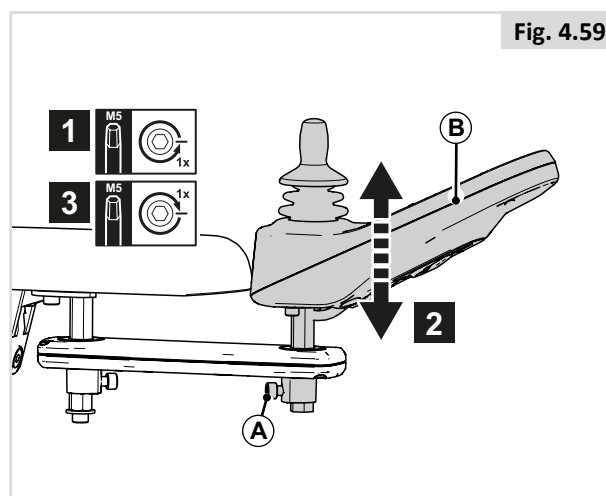
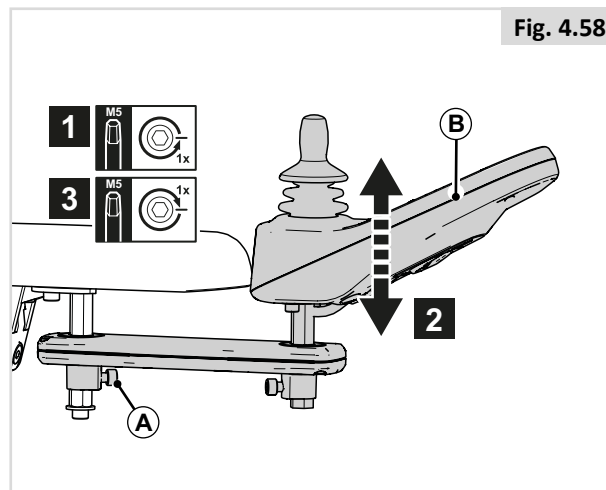
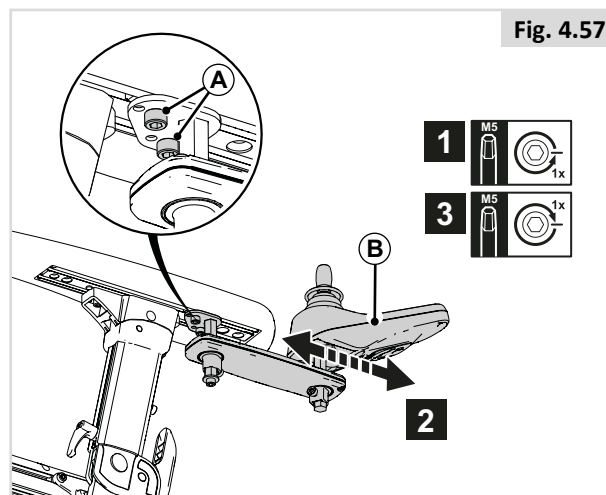

4.17 Pré-ajustar peças laterais

Altura das peças laterais (Fig. 4.60)

1. Desaperte (A) em uma volta.
2. Ajuste (B) para a posição pretendida.
3. Aperte (A).

Profundidade das peças laterais (Fig. 4.61)

1. Desaperte (A) em uma volta.
2. Ajuste (B) para a posição pretendida.
3. Aperte (A).
4. Desaperte (C) em uma volta.
5. Ajuste (B) para a posição pretendida.
6. Aperte (C).

Ângulo das peças laterais (Fig. 4.62)

1. Desaperte (A) em uma volta.
2. Ajuste (B) para a posição pretendida.
3. Aperte (A).
4. Desaperte (C) em uma volta.
5. Ajuste (B) para a posição pretendida.
6. Aperte (C).

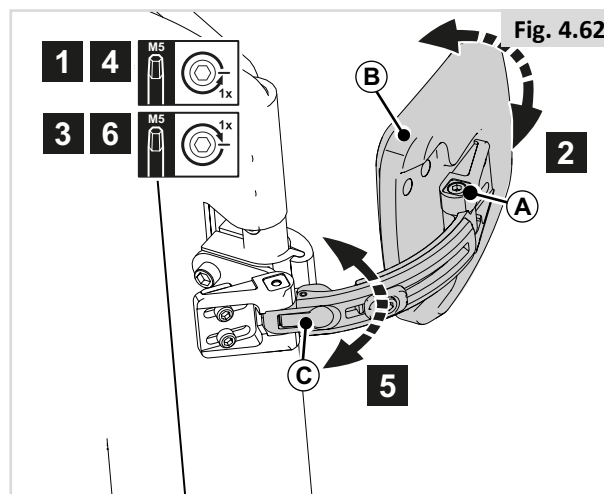
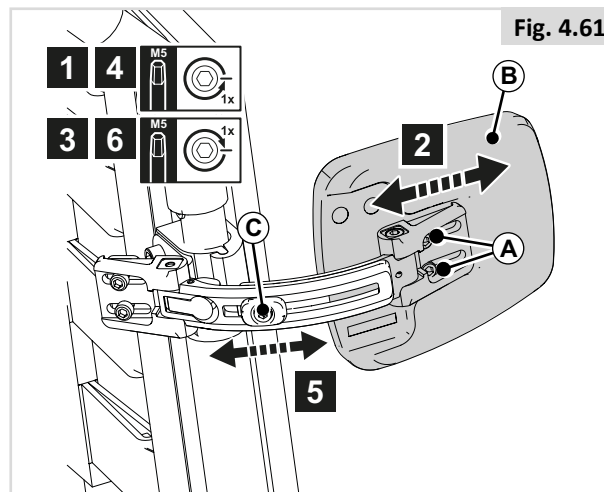
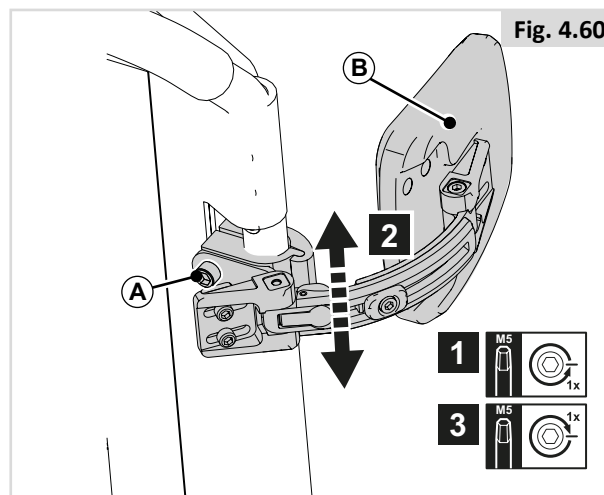

4.18 Pré-ajustar o apoio articulado lateral do joelho / coxa

O apoio pode ser montado em 2 posições, como apoio do joelho ou apoio da coxa (Fig. 4.63)

Posição do apoio da coxa (Fig. 4.63 y Fig. 4.64)

1. Desaperte (A) em uma volta.
2. Ajuste (B) para a posição pretendida.
3. Aperte (A).

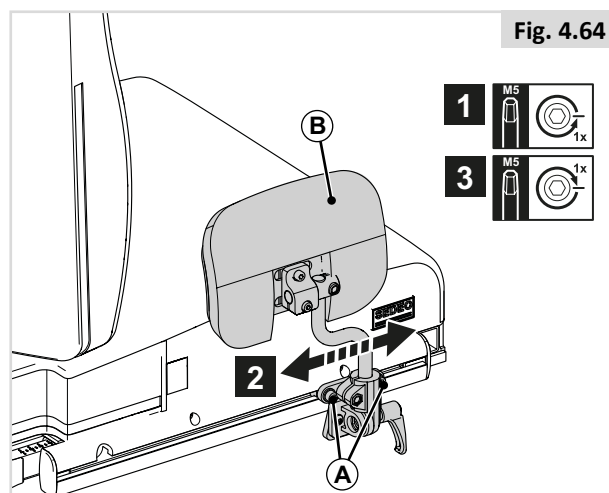
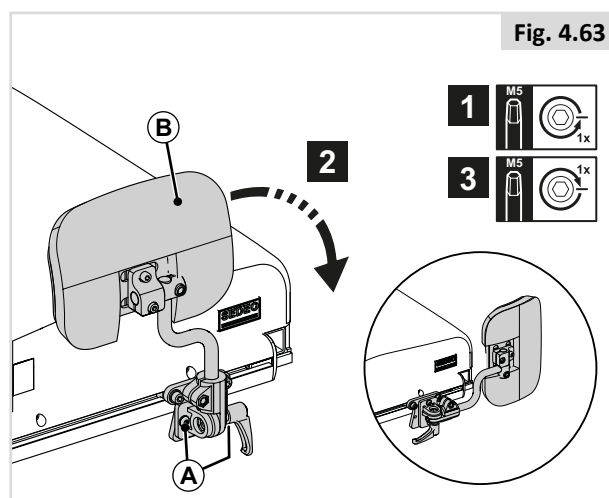

4.19 Pré-ajustar o abdutor de pernas

Altura do abdutor de pernas (Fig. 4.65)

1. Desaperte (A) em uma volta.
2. Ajuste (B) para a posição pretendida.
3. Aperte (A).

Profundidade do abdutor de pernas (Fig. 4.66)

1. Desaperte (A) em uma volta.
2. Ajuste (B) para a posição pretendida.
3. Aperte (A).

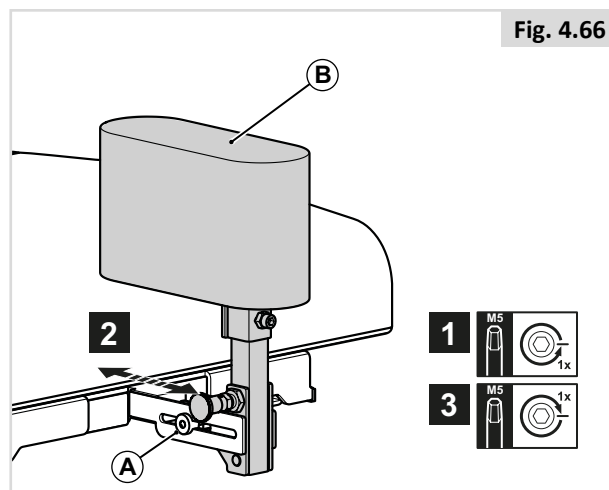
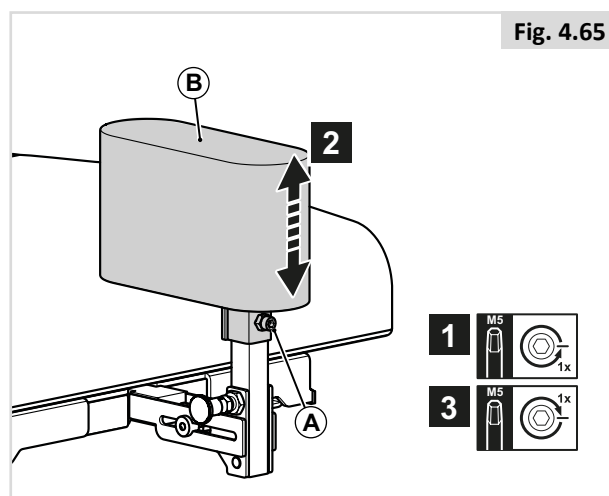

4.20 Cinto pélvico /cinto de posicionamento do assento

PERIGO/AVISO!

- Esta produtos só deve ser utilizado para posicionar uma única pessoa numa cadeira de rodas.
- Os cintos pélvicos não são adequados para transporte. Deve utilizar um sistema de fixação aprovado para ocupantes.
- O não cumprimento destas instruções poderá causar ferimentos graves ou morte.
- Certifique-se que o acompanhante ou assistente tem experiência com a utilização correta dos cintos.
- Acompanhantes ou assistentes sem formação podem causar atrasos em situações de emergência.

Instalar um cinto pélvico / cinto de posicionamento do assento

1. Prenda (A) à estrutura do assento com um parafuso à esquerda e à direita. (Fig. 4.68)

Posicionar uma pessoa com cinto pélvico

- Ajuste o cinto pélvico, não deixando uma folga maior que a largura de uma mão para conforto e segurança (Fig. 4.69).
- Normalmente, o cinto pélvico deve ser fixado de modo a que o cinto fique num ângulo aproximado de 45 graus.
- Normalmente, o cinto pélvico deve ser fixado de modo a que o cinto fique num ângulo aproximado de 45 graus (Fig. 4.70), e que, quando corretamente ajustado, impeça que o utilizador caia do assento.
- Coloque o cinto ao longo do assento com a abertura da fivela voltada para a direita da pessoa esquerdina ou para a esquerda da pessoa destra. Passe as outras extremidades do cinto através do espaço entre as barras do encosto e o próprio encosto.

PERIGO/AVISO!

- Verifique sempre se o cinto pélvico está corretamente instalado e ajustado antes de usar.
- Se uma correia estiver demasiado solta, o utilizador poderá escorregar e causar ferimentos graves.
- Verifique o cinto pélvico e os componentes de fixação regularmente para detetar quaisquer sinais de desgaste ou danos. Substitua se necessário.
- Quando efetuar a manutenção, verifique o funcionamento correto da fivela de desbloqueio e se o material ou suportes plásticos apresentam desgaste.
- Inspeções/Atividades periódicas:
- Como acontece com todos os componentes de posicionamento, é necessário fazer ajustes corretos à medida que a pessoa muda a sua posição sentado ao longo do tempo.
- Inspeção regularmente os cintos para determinar se estão corretamente instaladas, para garantir a segurança e conforto do utilizador.

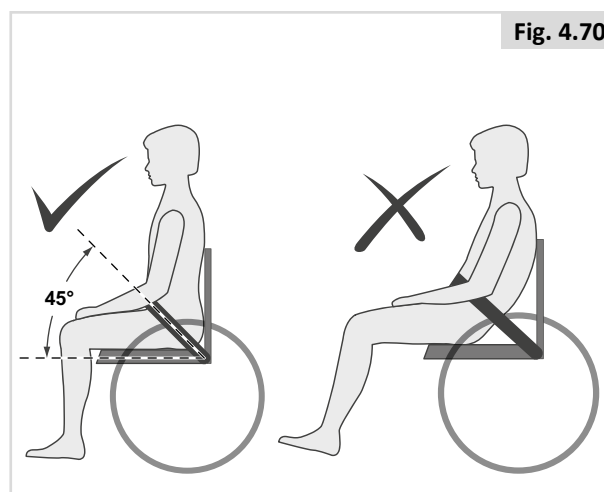
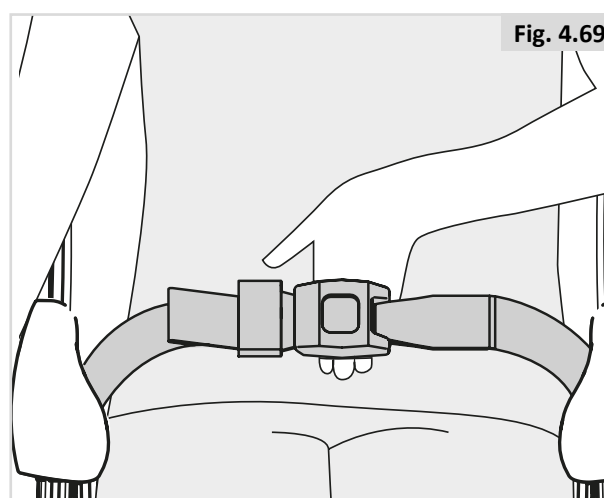
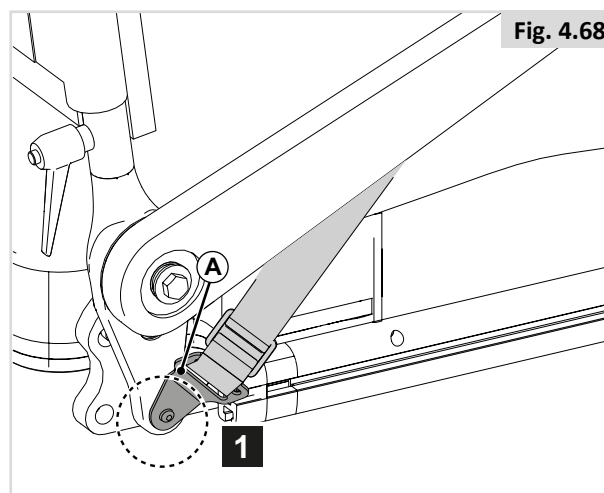
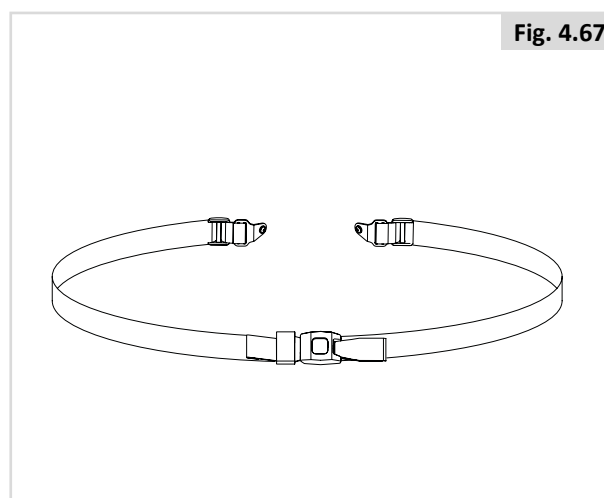

5.0 Utilizar o sistema de assento

5.1 Entrar e sair da cadeira de rodas (transferência)

A Sunrise Medical aconselha-o a consultar o profissional de saúde para que o ajude a desenvolver a sua própria técnica de transferência frontal e lateral, que se adapte às suas necessidades e, assim, evitar qualquer ferimento.

PERIGO/AVISO!

Para evitar cair:

- Verifique se o controlador está desligado durante as transferências para evitar movimentos acidentais. Se não o fizer, poderá tocar no joystick, iniciando o movimento do sistema de maneira inesperada.
- Certifique-se de que o interruptor da embraiagem foi ajustado para 'drive' (condução),  Manual geral.
- Rode as rodas giratórias dianteiras até ficarem viradas a frente.
- Colabore com seu profissional de cuidados de saúde para saber todos os métodos de transferência seguros.
- Certifique-se de que os travões do motor estão acionados. Isto impede que o sistema se mova durante a transferência.
- É perigoso entrar e sair da cadeira sozinho. Requer bom equilíbrio e agilidade. Tenha em conta de que, sempre que se levantar ou sentar, há um ponto no qual a cadeira de rodas não está debaixo de si.
- Aprenda a posicionar o seu corpo e como apoiar-se ao entrar e sair da cadeira de rodas.
- Peça a ajuda a alguém até ter a certeza que consegue efetuar uma transferência segura sozinho.
- Não se apoie nos apoios para os pés. Se fizer força com todo o seu peso nos apoios para os pés poderá danificar a cadeira de rodas e criar situações de risco, incluindo a queda da cadeira de rodas.
- Certifique-se de que os seus pés não "ficam pendurados" ou presos no espaço entre os apoios de pés.

5.2 Preparar para se levantar ou sentar para a frente

PERIGO/AVISO!

Aproxime a sua cadeira de rodas tanto quanto possível do assento para onde pretende transferir-se.

Apoios para as pernas articulados (Fig. 5.1 y Fig. 5.2)

1. Dobre os apoios de pés (A) para cima
2. Mova as placas para as barrigas das pernas (B) para o lado (se aplicável)

APOIOS PARA AS PERNAS ARTICULADOS SEDEO LITE

3. Se possível, empurre (C) para trás e mova os apoios para pernas (D) para o lado.

APOIOS PARA AS PERNAS ARTICULADOS UNI

4. Se possível, empurre (C) para trás e mova os apoios para pernas (D) para o lado.

APOIOS PARA AS PERNAS ARTICULADOS SEDEO PRO

5. Se possível, empurre (C) para trás e mova os apoios para pernas (D) para o lado.

Apoio de pernas de instalação central (Fig. 5.3)

1. Levante (A).

Apoio para as pernas elétrico de montagem central (Fig. 5.4)

1. Levante (A) 2x.

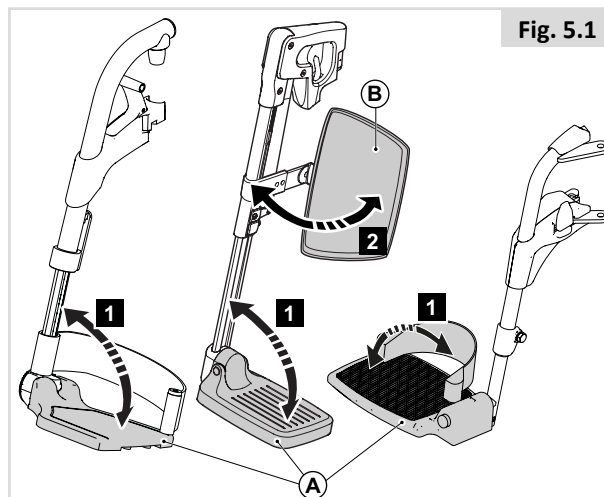

Fig. 5.1

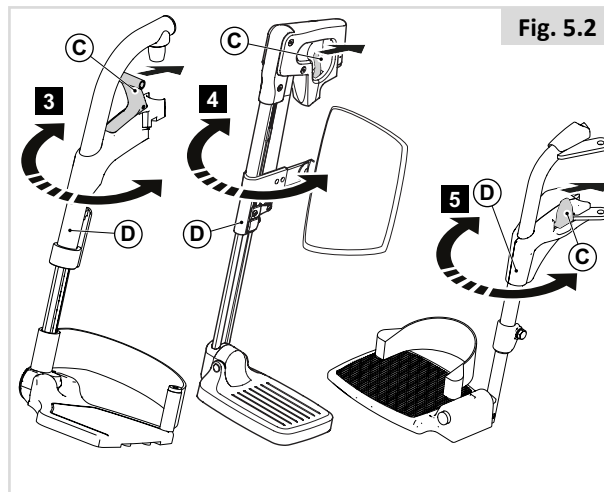

Fig. 5.2

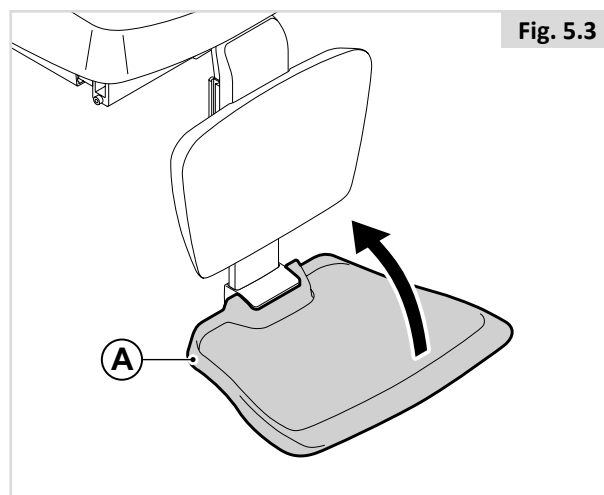

Fig. 5.3

5.3 Preparar para transferência lateral

PERIGO/AVISO!

- Aproxime o sistema tanto quanto possível do assento para onde pretende transferir-se. Se possível, utilize uma prancha de transferência.
- Sente-se tão encostado para trás quanto possível na superfície do assento quanto possível. Isto reduzirá o risco de não conseguir subir para o assento ou de cair.

NOTA/CUIDADO!

- É necessário afastar algumas versões do controlador.
- Remova o tabuleiro antes de dobrar o apoio para os braços para trás.
- Não se apoie no apoio para os braços quando este estiver dobrado para trás.

Apoio para o braço articulado (Fig. 5.5)

1. Dobre (A) para trás.

Apoio para o braço Sedeo Lite de barra única (Fig. 5.6)

1. Desaperte (A).
2. Remover B

Apoio para o braço retrátil de barra única (Fig. 5.7)

1. Prima (A).
2. Dobre (B) para trás.

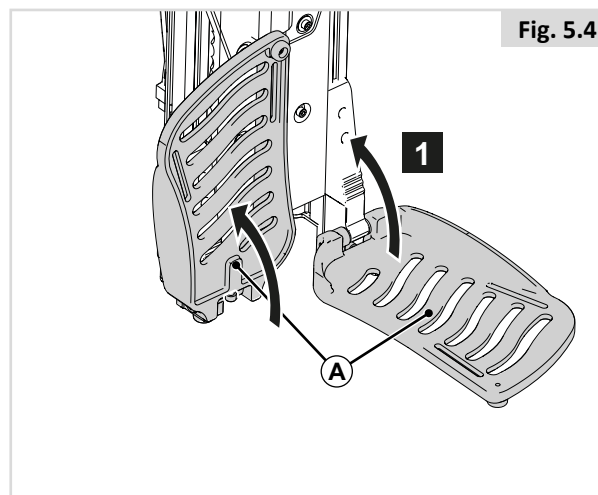

Fig. 5.4

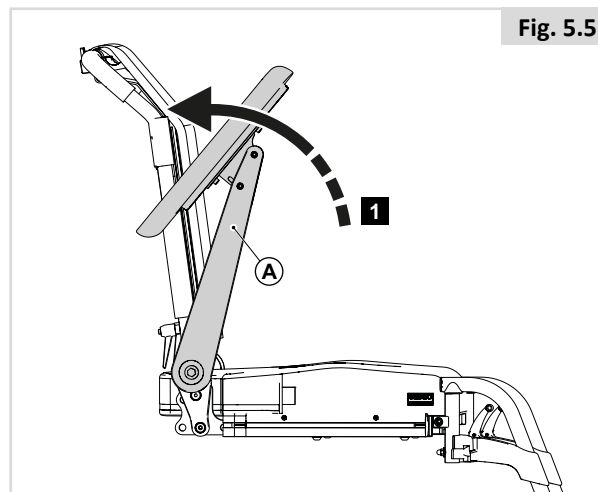

Fig. 5.5

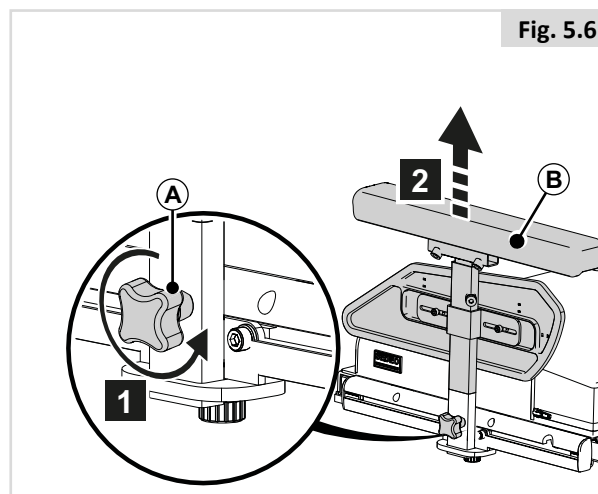

Fig. 5.6

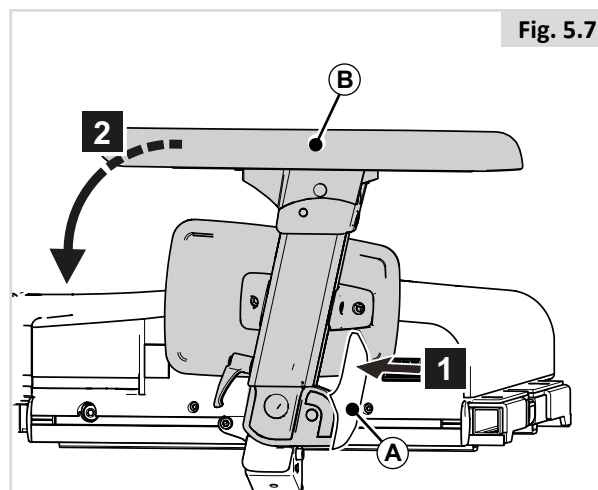
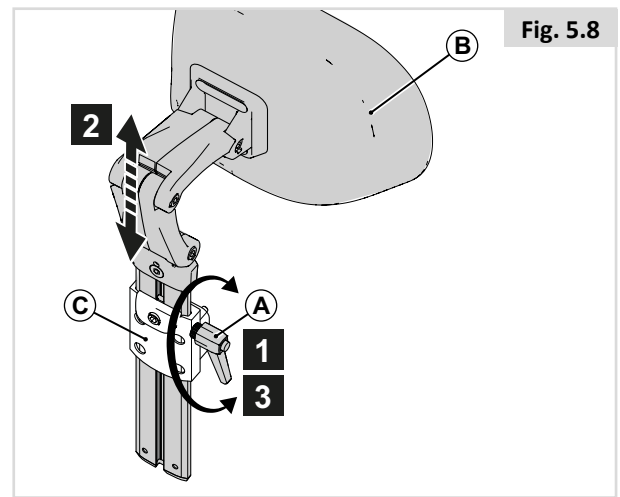

Fig. 5.7

5.4 Apoio de cabeça

Remover/posicionar o apoio de cabeça (Fig. 5.8)

1. Levante (A).
2. Faça deslizar (B) para fora ou pra dentro de (C).
3. Empurre (A) para baixo.



5.5 Suporte do comando articulado

Afaste o suporte do controlador encapsulado (Fig. 5.9).

O joystick está montado num mecanismo que permite ao joystick ser fixado numa de duas posições dianteiras.

1. Empurre (A) para fora ou para dentro.
2. Para voltar à posição dianteira, empurre a parte traseira do joystick para a frente até ficar fixado (estalido audível).

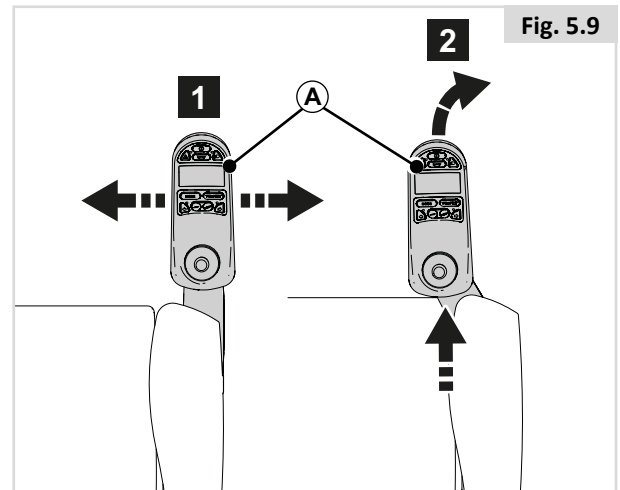

Afastar o suporte do comando (Fig. 5.10).

1. Empurre (A) para fora.
2. Para voltar à posição dianteira, empurre a parte traseira do joystick para a frente até ficar fixado (estalido audível).

⚠ NOTA/CUIDADO!

Se mover o suporte do comando para trás poderá encostar-se a uma mesa. É possível continuar a utilizar todas as funcionalidades do comando.

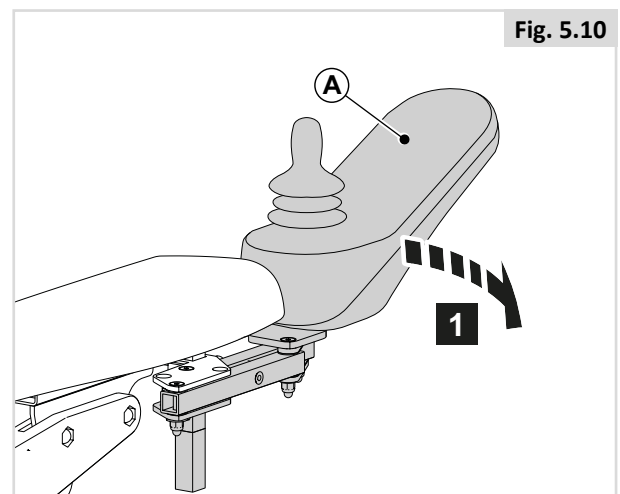

5.6 Laterais (Fig. 5.11)

1. Prima (A) para afastar (B).

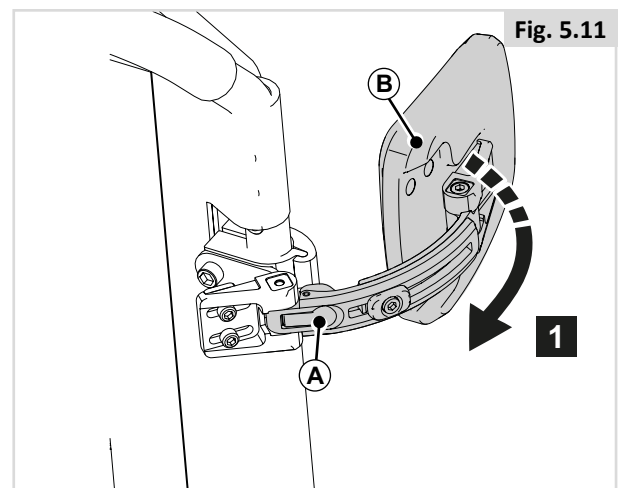

5.7 Apoio do joelho / Apoio da coxa (Fig. 5.12)

1. Desaperte (A) para afastar (B).

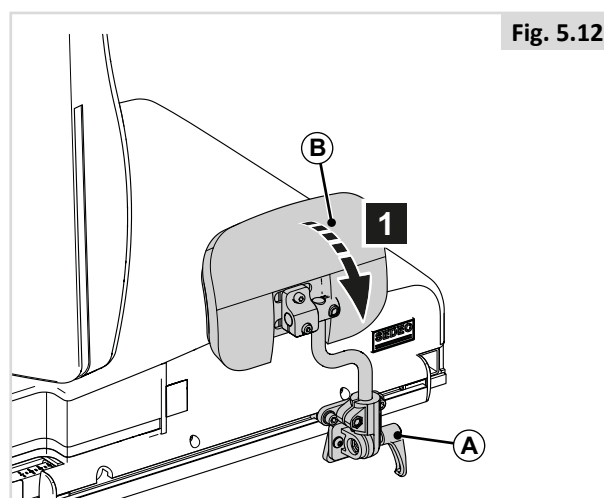

Fig. 5.12

5.8 Apoio para o braço com hemiplegia (Fig. 5.13)

1. Puxe (A) para fora da posição de fixação e rode (B) para a posição pretendida.

 **NOTA/CUIDADO!**

Certifique-se de que (B) está firmemente preso!

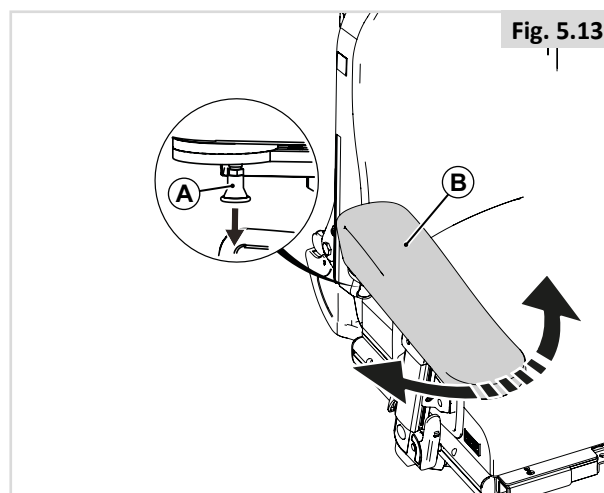

Fig. 5.13

5.9 Punho (Fig. 5.14)

Baixar o abdutor de pernas

1. Puxe (A) para fora da posição de fixação.
2. Baixe (B)
3. Liberte (A).

Levantar o abdutor de pernas

1. Puxe (A) para fora da posição de fixação.
2. Levante (B).
3. Liberte (A) na posição de fixação.

 **NOTA/CUIDADO!**

Certifique-se de que (B) está firmemente preso!

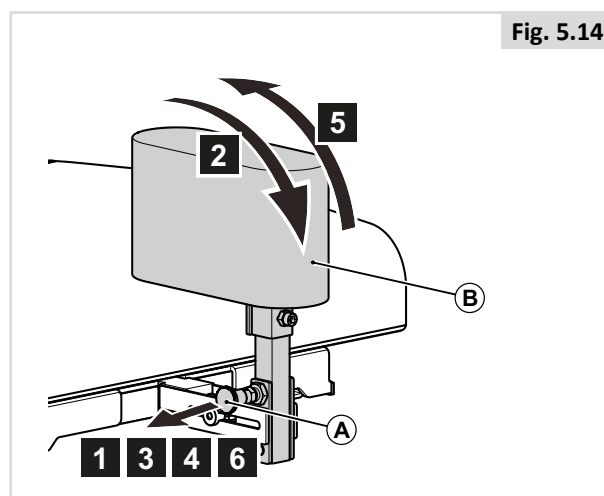

Fig. 5.14

6.0 Opções de assento manual e elétrico

6.1 Opções de assento manual

Reclinar manualmente o encosto (pelo acompanhante) (Fig. 6.1)

1. Aperte (A).
2. Empurre para a frente ou para trás para ajustar (B) para a posição pretendida.

⚠ NOTA/CUIDADO!

Mantenha apertado (A).

3. Liberte (A).

Ângulo de joelho dos apoios para as pernas de elevação manual Sedeo Lite (Fig. 6.2)

O ângulo de conforto de cada apoio de pés pode ser ajustado independentemente um do outro.

1. Rode (A).
2. Levante a sua perna.
3. Liberte o manípulo quando atingir a posição pretendida.

⚠ PERIGO/AVISO!

- Risco de entalar dedos. Quando mover o apoio para as pernas para cima ou para baixo, não coloque os seus dedos no mecanismo de ajustamento entre as peças móveis do apoio para as pernas.

Elevar manualmente o ângulo de joelho dos apoios de pés (Fig. 6.3)

O ângulo de conforto de cada apoio de pés pode ser ajustado independentemente um do outro.

1. Empurre a pega (A) para a frente.
2. Levante a sua perna.
3. Liberte o manípulo quando atingir a posição pretendida.

⚠ PERIGO/AVISO!

- Risco de entalar dedos. Quando mover o apoio para as pernas para cima ou para baixo, não coloque os seus dedos no mecanismo de ajustamento entre as peças móveis do apoio para as pernas.

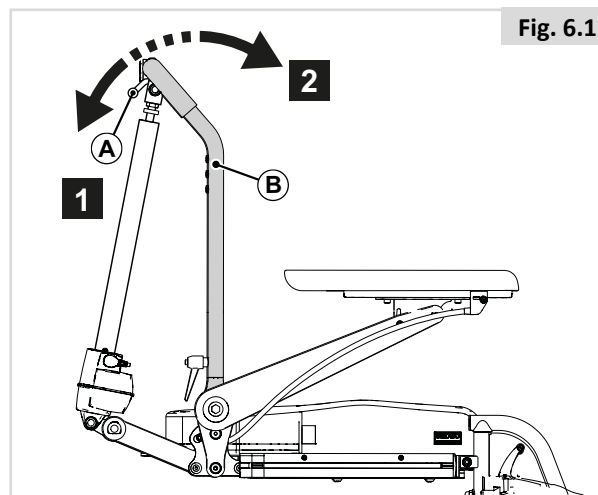

Fig. 6.1

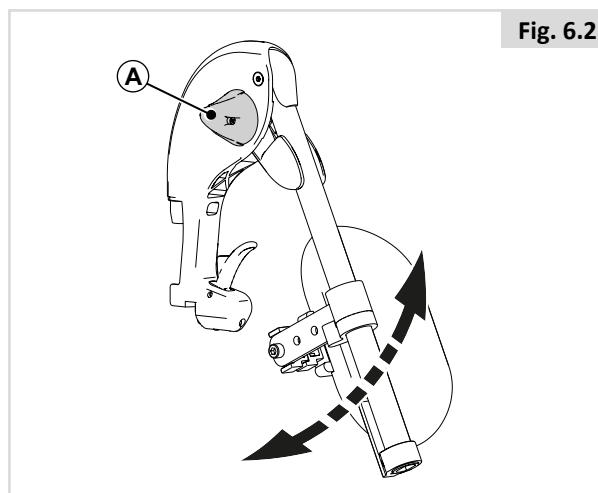

Fig. 6.2

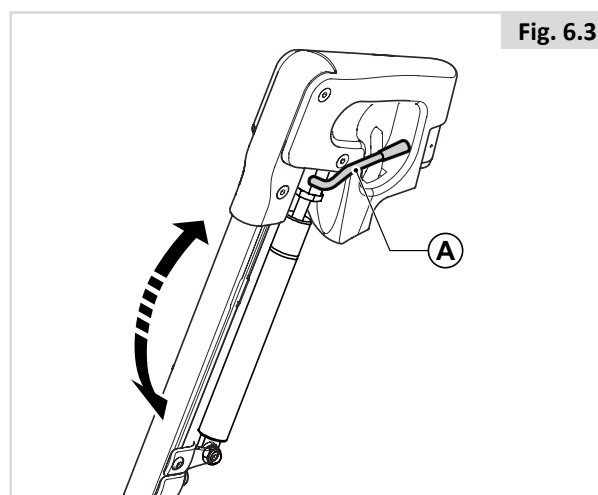



Fig. 6.3

6.2 Opções do assento (elétrico)

A cadeira de rodas pode ser equipada com as seguintes opções elétricas para ajustar a posição do assento. Estas opções podem ser acionadas pelo utilizador recorrendo a ferramentas.

Opções de assento ajustável elétrico (Fig. 6.4 - Fig. 6.6)

Pode consultar  CONTROLADOR para saber como usar as opções do assento elétrico:

1. Função de inclinação elétrica
2. Elevação do assento elétrico
3. Reclinação do encosto elétrico
4. Apoios para as pernas de elevação elétrica

PERIGO/AVISO!

- A utilização das opções de assento ajustável elétrico podem afetar a estabilidade da cadeira de rodas.
- Utilize as opções de assento ajustável elétrico apenas quando a cadeira de rodas estiver numa superfície plana! Não tente acionar qualquer opção do assento elétrico em inclinações.
- Fique afastado de qualquer atuador elétrico enquanto os componentes estiverem em movimento. O alcance dos movimentos dos mecanismos elétricos da Sunrise variam significativamente. Os utilizadores devem ter sempre em conta o espaço circundante enquanto os componentes estiverem em movimento.
- Tenha sempre cuidado quando conduzir este sistema de assento numa posição reclinada, elevada ou inclinada.
- Não tente acionar qualquer opção do assento elétrico com o sistema do assento em movimento.
- Não tente acionar as opções de elevação ou inclinação do assento elétrico próximo de crianças.
- Com programação, é possível inverter a direção de todas as funções do assento elétrico, garantindo que sabe qual a direção do movimento do seu assento antes de o acionar.
- Lembre-se que pode ficar entalado nos módulos de elevação/inclinação. Certifique-se de que, durante a operação, não aproxima roupas, mãos, pés e outras extremidades dos módulos de elevação/inclinação para evitar ferimentos.
- Não conduza em rampas ou declives com o assento na posição elevada. Antes de tentar subir ou descer um declive, ajuste a cadeira de rodas para a posição de condução sentada normal, com o encosto na vertical.

Este sistema de energia foi concebido para reduzir automaticamente a velocidade máxima da marcha até ao modo lento quando determinados limites do assento elétrico forem atingidos. Dependendo da configuração da sua cadeira, esta poderá ter várias velocidades de modo lento.

Fig. 6.4

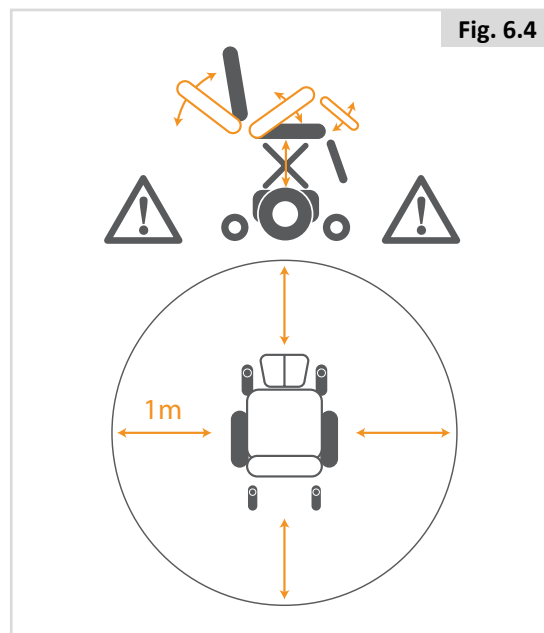

Fig. 6.5

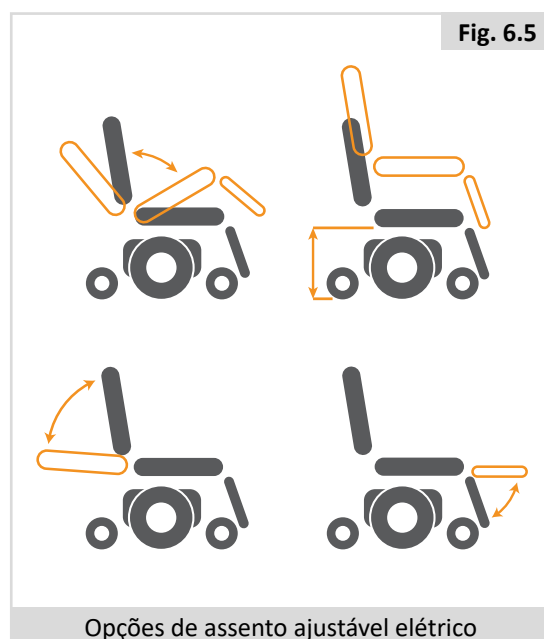
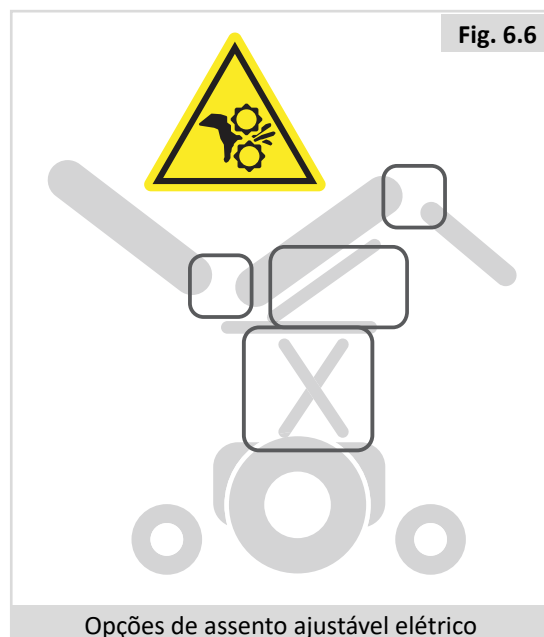

Fig. 6.6



7.0 Redução do tamanho do sistema de assento para transporte

⚠ PERIGO/AVISO!

O tamanho da cadeira de rodas pode ser reduzido para transporte sem passageiros. Quaisquer componentes do sistema de assento que podem ser removidos facilmente devem sê-lo. Guarde esses componentes em local seguro para não causarem lesões ou danos ou para não ficarem danificados.

7.1 Almofada do assento

Remover o assento (Fig. 7.1)

1. Puxe (A) para cima.

Repor o assento (Fig. 7.2)

1. Posicione (A) com os orifícios sobre os parafusos

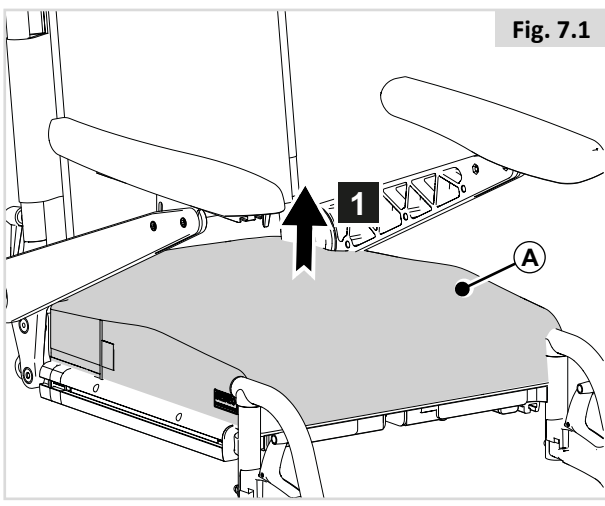

Fig. 7.1

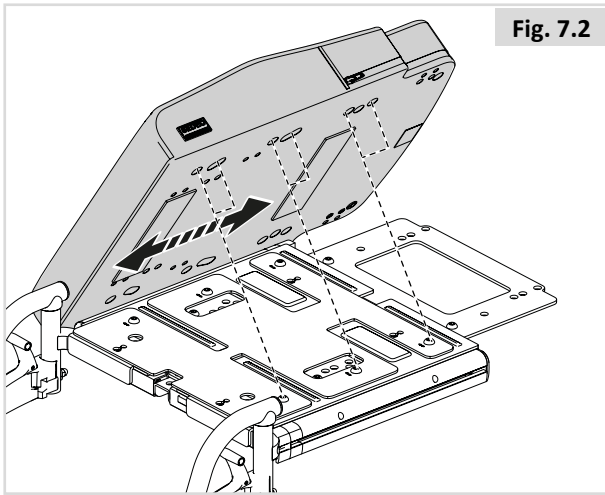

Fig. 7.2

7.2 Almofada traseira

Remover almofada traseira (Fig. 7.3)

1. Empurre (A) para a frente para desbloquear.
2. Levante (B).

Posicionamento da almofada traseira (Fig. 7.3.1)

1. Alinhe (A).
2. Empurre na posição (B).

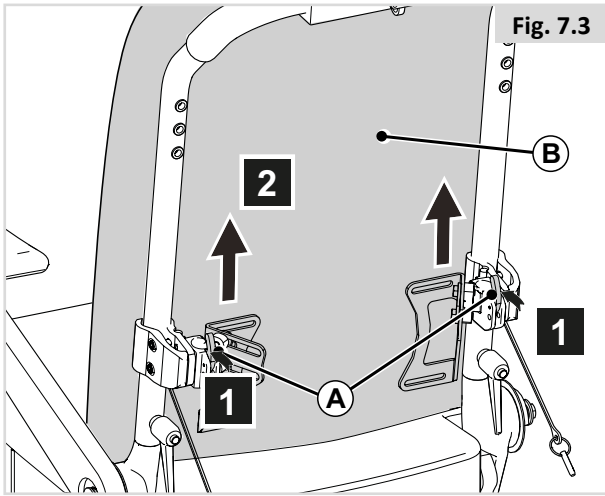

Fig. 7.3

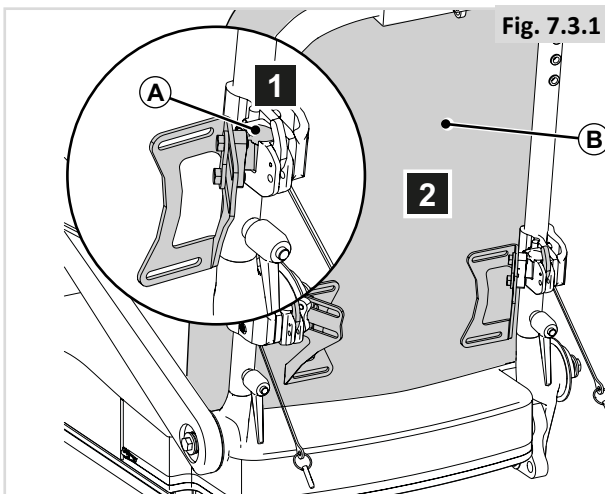

Fig. 7.3.1

⚠ NOTA/CAUIDADO!

Se corretamente instalado, os pinos irão “encaixar” numa posição fixa.

7.3 Dobrar a cadeira de rodas (Fig. 7.4)

1. Desaperte (A).
2. Puxe (B) para cima.
3. Dobre (B) para a frente.

⚠️ NOTA/CUIDADO!

Se necessário, remova primeiro a almofada traseira.

Certifique-se de que (A) está firmemente preso!

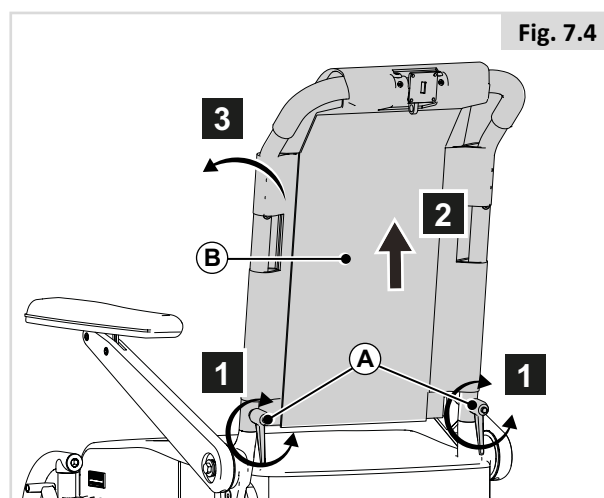

Fig. 7.4

7.4 Dobrar o encosto reclinável (Fig. 7.5)

1. Desaperte (A).
2. Remover (B).
3. Puxe (C) para cima.
4. Dobre (C) para a frente.

⚠️ NOTA/CUIDADO!

Se necessário, remova primeiro a almofada traseira.

Certifique-se de que (A) e (B) estão firmemente preso.

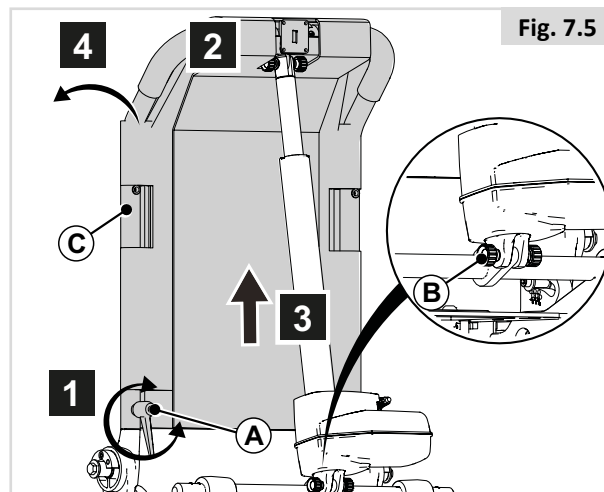

Fig. 7.5

⚠️ NOTA/CUIDADO!

O encosto deve ficar preso na parte superior para ser mais fácil dobrar para a frente.

7.5 Apoios para as pernas articulados (Fig. 7.6)

Remover o apoio para a perna retrátil

1. Desaperte a cinta para a barriga da perna.
2. Empurre a lingueta (A) para trás para desbloquear o apoio para a perna.
3. Afaste o apoio para as pernas para fora.
4. Remova o apoio para a perna (B) do seu suporte, levantando-o.

Deverá ouvir um clique quando reposicionar o apoio para a perna. Isto indica que o apoio para as pernas foi fixado.

Risco de prender os dedos (Fig.7.7)



⚠ Aviso!

Quando o apoio para as pernas articulado de elevação manual for removido, transporte o apoio para as pernas na pega destinada a remover/transportar (A).

Quando transportar em B e, simultaneamente, desbloquear a alavanca C, existe o risco de entalar os dedos.

7.6 Apoio para o braço removível de barra única

Remover a estrutura do apoio de braços (Fig. 7.8)

1. Rode (A) algumas voltas.
2. Remover (B).

Posicionar a estrutura do apoio de braços (Fig. 7.9)

1. Faça deslizar (A) para (B).
2. Rode (C) algumas voltas.

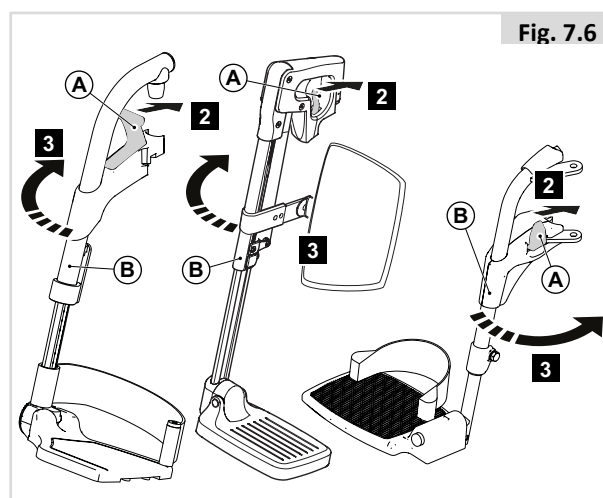

Fig. 7.6

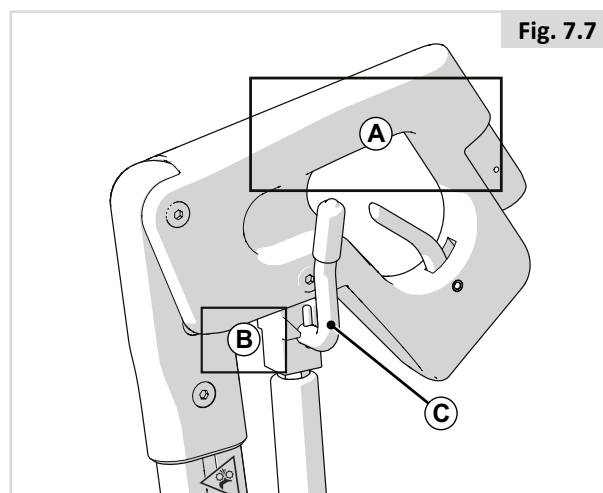

Fig. 7.7

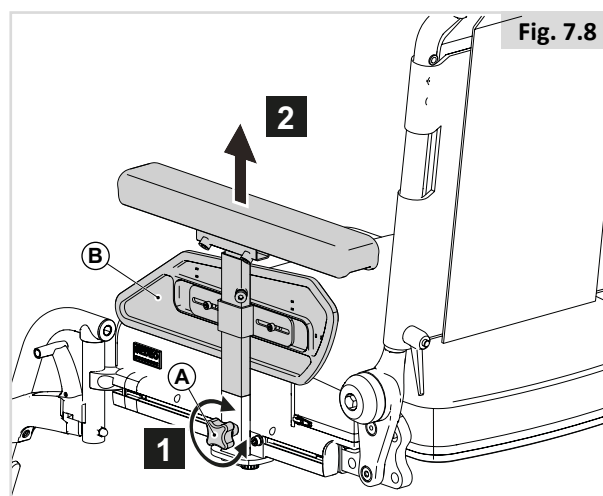

Fig. 7.8

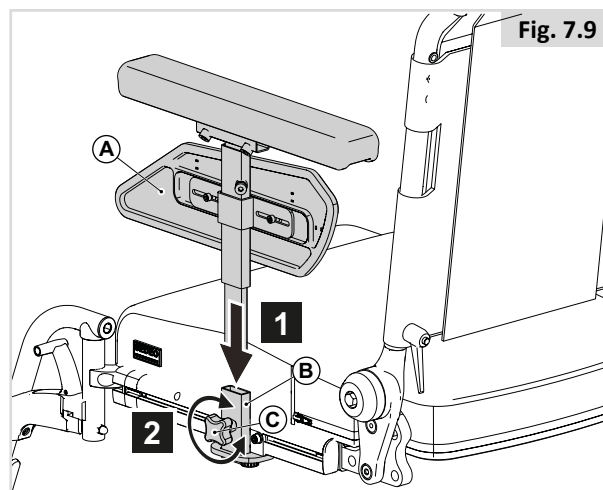

Fig. 7.9

8.0 Manutenção e limpeza

8.1 Manutenção geral

- Todos os acessórios de aperto devem ser inspecionados mensalmente quanto a desgaste, como parafusos soltos ou componentes partidos.
- As peças de fixação soltas devem ser novamente apertadas de acordo com as instruções de instalação. Consulte a seguinte tabela para obter os binários necessários.

Matriz do Dispositivo de Fixação	Definição do binário (Nm)
Parafusos / Perno M6	9 – 10

Nota: será necessário usar uma chave dinamométrica.

- Inspeccione todas as correias mensalmente quanto a correias desgastadas, bainhas rasgadas ou outros sinais de danos causados pelo desgaste excessivo. Não utilize se detetar danos.
- Deve substituir os cintos do peito assim que apresentarem dano e/ou desgaste excessivo.
- Se encontrar um componente partido ou solto, não utilize mais e contacte o seu fornecedor Sunrise Medical autorizado para o substituir.
- Inspeccione todas as correias de fixação de Velcro para determinar se aderem corretamente quando pressionadas entre si.
- Certifique-se de que remove toda e qualquer contaminação, como algodão, cabelos, etc., das correias de Velcro. Essa contaminação pode reduzir a adesão.

8.2 Limpar o seu sistema de assento

Pode limpar a cadeira de rodas uma vez por semana com um pano ligeiramente húmido, não molhado e qualquer algodão ou poeira acumulado nos atuadores podem ser aspirados ou limpos com um espanador.

NOTA/CUIDADO!

Não se esqueça de secar todas as peças da sua cadeira de rodas se ficarem húmidas ou molhadas depois de as limpar ou se for usada num ambiente molhado ou húmido.

PERIGO/AVISO!

É importante que, se a cadeira de rodas for usada por mais de uma pessoa, seja limpa cuidadosamente para garantir que não haja o risco de infeção.

8.2.2 Limpeza e inspeção do seu assento

PERIGO/AVISO!

Os rasgões, marcas, desgaste ou diminuição da tensão dos estofos, em particular nos lugares próximos do metal, podem provocar uma posição inadequada ou menos cómoda e a diminuição da pressão.

Instruções de limpeza para assentos:

Se o interior da capa da almofada contiver uma etiqueta de lavagem, pode lavar a capa. Siga as instruções na etiqueta de lavagem. Remova a espuma interior antes de lavar e feche os fechos de Velcro!

AVISO!

Não utilize produtos solventes orgânicos, como diluentes, benzina ou álcool.

Não limpe o forro com produtos químicos. Não passe o forro a ferro ou seque numa máquina de secar.

Quando não for possível remover o estofado, limpe-a periodicamente para evitar acumulações ou sujidade. Limpe com um pano húmido com sabonete. Os desinfetantes só devem ser usados diluídos segundo as especificações do fabricante. Verifique se as superfícies são bem lavadas com água limpa e seque-as cuidadosamente.

8.3 Medidas de higiene quando reutilizar:

Antes de utilizar de novo a cadeira de rodas, deve prepará-la cuidadosamente. Todas as superfícies em contato com o utilizador devem ser limpas com um spray de desinfecção.

Para fazer isto, deve utilizar um desinfetante adequado para desinfecção rápida com álcool de produtos e dispositivos médicos.

Tenha sempre em conta as instruções do fabricante para o desinfetante que usar.

NOTA/CUIDADO!

- Não use solventes, branqueadores, abrasivos, detergentes sintéticos, produtos de polimento de cera ou aerossóis.
- Os desinfetantes devem ser diluídos segundo as instruções do fabricante.
- Certifique-se de que as superfícies são lavadas com água limpa e secadas cuidadosamente.

8.4 Instruções gerais de limpeza:

NOTA/CUIDADO!

- Deve remover nódoas do assento assim que possível.
- Após um longo período de utilização, deve limpar a capa do assento com um produto de limpeza a seco disponível nas lojas.
- Deve sempre limpar toda a superfície e não apenas as partes individuais para evitar criar rebordos de limpeza. Quando mais esperar, mais difícil será remover as nódoas.
- Evite esfregar vigorosamente com soluções aquosas. Isto desgasta o tecido da capa.
- A melhor maneira de remover manchas de sujidade (por exemplo, cerveja, sangue, coca cola, vinho tinto, etc.) é com agentes de limpeza de espuma seca ou com um detergente de ação intermédia.
- Siga as respetivas instruções para usar quando tratar das capas.
- Deixe as capas secarem durante, pelo menos, 48 horas depois de limpar com um produto de limpeza.
- Manchas de gordura (por exemplo, esferográficas, batom, pastilha, etc.). Use um produto adequado para remover manchas. Esfregue cuidadosamente a área suja na superfície só com um pano limpo humidificado com tira-nódoas.
- Use apenas uma pequena quantidade de tira-nódoas.
- Teste uma pequena área discreta, primeiro.
- O material do forro não deve ser saturado, uma vez que o tira-nódoas o pode atacar e corroer.
- Deve evitar a fricção vigorosa das marcas impressas na seda, por exemplo, as setas na placa do assento e a marca para ajuste da largura do assento
- Não use uma mangueira ou lavagem de alta pressão para limpar a sua cadeira.

PERIGO/AVISO!

- Leia sempre a etiqueta de qualquer produto de limpeza comercial ou doméstico.
- Siga sempre as instruções cuidadosamente.

8.5 Limpar acessórios:

- Todas as peças/acessórios tais como tabuleiros basculantes devem ser limpos com um pano húmido.
- Todos os suportes laterais, apoio da cabeça, apoios para os braços, resguardos laterais, almofadas para as coxas, correias pélvicas e almofadas para os joelhos devem ser limpos com um pano húmido.

8.6 Controlos de limpeza:

A sujidade incrustada no comando da cadeira de rodas pode remover-se com um pano humedecido com um desinfetante diluído.

PERIGO/AVISO!

- Isto é importante caso a cadeira de rodas seja usada por mais do que uma pessoa para garantir que não há infeção.
- Verifique se as wafer boards, joysticks (todas as versões), dispositivos para cabeça e interruptores (todas as versões) são limpos com desinfetante suave e um pano limpo para eliminar qualquer risco de infeção. Depois de sair da sua cadeira, limpe regularmente a peça inspirar e soprar e o tubo para manter a limpeza e funcionalidade.
- Verifique se o controlo está desligado antes de limpar.

8.7 Armazenagem

Para manter o estofado e outras partes da cadeira de rodas em boas condições, armazene-a num local seco com temperatura o mais próximo possível da temperatura ambiente.

PERIGO/AVISO!

- Nunca deixe a cadeira de rodas diretamente sob a luz do sol ou num local húmido/exterior.
- A luz direta do sol pode descolorar o estofado / peças de plástico e aquecer as peças de metal.

9.0 Eliminação

O símbolo em baixo indica que, de acordo com as leis e normas locais, o aparelho deve ser eliminado de maneira diferente do lixo doméstico. Quando o aparelho esgotar a sua vida útil, leve-o ao ponto de recolha local designado pelas autoridades locais. A recolha e reciclagem em separado do aparelho quando o deitar fora, ajuda a conservar recursos naturais e a garantir que é reciclado de maneira a proteger o ambiente.

Certifique-se de que é o proprietário legal do produto antes de solicitar a sua eliminação de acordo com as recomendações anteriores e os requisitos nacionais.

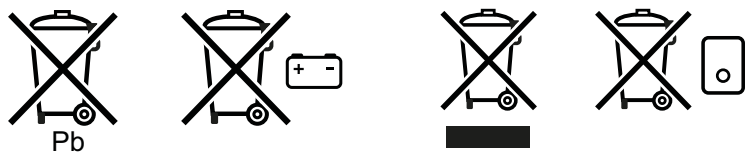

A seção seguinte contém uma descrição dos materiais usados na cadeira de rodas, com vista à eliminação ou reciclagem da cadeira de rodas e da respetiva embalagem.

Para eliminar ou reciclar o sistema do assento, consulte o manual da Sedeo Lite ( Sistema do assento).

Poderão existir regulamentos locais especiais em vigor relativamente à eliminação ou reciclagem. Estes devem ser respeitados quando deitar fora a sua cadeira de rodas. (Isto pode incluir a limpeza ou descontaminação da cadeira de rodas antes de a eliminar).

Alumínio: Forquetas das rodas giratórias, rodas, proteções laterais do chassis.

Aço: Pontos de fixação, eixos de extração rápida

Plástico: Alavancas, batentes das barras, rodas giratórias e rodas/pneus.

Embalagem: Sacos de plástico de polietileno suave, cartão

A eliminação ou reciclagem deve ser feita através de um fornecedor autorizado ou local adequado próprio. Alternativamente, a sua cadeira de rodas pode ser devolvida ao fornecedor para eliminação.



10.0 Especificações técnicas:

10.1 Normas / padrões aplicáveis

EN-ISO10993-5: 2009	Avaliação biológica de equipamento médico.
EN 1021 1&2	Avaliação da inflamabilidade das peças forradas. Fonte de ignição: equivalente a cigarro aceso/chama de fósforo.

10.2 Especificações técnicas:

Sistema de assento Sedeo Lite

	Valores em sistema métrico		Valores em sistema imperial e alternativa	
	Mínimo	Máximo	Mínimo	Máximo
Ajuste do ângulo do assento				
Inclinação elétrica com ajuste COG opcional	0° - 30°		-5° - 25°	
Inclinação elétrica com ajuste COG opcional	-5° - 25°		0° - 30°	
Inclinação elétrica com ajuste COG opcional	0° - 50°		0° - 50°	
Profundidade efetiva do assento	410 mm	560 mm	16,1"	22,0"
Largura efetiva do assento	385 mm	510 mm	15,2"	22,1"
Altura do Assento ao Chão				
Módulo de ocupação (Sem inclinação elétrica no espaço, sem elevador do assento)				
pos. 1 Baterias 60 ou 80 Ah ângulo do assento 0°	415 mm		16,3"	
pos. 2 Baterias 60 ou 80 Ah ângulo do assento 0°	440 mm		17,3"	
pos. 3 Baterias 60 ou 80 Ah ângulo do assento 0°	465 mm		18,3"	
pos. 4 Baterias 60 ou 80 Ah ângulo do assento 0°	490 mm		19,3"	
Inclinação e elevador do assento elétricos (300 mm)				
pos. 1 Baterias 60 ou 80 Ah ângulo do assento 0°	N/D	N/D	N/D	N/D
pos. 2 Baterias 60 ou 80 Ah ângulo do assento 0°	N/D	N/D	N/D	N/D
pos. 3 Baterias 60 ou 80 Ah ângulo do assento 0°	465 mm	765 mm	18,3"	30,1"
pos. 4 Baterias 60 ou 80 Ah ângulo do assento 0°	490 mm	790 mm	19,3"	31,1"
Ângulo do encosto				
Encosto ajustável com ângulo de ferramenta	86°,90°,94°,98°,102°,106°		86°,90°,94°,98°,102°,106°	
Reclinação elétrica	85° - 120°		85° - 120°	
Altura do encosto (da placa do assento ao cimo da almofada traseira)	460 mm	510 mm	18,1"	20,1"
Apoio para o braço retrátil				
Altura da almofada do apoio de braço (da placa do assento ao cimo da almofada do braço)	190 mm	320 mm	7,5"	12,6"
Profundidade da almofada do apoio de braço (no perfil do apoio de braço)	100 mm		3,9"	
Ângulo da almofada do apoio de braço (vertical)	0° - 15°		0° - 15°	
Apoio para os braços retrátil de barra única				
Altura da almofada do apoio de braço (da placa do assento ao cimo da almofada do braço)	250 mm	400 mm	9,8"	15,7"
Largura do apoio de braço (na estrutura do assento)	-20 mm	+20 mm	-0,79"	+0,79"
Largura do apoio de braço (no perfil do apoio de braço)	-20 mm		-0,79"	
Profundidade do apoio de braço (na estrutura do assento)	250 mm		9,8"	
Profundidade da almofada do apoio de braço (no perfil do apoio de braço)	140 mm		5,5"	
Ângulo da almofada do apoio de braço (vertical)	0° - 15°		0° - 15°	
Apoio de pernas de instalação central				
Comprimento inferior da perna (da placa do assento)	305 mm	460 mm	12"	18,1"
Ângulo do Joelho	70° - 120°		70° - 120°	
Ângulo do tornozelo	+20° - -40°		+20° - -40°	
Apoio de pés elétrico de montagem central				
Comprimento inferior da perna (da placa do assento)	210 mm	470 mm	8,3"	18,5"
Ângulo do Joelho	90° - 180°		90° - 180°	
Compensação máxima de comprimento	180 mm		7,1"	
Ângulo do tornozelo	+35° - -15°		+35° - -15°	
Apoios para as pernas SEDEO LITE articulado				
Comprimento inferior da perna (da placa do assento)	350 mm	510 mm	13,8"	20,1"
Ângulo do Joelho	70°		70°	
Ângulo do tornozelo	0° - 180°		0° - 180°	

	Valores em sistema métrico		Valores em sistema imperial e alternativa	
	Mínimo	Máximo	Mínimo	Máximo
Apoios articulados para as pernas, elevação manual / elevação elétrica SEDEO LITE articulados				
Comprimento inferior da perna (da placa do assento)	350 mm	510 mm	13,8"	20,1"
Ângulo do Joelho	0° - 70°		0° - 70°	
Ângulo do tornozelo	0° - 180°		0° - 180°	
Apoios para as pernas UNI articulados				
Comprimento inferior da perna (da placa do assento)	350 mm	510 mm	13,8"	20,1"
Ângulo do Joelho	70°		70°	
Ângulo do tornozelo	0° - 180°		0° - 180°	
Apoios para as pernas SEDEO PRO articulados				
Comprimento inferior da perna (da placa do assento)	350 mm	510 mm	13,8"	20,1"
Ângulo do Joelho	70°		70°	
Ângulo do tornozelo	0° - 180°		0° - 180°	
Apoios articulados para as pernas, elevação manual / elevação elétrica SEDEO PRO articulados				
Comprimento inferior da perna (da placa do assento)	350 mm	510 mm	13,8"	20,1"
Ângulo do Joelho	0° - 70°		0° - 70°	
Ângulo do tornozelo	0° - 180°		0° - 180°	
Base de montagem do apoio da cabeça multi posições SEDEO				
Limite de ajuste da altura do apoio de cabeça	170 mm		6,7"	
Limite de ajuste da profundidade do apoio de cabeça	200 mm		7,9"	
Ângulo do apoio de cabeça (vertical)	-45° - +45°		-45° - +45°	
Largura do apoio de cabeça	-20 mm	20 mm	-0,8"	+0,8"
Suportes laterais				
Limite de ajuste da largura do suporte lateral	90 mm		3,5"	
Limite de ajuste da altura do suporte lateral	170 mm		6,7"	
Limite de ajuste da profundidade do suporte lateral	45 mm		1,8"	
Punho				
Altura do abdutor de pernas (da placa do assento ao cimo da almofada)	170 mm	250 mm	6,7"	9,8"
Limite de ajuste da profundidade do abdutor de pernas	65 mm		2,5"	

11.0 Garantia

Ver o documento “Condições Gerais de Garantia” que acompanha este manual do utilizador.

Também disponível em www.sunrisemedical.pt, seção “General Conditions of Sale” (Condições Gerais de Venda).







Sunrise Medical S.r.l.
Via Riva, 20 – Montale
29122 Piacenza
Italia
Tel.: +39 0523 573111
Fax: +39 0523 570060
www.SunriseMedical.it

Sunrise Medical AG
Erlenauweg 17
CH-3110 Münsingen
Schweiz/Suisse/Svizzera
Fon +41 (0)31 958 3838
Fax +41 (0)31 958 3848
www.SunriseMedical.ch

Sunrise Medical AS
Delitoppen 3
1540 Vestby
Norge
Telefon: +47 66 96 38 00
post@sunrisemedical.no
www.SunriseMedical.no

Sunrise Medical AB
Neogatan 5
431 53 Mölndal
Sweden
Tel.: +46 (0)31 748 37 00
post@sunrisemedical.se
www.SunriseMedical.se

MEDICCO s.r.o.
H – Park, Heršpická 1013/11d,
639 00 Brno
Czech Republic
Tel.: (+420) 547 250 955
Fax: (+420) 547 250 956
www.medicco.cz
info@medicco.cz
Bezplatná linka 800 900 809

Sunrise Medical Aps
Mårkærvej 5-9
2630 Taastrup
Denmark
+45 70 22 43 49
info@sunrisemedical.dk
Sunrisemedical.dk

Sunrise Medical Australia
11 Daniel Street
Wetherill Park NSW 2164
Australia
Ph: +61 2 9678 6600
Email: enquiries@sunrisemedical.com.au
www.SunriseMedical.com.au

Sunrise Medical
North American Headquarters
2842 Business Park Avenue
Fresno, CA, 93727, USA
(800) 333-4000
(800) 300-7502
www.SunriseMedical.com



Sunrise Medical GmbH
Kahlbachring 2-4
69254 Malsch/Heidelberg
Deutschland
Tel.: +49 (0) 7253/980-0
Fax: +49 (0) 7253/980-222
www.SunriseMedical.de

Sunrise Medical
Thorns Road
Brierley Hill
West Midlands
DY5 2LD
England
Phone: 0845 605 66 88
Fax: 0845 605 66 89
www.SunriseMedical.co.uk

Sunrise Medical S.L.
Polígono Bakiola, 41
48498 Arrankudiaga – Vizcaya
España
Tel.: +34 (0) 902142434
Fax: +34 (0) 946481575
www.SunriseMedical.es

Sunrise Medical Poland
Sp. z o.o.
ul. Elektronowa 6,
94-103 Łódź
Polska
Telefon: + 48 42 275 83 38
Fax: + 48 42 209 35 23
E-mail: pl@sunrisemedical.de
www.Sunrise-Medical.pl

Sunrise Medical B.V.
Groningehaven 18-20
3433 PE NIEUWEGEIN
The Netherlands
T: +31 (0)30 – 60 82 100
F: +31 (0)30 – 60 55 880
E: info@sunrisemedical.nl
www.SunriseMedical.nl

Sunrise Medical HCM B.V.
Vossenbeemd 104
5705 CL Helmond
The Netherlands
T: +31 (0)492 593 888
E: customerservice@sunrisemedical.nl
www.SunriseMedical.nl
www.SunriseMedical.eu
(International)

Sunrise Medical S.A.S
ZAC de la Vrillonnerie
17 Rue Mickaël Faraday
37170 Chambray-Lès-Tours
Tel : + 33 (0) 247554400
Fax : +30 (0) 247554403
www.sunrisemedical.fr

