

DomoStep 100A

Piattaforma aperta senza fissaggi a parete



Soluzione versatile

DomoStep 100A è la soluzione ideale per superare barriere architettoniche **fino a un metro in totale sicurezza**. Studiata appositamente per persone con ridotte capacità motorie o su sedie a ruote, sole o con accompagnatore.

Affidabilità, versatilità, sicurezza, ingombri ridotti e rapidità di installazione sono i punti di forza di DomoStep 100A.

La piattaforma, conforme alla DM 2006-42-CE, non necessita di opere murarie, funziona a batterie e non richiede collegamenti elettrici fissi, è sufficiente una comune presa di corrente.





Destinazione
d'uso



Portata
MAX



Consumo in
Stand-By



Consumo in
uso normale



DomoStep 100A

Finiture

Verniciatura struttura in acciaio



RAL 7035
Grigio luce - **Standard**



Verniciatura RAL
Gamma AreaLift

Pavimenti



Alluminio
Mandorlato - **Standard**

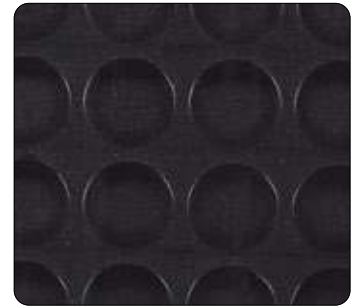

N004
Gomma Nera a bolli

Configurazione

Sicurezze

- STOP di emergenza
- Discesa al piano in caso di black-out
- Fondo mobile (in assenza di soffietto)
- Batterie per funzionamento senza alimentazione

Bottoniera di pedana

- Standard con 5 comandi

Bottoniera di piano wireless (kit 2 pezzi)

- 1 pulsante
- 1 chiave ad azione mantenuta
- 1 pulsante + chiave 2P/2E

Cancelletto

- BL Cieco verniciato (RAL 7035 - Grigio luce)
- BL Cieco verniciato (RAL gamma AreaLift)
- GL Vetrato
- Motorizzato

■ Standard Optional

Soffietto (necessaria fossa in accordo alle normative vigenti)

- Fossa 85 mm

Barra di protezione e maniglioni

- Maniglione fisso su n° 1 lato
- Barra anticaduta automatica

Finiture (parapetto, pedana, parete anticesoia, colonna e accessori)

- Verniciatura (RAL 7035 - Grigio chiaro)
- Verniciatura (RAL gamma AreaLift)

Pedana

- Dimensioni personalizzate (entro il limite massimo)
- Rivestimento in alluminio mandorlato
- Rivestimento in Gomma a bolli nera

Versioni extra

- OUTDOOR - Acciaio Inox AISI316
- OUTDOOR - Protezione meccanica ed elettrica

Dimensioni

VERSIONE STANDARD

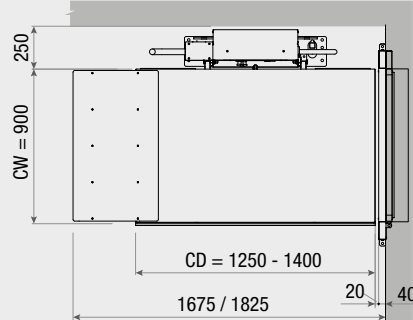
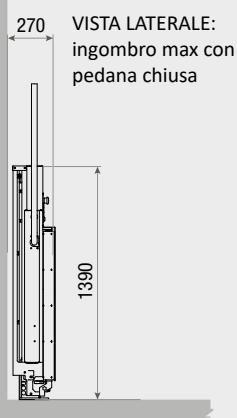

VISTA DALL'ALTO:
ingombro max con pedana aperta

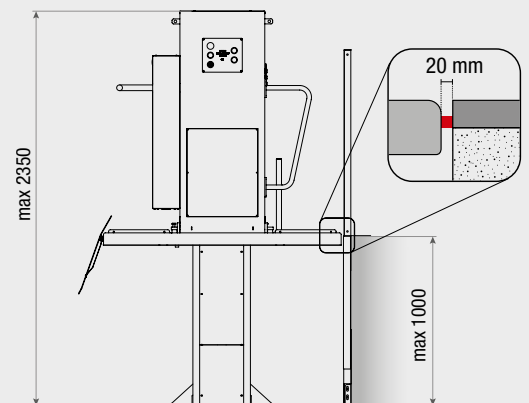

VISTA FRONTALE:
dimensioni corpo/colonna e corsa massima

Specifiche tecniche

Corsa massima (H max)	1000 mm
Trazione	Oleodinamica
Manovra	Manuale ad uomo presente
Velocità	0.05 m/s (5 cm/secondo)
Alimentazione	Monofase 230 Vac
Consumo in stand-by	6 W (assorbimento da rete)
Consumo in uso normale	46W (assorbimento da rete)
Cicli/ora	Max. 10 (con carico 250 kg)
Temperature ammissibili	-5°C / + 40°C
Batterie	2 x 12Vdc 7Ah
Quadro elettrico	Integrato nel corpo macchina
Pedana	Richiudibile manualmente nella versione senza parapetto
Dimensioni pedana (L1xL2)*	900x1250 - 900x1400 mm
Telecomando	Kit (n. 2 pezzi) incluso
Fissaggi (corsa ≤ 0,5 m)	A pavimento
Fissaggi (corsa ≤ 1,0 m)	A pavimento ed a parete
Imballaggio	In gabbia di legno

* Disponibile anche con dimensioni personalizzate (su richiesta)

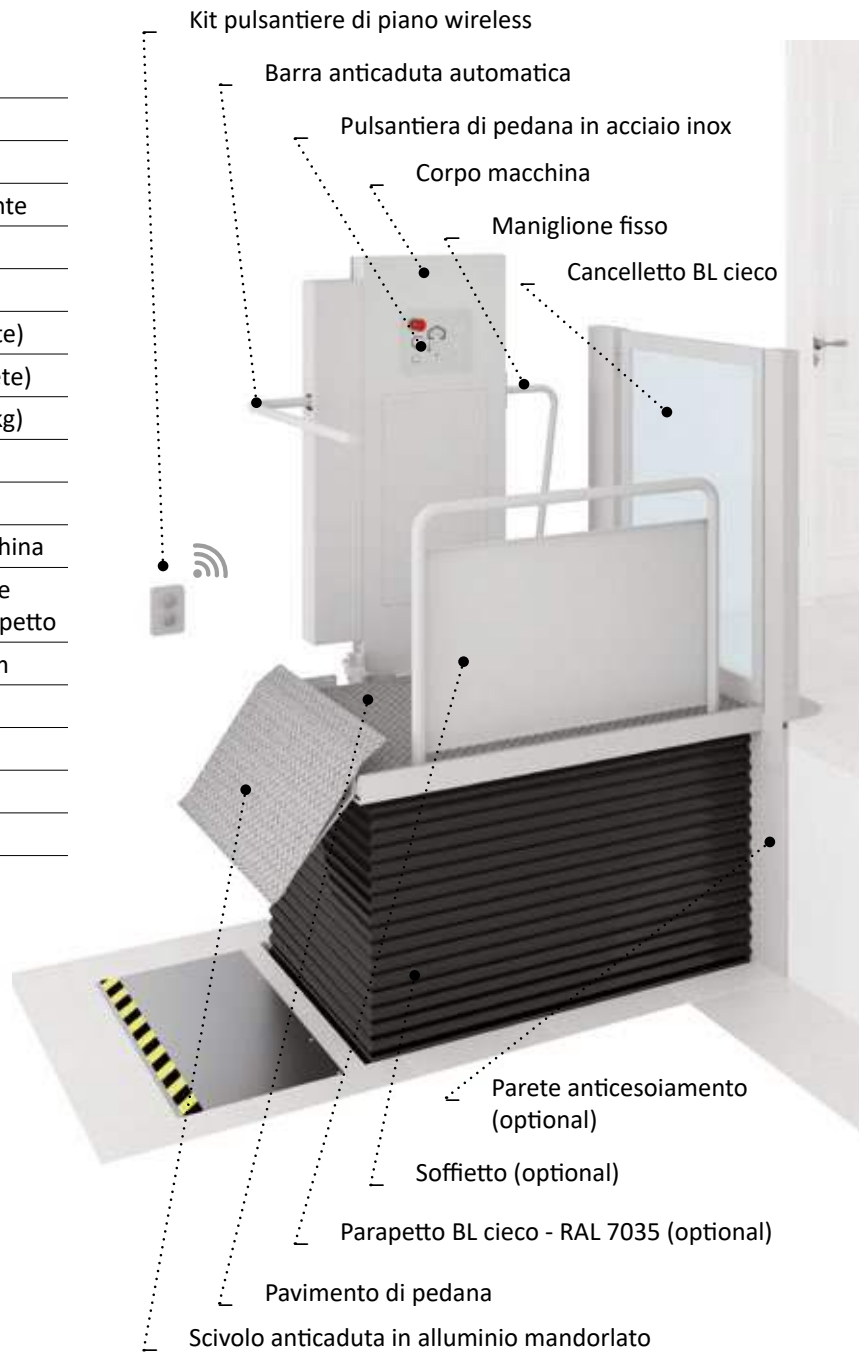
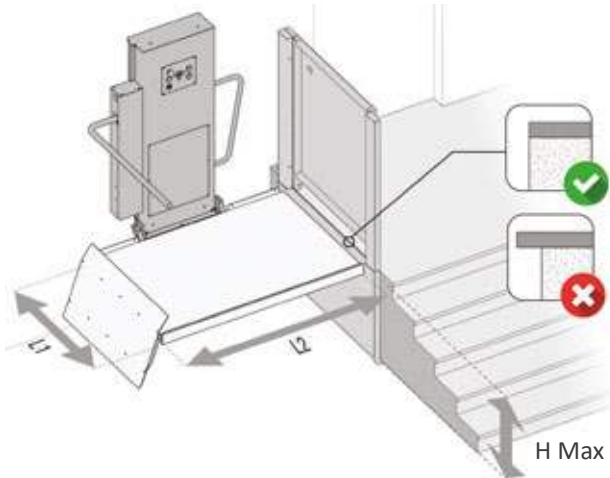

VERSIONE CON SOFFIETTO (OPTIONAL)

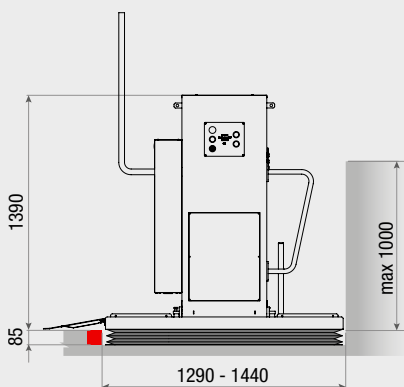

VISTA FRONTALE:
ingombro pedana con soffietto chiuso

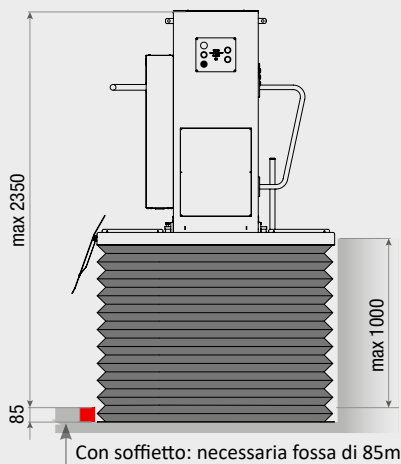

VISTA FRONTALE:
ingombro pedana al piano alto con soffietto



Chi siamo

AreaLift è una giovane azienda fondata da professionisti di lunghissima esperienza nel settore del trasporto verticale.

AreaLift è specializzata nella progettazione e produzione di piattaforme per superare dislivelli da pochi gradini e fino a 12 metri di altezza.

Le nostre piattaforme elvatrici sono vendute in oltre 30 paesi nel mondo!

Made in Italy

Ciò che ci contraddistingue e ci rende unici nel panorama della mobilità verticale è lo stile italiano unito ad un'attenzione maniacale per la qualità che deriva dai nostri esordi come azienda artigiana.

Funzionali e confortevoli le piattaforme elevatrici di AreaLift consentono di muoversi comodamente, in perfetta autonomia, sicurezza e con quel tocco in più che contraddistingue lo stile italiano.

LiftingItalia e AreaLift

Il gruppo è composto da due aziende giovani e dinamiche che lavorano in perfetta sinergia, completandosi a vicenda.

LiftingItalia - Nata nel 2003, la capo gruppo, è oggi specializzata nella produzione di **homelift di alta gamma**.

AreaLift - Nata nel 2006 è specializzata nell'**accessibilità e nella mobilità verticale**.



AREALIFT S.r.l.

Via Caduti del Lavoro, 22
43058 Bogolese di Sorbolo (Parma)
Tel. 0521 695311

www.arealift.com



Numero Verde
800-173090

Rivenditore autorizzato